

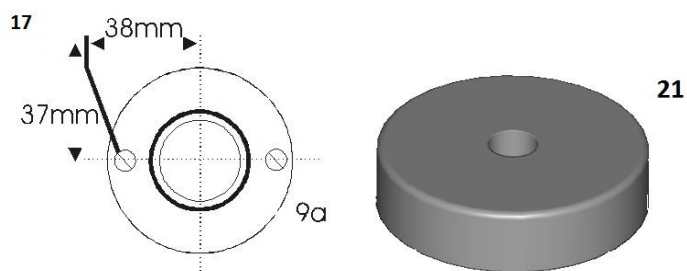

Bedienungsanleitung
Debut Carbon EVO

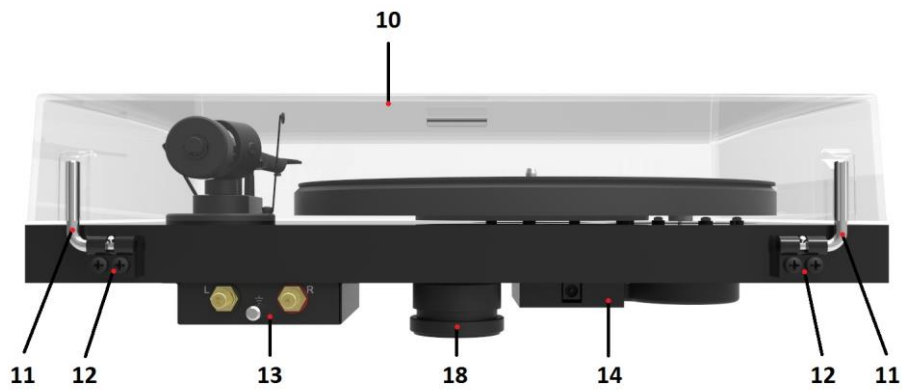
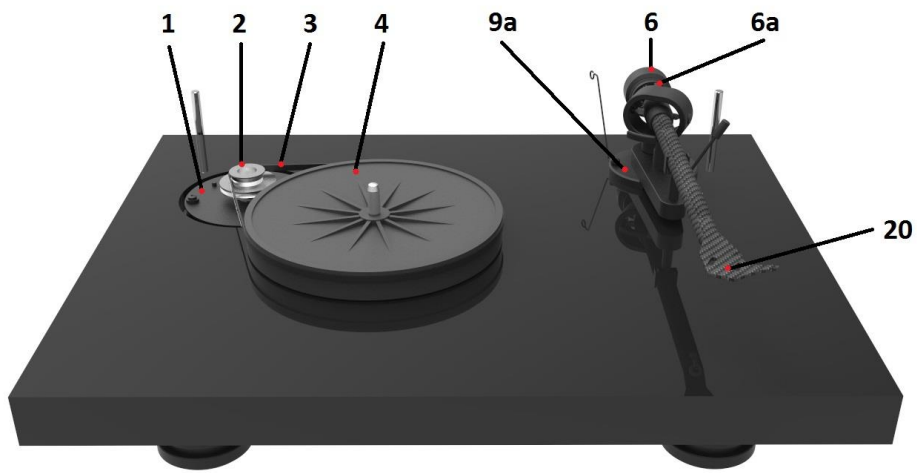
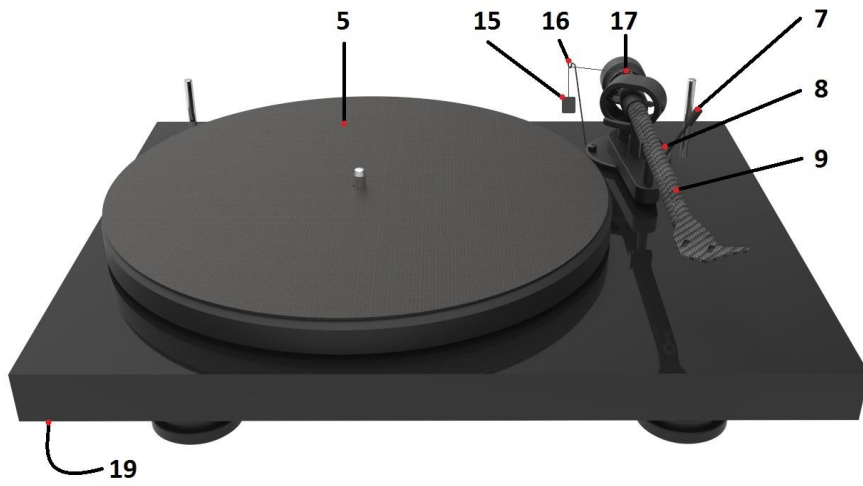

Pro-Ject Debut Carbon EVO

Bedienungselemente und Anschlussstellen

- (1) Motorhalterung mit TPE gedämpftem Flansch
- (2) Pulley
- (3) Flachriemen
- (4) Sub-platter
- (5) Plattenteller mit TPE Dämpfung und Filzmatte
- (6) Tonarm Gegengewicht 6a Skalering zum Ablesen der Auflagekraft
- (7) Lifthebel
- (8) Tonarmstütze und abnehmbare Transportsicherung für das Tonarmrohr
- (9) Tonarmrohr 9a Tonarmbasis
- (10) Staubschutzhaube
- (11) Scharniere der Staubschutzhaube
- (12) Feststellschrauben der Scharniere
- (13) RCA/Cinch-Buchsen für Signalausgang sowie Masseanschluss
- (14) Netzteil-Eingang Buchse
- (15) Anti-Skating Gewicht
- (16) Anti-Skating Schlaufe
- (17) Anti-Skating Bolzen zum Einhängen
- (18) Höhenverstellbare Füße mit TPE Dämpfung
- (19) Start/Stopp & Geschwindigkeitsumschaltung
- (20) Tonabnehmerkopf mit montiertem Ortofon 2M RED und Griff zum Führen des Tonarmes
- (21) Single Adapter
Signal Kabel Connect it E RCA (nicht abgebildet)
78 U/min Rundriemen (nicht abgebildet)

Sehr geehrter Musikliebhaber,

Wir bedanken uns für den Kauf eines Plattenspielers von Pro-Ject Audio Systems.

Das Gerät kann bei genauer Beachtung dieser Anleitung in kurzer Zeit Schritt für Schritt montiert und in Betrieb genommen werden.



Warnt vor einer Gefährdung des Benutzers, des Gerätes oder vor einer möglichen Fehlbedienung.



Besonders wichtiger Hinweis

Der Plattenspieler wird optional ab Werk mit einem montierten und justierten Tonabnehmer geliefert. Alle nachfolgend beschriebenen Montage- und Justagearbeiten für Tonabnehmer und Tonarmhöhe gelten daher für die Montage/Neumontage eines Tonabnehmers. Achten Sie darauf, dass bei der Montage kleine Teile nicht abhandenkommen. Bewahren Sie daher diese während der Montage in einem passenden Behälter auf. Verschaffen Sie sich zunächst an Hand der Abbildungen und der folgenden Teileliste einen Überblick über alle Bedienelemente und Anschlussstellen.

Sicherheitshinweise

Verbinden Sie das Steckernetzteil des Geräts nur dann mit einer Steckdose, wenn Sie sichergestellt haben, dass Ihre Netzspannung der auf dem Steckernetzteil angegebenen Spannung entspricht.

Um in einer Gefahrensituation die Verbindung zum Stromnetz unterbrechen zu können, muss das Steckernetzteil aus der Netzsteckdose gezogen, oder das Gerät ausgeschaltet werden. Stellen Sie einen ungehinderten Zugang zur Netzsteckdose und zum Schalter sicher.



Greifen Sie das Steckernetzteil immer am Gehäuse. Ziehen Sie nicht am Kabel selbst. Fassen Sie Netzteil oder Gerät niemals mit feuchten oder nassen Händen an.

Achten Sie darauf, dass keine Flüssigkeiten ins Netzteil oder Gerät gelangen. Sorgen Sie dafür, dass keine Flüssigkeit auf das Gerät tropft bzw. gespritzt wird. Stellen Sie niemals Wasserbehälter (z.B. Vasen) oder brennende Gegenstände (z.B. Kerzen) auf oder neben das Gerät. Ein Betrieb in feuchter oder nasser Umgebung ist nicht zulässig.

Eine über den Kopf gezogene Plastiktüte führt schnell zum Erstickungstod. Bewahren Sie deshalb Plastiktüten immer außerhalb der Reichweite von Kindern auf.

Aufbau des Gerätes

Entfernen Sie vorsichtig alle Teile aus der Transportverpackung. Stellen Sie sicher, dass die Oberfläche, auf der Sie den Plattenspieler verwenden möchten, eben ist (verwenden Sie eine Wasserwaage), bevor Sie den Plattenspieler daraufstellen.

Entfernen Sie die Transportsicherung (8) des Tonarmrohres (9). Bewahren Sie diese in der Originalverpackung auf, damit diese für zukünftige Transporte zur Verfügung steht. Legen Sie den Flachriemen (3) um den Subteller (4) und um die obere, kleine Riemenscheibe des Pulley (2).

Vermeiden Sie Schweiß oder Fett auf dem Riemen, da dies die Leistung beeinträchtigt und die Lebensdauer des Riemens verkürzt. Verwenden Sie saugfähiges Küchenpapier, um Öl oder Fett von der Außenkante der Nabe und des Riemens zu entfernen. Setzen Sie den Plattenteller (5) und die Filzmatte auf die Spindel des Subtellers (4).

Montieren des Gegengewichtes, Auflagekraft einstellen

Das mitgelieferte Gegengewicht (6) ist geeignet für Tonabnehmer zwischen 5 – 8.5g (Gegengewicht Nr. **08**). Drehen Sie das Gegengewicht (6) auf die Aufnahme am hinteren Ende des Tonarmrohres (9), sodass die Gegengewichtsskala (6a) Richtung Plattenspieler zeigt. Senken Sie den Armlift ab und positionieren Sie den Tonabnehmer im Raum zwischen Tonarmstütze und Plattenteller. Entfernen Sie den Nadelschutz. Drehen Sie das Gegengewicht (6) vorsichtig und bringen Sie das Tonarmrohr in die Waage. Der Arm sollte in die ausgeglichene Position zurückkehren, wenn er nach oben oder unten bewegt wird. Diese Einstellung muss sorgfältig vorgenommen werden.

Sobald der Arm richtig ausbalanciert ist, setzen Sie den Nadelschutz wieder auf und legen Sie ihn auf die Tonarmstütze zurück. Halten Sie das Gegengewicht (6) fest, ohne es zu bewegen und drehen Sie den Skalenring (6a) vorsichtig, bis die Null mit dem Anti-Skating-Bolzen (17) übereinstimmt.

Drehen Sie das Gegengewicht (von vorne gesehen) gegen den Uhrzeigersinn und stellen Sie den vom Hersteller empfohlenen Auflagedruck ein. Ein Teilstrich auf dem Skalenring entspricht 1mN (10mN = 1g Auflagegewicht).

 Das Einstellen der Auflagekraft muss mit demontiertem Antiskating-Gewicht und abgenommenem bzw. hochgeklapptem Nadelschutz erfolgen.
Der empfohlene Auflagedruck für das Ortofon 2M RED beträgt **17.5mN**.

Antiskating Einstellung

Der Wert für die Antiskating-Einstellung wird in Abhängigkeit zur eingestellten Auflagekraft gewählt:

Auflagekraft	<u>Rillen des Bolzens (17)</u>
10 – 14 mN	1 st from bearing rings
15 – 19 mN	2 nd " " "
20 mN und größer	3 rd " " "

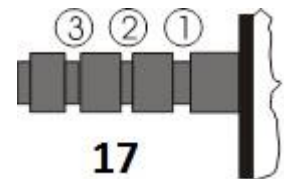

Schieben Sie die Schlaufe des Fadens des Anti-Skating-Gewichts über die zweite Rille des Bolzens, um die richtige Anti-Skating-Kraft für den werkseitig montierten Tonabnehmer einzustellen. Führen Sie den Faden durch die Schlaufe der Drahtstütze (16).

Anschluss an den Verstärker

Der Plattenspieler verfügt über vergoldete Cinch-Phono-Buchsen (13), sodass Sie höherwertige Upgrade-Kabel wie die Pro-Ject Connect it C-, CC- oder Si-Verbindungskabel für den Anschluss an den Verstärker verwenden können, wenn Sie dies wünschen. Verwenden Sie den Phono-Eingang (manchmal mit Gramm, Disc oder RIAA bezeichnet) Ihres Verstärkers. Stellen Sie sicher, dass der Phono-Eingang die richtige Einstellung und Verstärkung für den verwendeten Tonabnehmer bietet. Line-Eingänge (wie CD, Tuner, Tape oder Video) sind nicht geeignet.

Achten Sie darauf, den linken und rechten Kanal richtig anzuschließen. Der rechte Kanal ist normalerweise rot markiert, der linke Kanal schwarz oder weiß. Überprüfen Sie das mit Ihrem Verstärker gelieferte Handbuch auf relevante Informationen. Das Erdungskabel des Tonarmkabels sollte an die Erdungsklemme Ihres Verstärkers angeschlossen werden (falls vorhanden).

Wenn Ihr Verstärker keinen Phono-Eingang hat, benötigen Sie eine separate Phono-Verstärkerstufe für MM- oder MC-Tonabnehmer, die dann zwischen dem Plattenspieler und einem freien Line-Level-Eingang des Verstärkers angeschlossen wird. Detaillierte Produktinformationen zu Pro-Ject Audio-Verbindungskabeln und Phono-Verstärkern finden Sie auf der Pro-Ject-Website www.project-audio.com.

 Die empfohlene Impedanz für das Ortofon 2M Red beträgt: **47 kOhm/MM-Eingang**

Netzanschluss

Der Plattenspieler wird mit einem Universalnetzteil mit 3 austauschbaren Steckdosenadaptern geliefert, die für alle Länder geeignet sind. Wählen Sie den richtigen Adapter für Ihr Land und stecken Sie den Adapter in den austauschbaren Teil des Netzteils.

Schließen Sie den Niederspannungsstecker vom Netzteil an die Buchse (14) auf der Rückseite des Plattenspielers an, bevor Sie das Netzteil an das Stromnetz anschließen.

Aufsetzen der Staubschutzhaube

Setzen Sie die Staubschutzhaube (10) vorsichtig auf die Scharnierzinken und stellen Sie die Schrauben (12) so ein, dass der Deckel an der gewünschten Stelle offenbleibt, ohne zu steif zum Öffnen oder Schließen zu sein.

Ein- und Ausschalten, Wiedergabegeschwindigkeit ändern

Der Plattenteller ist mit einem Dreistellungsschalter für EIN/AUS und einer elektronischen Geschwindigkeitsänderung ausgestattet. Um Schallplatten mit 33 U/min abzuspielen. Drücken Sie diesen Schalter (19) nach links um Schallplatten mit 45 U/min abzuspielen. Drücken Sie diesen Schalter (19) nach rechts um 78 U/min spielen zu können. Der flache Antriebsriemen muss entfernt werden und der runde Antriebsriemen muss um den Subteller (4) und um den größeren Durchmesser des Pulley (2) gelegt werden. Dazu muss das Plattenteller (5) entfernt werden. Nachdem der runde Antriebsriemen montiert wurde, werden durch Drücken des EIN/AUS-Schalters nach rechts 78 U/min ausgewählt.

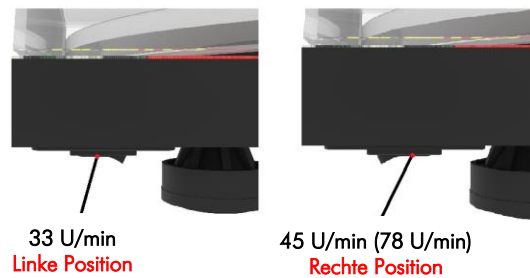

Tipps und Hinweise

Die Staubschutzhaube verstärkt während des Abspielvorganges Resonanzen, die sich störend auf das Klangbild auswirken können. Damit der Plattenspieler seine Klangeigenschaften voll entfalten kann, empfehlen wir Ihnen daher beim Abspielen von Schallplatten die Staubschutzhaube nicht aufzusetzen. Das Laufwerk sollte auf einer möglichst resonanzfreien Unterlage (z. B. Multiplex-Platte, Holz) aufgestellt werden.

Azimut Einstellung

** Die Nadel muss vertikal in der Plattenrinne sein, damit der Abtastdiamant die Rinne genau abtasten kann.

Am hinteren Ende des Tonarmrohres befindet sich eine kleine Madenschraube, nach deren Lösen der horizontale Abspielwinkels (Azimut) eingestellt werden kann.

Lösen Sie die Madenschraube (Achtung: Nicht herausdrehen!) soweit, dass sich das Tonarmrohr leicht um seine Längsachse drehen lässt. Mit Hilfe z.B. eines Geodreieckes lässt sich nun die Oberkante des Tonabnehmergehäuses parallel zur Schallplatte einstellen. Wenn Sie die Nadel vertikal eingestellt haben, ziehen Sie die Schraube vorsichtig wieder an.

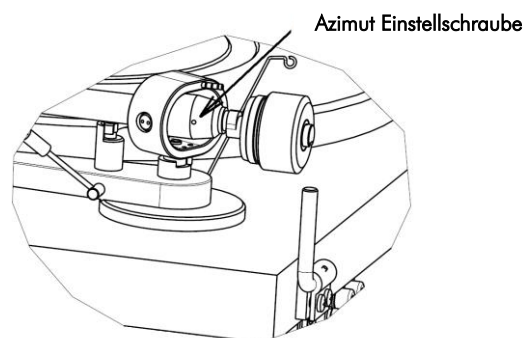

Bitte beachten Sie: Das Tonarmrohr darf unter keinen Umständen so eingestellt werden, dass sich die Nadel noch in der Schallplattenrinne befindet! Die Auslegeraufhängung kann irreparabel beschädigt werden! Der Arm muss angehoben werden, um jede Einstellung vorzunehmen, und anschließend abgesenkt werden, um dies zu überprüfen.

Fitting and connecting the cartridge

** Sie können jeden Tonabnehmer mit Halbzoll-Befestigung montieren. Verschrauben Sie den Tonabnehmer (mit angebrachtem Nadelschutz) und den Griff zum Führen des Tonarmrohrs mit dem Tonabnehmerkopf (20). Ziehen Sie die Montageschrauben noch nicht fest. Verbinden Sie den Tonabnehmer mit den Anschlusschuh der Tonarminnenverkabelung wie folgt:

Weißes Kabel	Signal linker Kanal (L)
Rotes Kabel	Signal rechter Kanal (R)
Blaues Kabel	Signalmasse linker Kanal (LG)
Grünes Kabel	Signalmasse rechter Kanal (RG)

Zum Einstellen des Tonabnehmers ist ein geeignetes Werkzeug wie z.B. eine Justagelehre notwendig. Sollte Ihnen das Justieren zu schwierig erscheinen, wird Ihnen Ihr Fachhändler sicherlich behilflich sein.



Bitte beachten Sie: Das Einstellen eines Tonabnehmers und eines Tonarms erfordert äußerste Sorgfalt, um eine Beschädigung zu vermeiden. Überlassen Sie diese Arbeit Ihrem Händler, wenn Sie sich nicht sicher sind, welche Schritte und Vorsichtsmaßnahmen erforderlich sind.

Reinigung und Wartung

Entfernen Sie den Staub mit einem leicht angefeuchteten antistatischen Tuch. Verwenden Sie niemals ein trockenes Tuch, da dies statische Elektrizität erzeugt, die mehr Staub anzieht! Antistatische Reinigungsflüssigkeiten sind in Fachgeschäften erhältlich, müssen jedoch sparsam angewendet werden, um Schäden an Gummiteilen zu vermeiden. Es wird empfohlen, die Nadelabdeckung vor der Reinigung oder Wartung anzubringen, um Beschädigungen zu vermeiden. Wenn der Player über einen längeren Zeitraum nicht benutzt wird, kann der Antriebsriemen entfernt werden, um ein ungleiches Dehnen zu verhindern.



Trennen Sie das Gerät vor jeder Reinigung vom Stromnetz!

Technische Daten Pro-Ject Debut Carbon EVO/ Pro-Ject 8.6cc

Geschwindigkeiten	33/45 U/min *** 78 U/min optional
Drehzahlabweichung	33: ±0.50% 45: ±0.60%
Drehzahlschwankungen	33: ±0.17% 45: ±0.15%
Rumpeln	68dB
Eff. Masse des Tonarmes	6g
Eff. Länge des Tonarmes	8.6 " (218.5mm)
Überhang	18,5mm
Power consumption	4W/0W in Stand-By
Stromaufnahme	15V / 0 – 0.8mA DC, Universal Netzteil
Abmessungen (B x H x T)	415 x 118 x 320 mm, Staubschutzhaube offen 415 x 365 x 405 mm
Gewicht	5,6kg
Abm. Verpackung (B x H x T)	488 x 235 x 393 mm
Gewicht inkl. Verpackung	8.0 kg

Technische Daten MM-Tonabnehmer Ortofon 2M Red

Frequenzbereich	20-22.000 Hz
Übersprechdämpfung	22dB/1 kHz
Ausgangsspannung	5.5 mV
Empfohlener Abschlusswiderstand	47kohms/ Verstärkeranschluss – Phono MM-Eingang
Nadelnachgiebigkeit/Diamant	20µm/mN – elliptisch
Empfohlene Auflagekraft	17.5 mN
Gewicht	7.2 g

Mögliche Bedienungsfehler und Störungen

Plattenspieler von Pro-Ject Audio Systems werden mit größter Sorgfalt gefertigt und unterliegen ständigen Kontrollen. Störungen, die bei allen technischen Geräten nie ganz auszuschließen sind, liegen nicht immer an Material- oder Fertigungsfehlern. Sie können auch durch Bedienfehler oder andere ungünstige Umstände auftreten. Nachstehend führen wir die häufigsten Fehlersymptome auf:

Der Plattenteller dreht sich nicht, wenn das Gerät eingeschaltet wird:

- Das Gerät ist nicht an das Stromnetz angeschlossen oder die Steckdose führt keine Netzspannung.
- Der Antriebsriemen ist nicht richtig aufgelegt oder abgefallen.

Kein Signal auf einem oder beiden Kanälen:

- Die Signalverbindung an folgenden Stellen der Anlage (x / y) ist bedingt durch nicht korrekt aufgesetzten Steckern, einen Kabelbruch oder durch eine fehlerhafte Lötstelle an den Steckern unterbrochen:
 - Tonabnehmer / Anschlusschuhe der Tonarm-Innenverkabelung.
 - Phonokabel / Phonoeingang des Verstärkers.
 - Externer Phono-Vorverstärker / hierfür belegter Hochpegeleingang des Verstärkers.
- Der Eingangswahlschalter steht in einer falschen Position.
- Der Verstärker ist nicht eingeschaltet oder defekt.

Starkes Brummen bei der Wiedergabe:

- Der Kabelschuh der Masseleitung, der / die Massekontakt(e) eines oder beider RCA/Cinch-Stecker des Phonokabels hat / haben keinen Kontakt.
- Einer oder beide der Masse führenden Anschlusschuhe am Tonabnehmer hat / haben keinen Kontakt.

Verzerrter oder inkonsistenter Ton von einem oder beiden Kanälen:

- Der Plattenspieler ist an einen falschen Eingang des Verstärkers angeschlossen oder der MM / MC-Schalter ist falsch eingestellt.
- Nadel oder Ausleger beschädigt.
- Falsche Drehzahl, Antriebsriemen überdehnt oder verschmutzt, Plattenteller ohne Öl, verschmutzt oder beschädigt.

Im Servicefall

Haben Sie einen Fehler trotz Beachtung obiger Hinweise nicht beheben oder bestimmen können, fragen Sie zunächst Ihren Fachhändler um Rat. Erst wenn der Fehler dort bestätigt wird und nicht behoben werden kann, senden Sie das Gerät bitte an die für Ihr Land zuständige Vertretung:

Audio Trade GmbH
Schenkendorfstraße 29 D-
45472 Mülheim an der Ruhr
Tel.: 0208-882 660
E-Mail: service@audiotra.de
Internet: www.audiotra.de

Audio Tuning GmbH
Margaretenstraße 98 A-1050
Wien Tel.: 01-544 85 80 E-Mail:
office@audiotuning.at
Internet: www.project-audio.com

Marlex Audiophile Produkte
Stampferbacherstraße 40
CH-8006 Zürich Tel.: 01-
350 49 35 Fax: 01-350 49
35 E-Mail: mail@marlex.ch
Internet: www.marlex.ch

Wir empfehlen Ihnen den Originalkarton aufzubewahren, um jederzeit einen sicheren Transport Ihres Gerätes zu gewährleisten. Nur bei Plattenspielern, die uns im Originalkarton zugehen, werden Garantieleistungen erbracht. Geben Sie niemals einen Plattenspieler zurück, ohne sicherzustellen, dass dieser sicher zerlegt und ordnungsgemäß in der Originalverpackung gemäß den Abbildungen auf der letzten Seite dieses Benutzerhandbuchs verpackt ist. Bitte entfernen Sie diese Teile und verpacken Sie sie separat: Staubschutzhaube (10), Gegengewicht (6), Anti-Skating-Gewicht (15), Plattenteller (5) und Riemen (3). Setzen Sie den Nadelschutz auf. Montieren Sie die Transportsicherung für den Tonarm (8), bevor Sie den Plattenspieler sorgfältig verpacken.

Garantie



Der Hersteller übernimmt keine Haftung für Schäden, welche durch Nichtbeachtung der Gebrauchshinweise in dieser Anleitung und/oder unsachgemäßen Transport ohne Originalverpackung, hervorgehen. Jegliche Modifikationen aller Teile durch unautorisierte Personen führen zu einem Erlischen Herstellerhaftung/Herstellergarantie.

Copyright

Pro-Ject Audio Systems © 2020, alle Rechte vorbehalten. Pro-Ject Audio Systems ist eine eingetragene Handelsmarke von H. Lichtenegger. Die veröffentlichten Informationen entsprechen dem Stand der Entwicklung zum Zeitpunkt der Drucklegung. Technische Änderungen bleiben vorbehalten und fließen ohne weitere Nachricht in die Produktion ein.

