

# FH 17174 E



## Flachschirmhaube, Slider Black, 90 cm, schwarzes Glaspanel

EAN 4040729171748

- Abluft- und Umluftbetrieb
- Energieeffizienzklasse: D, Verbrauch: 151,0 kW/Jahr
- 4 Leistungsstufen, Intensivstufe mit Rückstellung
- Max: 470 m<sup>3</sup>/h, Intensivstufe: 665 m<sup>3</sup>/h
- Steuerung: durch SensorTouch
- LED Display
- 2 Aluminium Fettfilter
- Beleuchtung: 2 x 20 W, Halogen, dimmbar
- Fluiddynamische Effizienz: D, Beleuchtungsklasse: G, Fettabscheidegrad: E



### Technische Daten

Energieeffizienzklasse	D
Energieeffizienzindex (%)	89,2
Jährlicher Energieverbrauch (AEC hood)	151,0 kW/Jahr
Leistung in 1 Stufe -Abluft EN 61591	229,0 m <sup>3</sup> /h
Geräusch Abluft Leistungstufe 1 EN 60704-2-13	48,0 dB(A)/1pW
Leistung in 2 Stufe -Abluft EN 61591	341,0 m <sup>3</sup> /h
Geräusch Abluft Leistungstufe 2 EN 60704-2-13	56,0 dB(A)/1pW
Leistung in 3 Stufe -Abluft EN 61591	470,0 m <sup>3</sup> /h
Geräusch Abluft Leistungstufe 3 EN 60704-2-13	62,0 dB(A)/1pW
Leistung in 4 Stufe -Abluft EN 61591	665,0 m <sup>3</sup> /h
Geräusch Abluft Leistungstufe 4 EN 60704-2-13	69,0 dB(A)/1pW
Durchmesser Abluftstutzen	150 mm
Fluiddynamische Effizienz - FDE hood	14,9
Fluiddynamische Effizienzklasse	D
Beleuchtungseffizienzklasse	G
Beleuchtungseffizienz LE hood	2,6 lux/Watt
Klasse für den Fettabscheidegrad	E
Zeitverlängerungsfaktor	1,5
Fettabscheidegrad (GFE hood)	64,2
Luftstrom bei min. Geschwindigkeit	229 m <sup>3</sup> /h
Luftstrom bei max. Geschwindigkeit	470 m <sup>3</sup> /h
Luftstrom gemessen im Bestpunkt - Q BEP	458,0 m <sup>3</sup> /h

Luftstrom im Betrieb auf der Intensivstufe oder Schnelllaufstufe	665 m <sup>3</sup> /h
Luftschallemission bei maximaler Geschwindigkeit	62 dB
Schallleistungspegel Intensivstufe	69 dB
Luftdruck gemessen im Bestpunkt P BEP	266,0 Pa
Leistungsaufnahme im Aus-Zustand	0 W
Stand-By Verbrauch	0,53 W
Kohlefilter für Umluftbetrieb	KF 17191
Montage Abstand über Gaskochfeld	650 mm
Elektrische Eingangsleistung gemessen im Bestpunkt - W BEP	228 W
Gesamtgebläseleistung (Motorleistung)	250 W
Kabel mit Schukostecker, Länge	220,0 cm
Steckertyp	Euro plug
Spannung	230 V
Frequenz	50 Hz
Gerätehöhe min.	270 mm
Gerätehöhe max.	270 mm
Gerätebreite	900 mm
Gerätetiefe	315 mm
Verpackung Höhe	1000 mm
Verpackung Breite	540 mm
Verpackung Tiefe	575 mm
Nettogewicht	14,2 kg
Bruttogewicht	17,5 kg

# Einbauzeichnung FH 17174 E

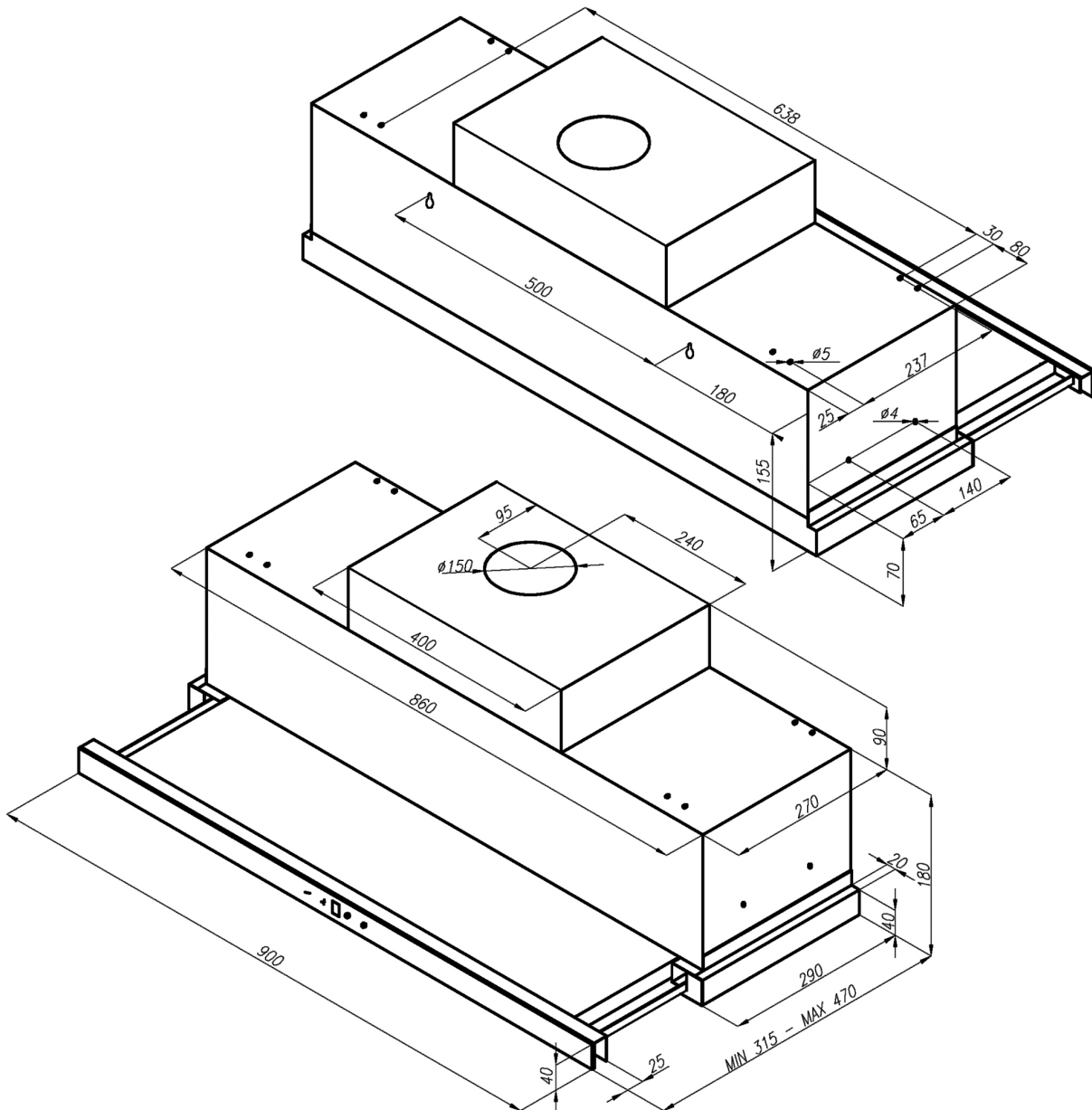

Technisch bedingte Änderungen, Maß- und Farbabweichungen, Druckfehler und Irrtümer bleiben vorbehalten. Farbliche Abweichungen in den Abbildungen gegenüber den Original-Gerätefarben sind drucktechnisch bedingt.