



ScreenBar®  
螢幕智能掛燈

## User Guide

English

Deutsch

Français

Español

Italiano

Nederlands

Svenska

繁體中文

日本語

한국어

BenQ.com

© 2023 BenQ Corporation.  
All rights reserved. Rights of modification reserved.

**A**

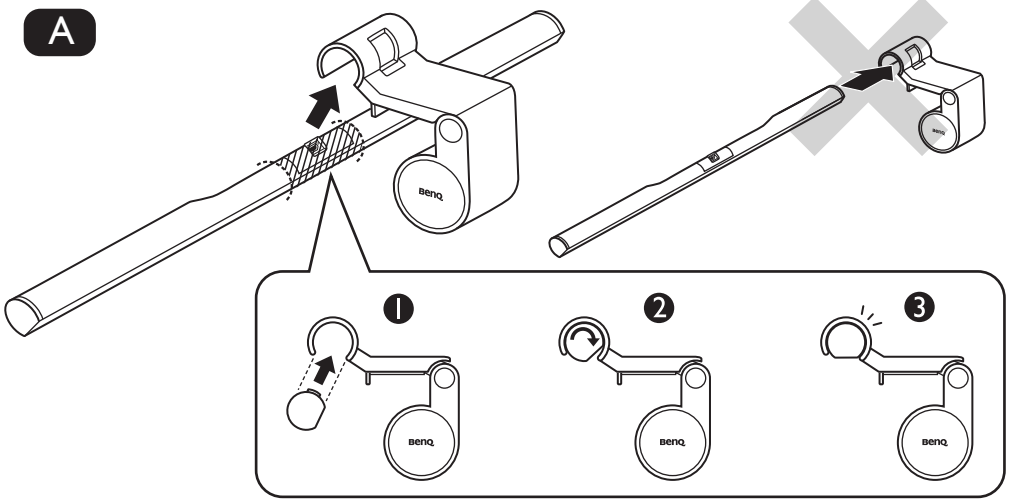

**B**

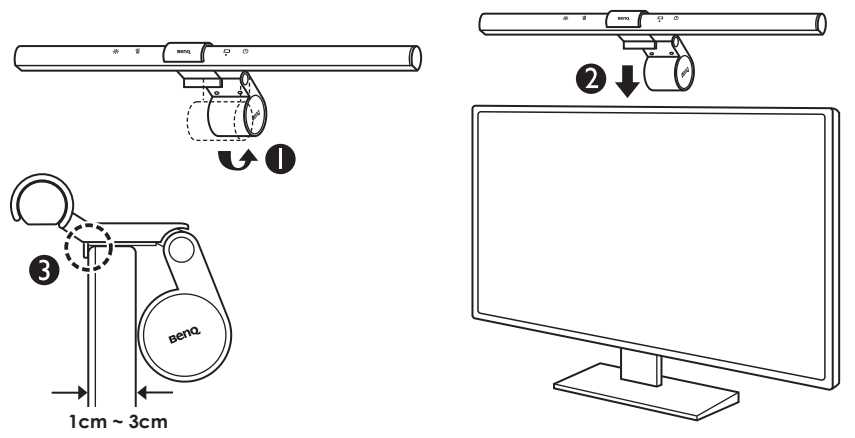

**C**

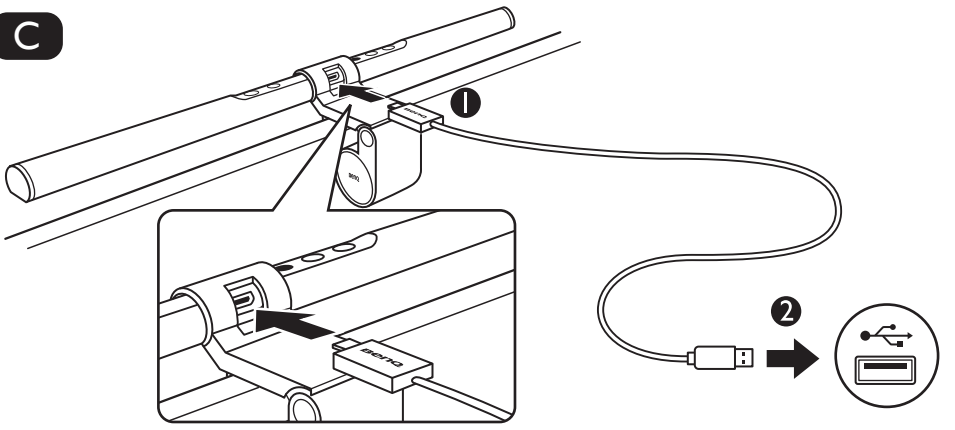

## Package Contents

Check the packaging for the following items. If any is missing or damaged, please contact the place of purchase immediately.

- ScreenBar lamp x 1
- Clip x 1
- USB power cable x 1

 The illustrations in this guide are for your reference only and may look different from the appearance of the actual product.

## For Your Safety

- Use only the supplied USB power cable and connect only to USB port power (5V DC, 1A). Otherwise the lamp will fail to work normally or result in a fire hazard.
- In order to prevent any damages to the lamp, do not hang or place any objects on the lamp.
- Route the USB power cable so as to avoid it from being pinched by items placed upon it or against it.
- If the lamp will not be used for a long period of time, unplug it from the USB port.
- The light source contained in this luminaire can't be replaced.



### CAUTION

- In case of the following situations, unplug the lamp from the USB port immediately and contact the authorized service center or a qualified service person for inspection or repair:
  - When the outer casing of the lamp is broken
  - When there are strange odors coming from the lamp
  - When the LED light source flickers
  - When the insulation of the lamp's wiring is damaged or frayed, and the metal strings inside can be seen
- Do not use the lamp in a humid environment (like in a bathroom or outdoors). Otherwise the components inside may short-circuit and result in accidents.
- This lamp is designed for indoor use only. Do not use it outdoors.
- Never disassemble the lamp or remove any components from it, as doing so may result in accidents and will void the product warranty.

## Installation

1. As shown in [Figure **A**], insert the ScreenBar lamp into the clip.
2. Rest the clip on top of your monitor [Figures **B 1**, **B 2**]. It is recommended that you fit the clip closely against the monitor frame so there is no visible gap in between [Figure **B 3**].

 The applicable range of the monitor frame thickness is 1cm - 3cm.

3. Connect the Micro-USB/Type-C connector of the supplied USB power cable to the Micro-USB/Type-C port on the lamp [Figure **C 1**], and the USB connector to the USB port of your computer [Figure **C 2**]. The lamp will automatically turn ON upon receiving power from the USB port.

 Do not use a USB extension cable, or a USB cable other than the one supplied. Otherwise the lamp will not function properly.



- It is recommended that the lamp's power be supplied by the USB port of your computer. If a portable power bank or AC power adapter is to be used as the power source for the lamp, the power output shall meet the requirement (output voltage: 5V, output current: 1A or above) in order for the lamp to function normally.
- If the Auto Dimmer Mode indicator flashes, make sure you are using the USB cable that is provided and no USB extension cable is being used.

## Using the Lamp

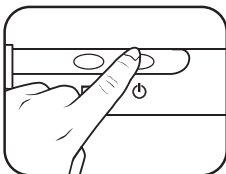
### Turning on/off the Lamp and Entering Auto Dimmer Mode



#### Turning on/off the Lamp

To turn on the lamp, touch the power button  on the lamp. To turn off the lamp, touch the power button  again.

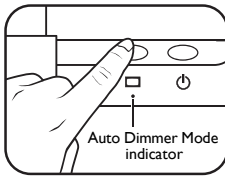

## Entering Auto Dimmer Mode

To enter Auto Dimmer Mode, touch the Auto Dimmer Mode button  on the lamp when the lamp is on. The Auto Dimmer Mode indicator will light up. The Auto Dimmer Mode automatically adjusts the lamp's brightness according to the ambient lighting condition and optimizes the color temperature setting.



• Do not block the light sensor on the lamp. Otherwise the Auto Dimmer Mode will not function properly.

• If the Auto Dimmer Mode is turned on, the lamp will monitor the ambient lighting condition and dynamically adjust the brightness and color temperature settings.

• The Auto Dimmer Mode will exit automatically and the Auto Dimmer Mode indicator will go off when you manually adjust brightness or color temperature.

• In circumstances where static electricity is strong, the lamp will enter the Auto Dimmer Mode automatically as a safety measure.

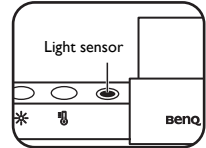

## Manually Adjusting Brightness and Color Temperature

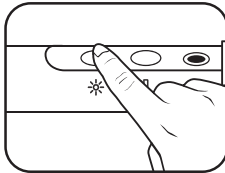

### Adjusting Brightness

• When the lamp is on, touch the brightness adjustment button  on the lamp. The brightness will change each time you touch the button. You can select from 15 brightness levels.

• You can also adjust brightness by touching and holding the brightness adjustment button . The lamp's brightness will change gradually and when it reaches your desired level, release the button.

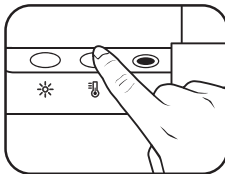

### Adjusting Color Temperature

• When the lamp is on, touch the color temperature adjustment button  on the lamp. The color temperature will change each time you touch the button. You can select from 8 color temperature settings: 6500K (daylight), 5700K (cool white), 5000K, 4500K (neutral white), 4000K, 3500K (warm white), 3000K and 2700K (soft white).

• You can also adjust color temperature by touching and holding the color temperature adjustment button . The lamp's color temperature will change gradually and when it reaches your desired setting, release the button.



• If the power supply is suddenly interrupted, the light will automatically return to its settings before the power outage when the power is restored.

• If the light was on before the power outage, it will automatically turn on when power is restored, and memorize the brightness and color temperature before the power outage.

• If the light was off before the power outage, it will remain off when power is restored.

## Maintenance and Troubleshooting

• Turn off the lamp first, and unplug the lamp from the USB port. Wipe any smears or dusts off the lamp's outer casing using a soft, lint-free cloth lightly moistened with a mild detergent solvent. Do not use alcohol or any other chemical solvents like kerosene, naphtha and so on, as the lamp's casing may become damaged.

• Do not rinse the lamp or any of its components directly with water.

• If the lamp does not turn on, check to make sure that there are no loose connections between the USB cable and USB ports.

• If the problem persists, please contact the original place of purchase for help.

## Specifications

<b>Model</b>	<b>AR17</b>
<b>Color rendering index (CRI)</b>	<b>Ra ≥ 95</b>
<b>DC power input</b>	<b>5V/max. 1A</b>
<b>Dimensions (width x depth x height)</b>	<b>45 x 9 x 9.2 cm</b>

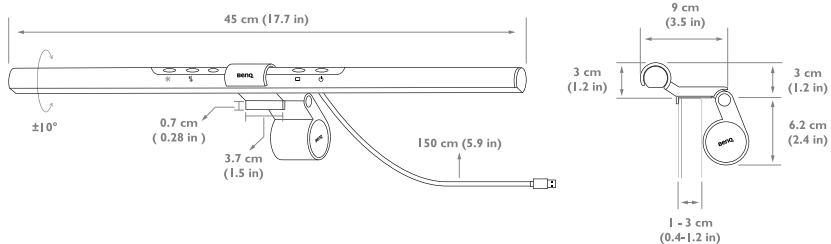

## Lieferumfang

Prüfen Sie, ob Ihr Karton die folgenden Artikel enthält. Sollten Teile fehlen oder beschädigt sein, wenden Sie sich umgehend an den Händler, bei dem Sie die Ware gekauft haben.

- ScreenBar Lampe x 1
- Klemme x 1
- USB-Stromkabel x 1

 Die Abbildungen in dieser Anleitung dienen lediglich als Beispiele und könnten sich vom Aussehen des aktuellen Produkts unterscheiden.

## Sicherheitshinweise

- Verwenden Sie nur das mitgelieferte USB-Stromkabel und verbinden Sie es nur mit dem USB-Anschluss (5V DC, 1A). Andernfalls kann die Lampe nicht normal funktionieren oder zu einer Brandgefahr führen.
- Um Schäden an der Lampe zu vermeiden, dürfen keine Gegenstände an der Lampe aufgehängt oder platziert werden.
- Verlegen Sie das USB-Stromkabel so, dass es nicht von Gegenständen eingeklemmt wird, die sich auf oder gegen dem Kabel befinden.
- Wenn die Lampe über einen längeren Zeitraum nicht benutzt wird, ziehen Sie den Stecker aus dem USB-Anschluss.



### ACHTUNG

- Trennen Sie in den folgenden Fällen sofort die Lampe vom USB-Anschluss und wenden Sie sich zur Inspektion oder Reparatur an ein autorisiertes Servicezentrum oder einen qualifizierten Servicetechniker:
  - Wenn das Außengehäuse der Lampe beschädigt ist
  - Wenn seltsame Gerüche von der Lampe kommen
  - Wenn die LED-Lichtquelle flackert
  - Wenn die Isolierung des Lampenkabels beschädigt oder ausgefranst ist und die Metallfäden im Inneren sichtbar sind
- Verwenden Sie die Lampe nicht in einer feuchten Umgebung (z.B. im Badezimmer oder im Freien). Andernfalls können die innen liegenden Komponenten kurzschließen und zu Unfällen führen.
- Diese Lampe ist nur für den Innenbereich bestimmt. Verwenden Sie sie nicht im Freien.
- Nehmen Sie die Lampe niemals auseinander und entfernen Sie keine Komponenten aus ihr, da dies zu Unfällen und zu einem Verlust der Produktgarantie führen kann.

## Installation

1. Setzen Sie die ScreenBar Lampe wie in [Abbildung **A**] gezeigt in die Klemme ein.
2. Platzieren Sie die ScreenBar Lampe mit der Klemme auf dem Monitorrahmen [Abbildungen **B 1**, **B 2**]. Das Gerät sollte am Bildschirmrahmen befestigt werden und es darf keine Lücke aufweisen [Abbildung **B 3**].

 Der zulässige Bereich der Dicke des Monitorrahmens beträgt 1 cm - 3 cm.

3. Schließen Sie den Micro-USB/Type-C-Stecker des mitgelieferten USB-Stromkabels an den Micro-USB/Type-C-Anschluss der Lampe an [Abbildung **C 1**] und den USB-Stecker an den USB-Anschluss Ihres Computers [Abbildung **C 2**]. Die Lampe schaltet sich automatisch EIN, wenn sie vom USB-Anschluss mit Strom versorgt wird.

 • Verwenden Sie kein USB-Verlängerungskabel oder ein anderes als das mitgelieferte USB-Kabel. Andernfalls funktioniert die Lampe nicht richtig.

- Es wird empfohlen, dass die Stromversorgung der Lampe über den USB-Anschluss Ihres Computers erfolgt. Wenn eine tragbare Powerbank oder ein Wechselstromadapter als Stromquelle für die Lampe verwendet werden soll, muss die Ausgangsleistung der folgenden Anforderung entsprechen (Ausgangsspannung: 5V, Ausgangsstrom: 1A oder höher), damit die Lampe normal funktioniert.
- Wenn die Anzeige für den automatischen Dimmermodus blinkt, stellen Sie sicher, dass Sie das mitgelieferte USB-Kabel verwenden und kein USB-Verlängerungskabel verwendet wird.

# Verwendung der Lampe

## Ein-/Ausschalten der Lampe und Aufrufen des automatischen Dimmermodus

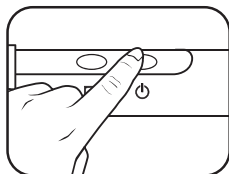

### Ein-/Ausschalten der Lampe

Berühren Sie die Ein/Aus-Taste ⏻, um die Lampe einzuschalten. Berühren Sie die Ein/Aus-Taste ⏻ erneut, um die Lampe auszuschalten.

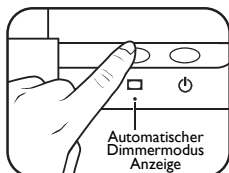

### Automatischen Dimmermodus aufrufen

Um den automatischen Dimmermodus aufzurufen, berühren Sie die Taste für den Automatischen Dimmermodus ☐ an der Lampe, wenn die Lampe eingeschaltet ist. Die Automatische Dimmermodus Anzeige wird aufleuchten. Der automatische Dimmermodus passt die Helligkeit der Lampe automatisch an die Umgebungslichtverhältnisse an und optimiert die Einstellung der Farbtemperatur.



- **Blockieren Sie nicht den Lichtsensor an der Lampe. Andernfalls funktioniert der automatische Dimmermodus nicht richtig.**
- **Wenn der automatische Dimmermodus eingeschaltet ist, überwacht die Lampe die Umgebungshelligkeit und passt die Helligkeits- und Farbtemperatureinstellungen dynamisch an.**
- **Der automatische Dimmermodus wird automatisch beendet und die Anzeige des automatischen Dimmermodus erlischt, wenn Sie die Helligkeit oder Farbtemperatur manuell einstellen.**
- **In Umgebungen mit starken Reibungselektrizität schaltet die Lampe zur Sicherheit automatisch in den automatischen Dimmermodus.**

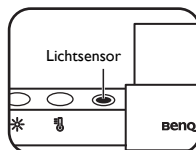

## Manuelle Einstellung von Helligkeit und Farbtemperatur

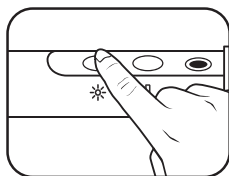

### Helligkeit einstellen

- Berühren Sie die Taste zur Helligkeitseinstellung ☼ an der Lampe, wenn die Lampe eingeschaltet ist. Die Helligkeit ändert sich jedes Mal, wenn Sie die Taste berühren. Sie können zwischen 15 Helligkeitsstufen wählen.
- Sie können die Helligkeit auch anpassen, indem Sie die Taste zur Einstellung der Helligkeit ☼ berühren und gedrückt halten. Die Helligkeit der Lampe ändert sich allmählich. Lassen Sie die Taste los, wenn sie das gewünschte Niveau erreicht hat.

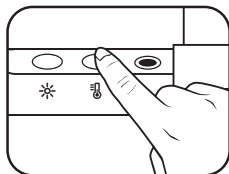

### Farbtemperatur anpassen

- Berühren Sie die Taste zur Anpassung der Farbtemperatur ☾ an der Lampe, wenn die Lampe eingeschaltet ist. Die Farbtemperatur ändert sich jedes Mal, wenn Sie die Taste berühren. Sie können zwischen 8 Farbtemperaturstufen wählen: 6500K (Tageslicht), 5700K (Kaltweiß), 5000K, 4500K (Neutralweiß), 4000K, 3500K (Warmweiß), 3000K und 2700K (Weichweiß).
- Sie können die Farbtemperatur auch anpassen, indem Sie die Taste zur Einstellung der Farbtemperatur ☾ berühren und gedrückt halten. Die Farbtemperatur der Lampe ändert sich allmählich. Lassen Sie die Taste los, wenn sie die gewünschte Einstellung erreicht hat.



- **Bei einer plötzlichen Unterbrechung der Stromversorgung kehrt die Lampe automatisch zu den Einstellungen vor dem Stromausfall zurück, wenn die Stromversorgung wiederhergestellt ist.**
- **Wenn die Lampe vor dem Stromausfall eingeschaltet war, schaltet sie sich automatisch ein, wenn die Stromversorgung wiederhergestellt ist. Die Helligkeit und Farbtemperatur vor dem Stromausfall wird gespeichert.**
- **Wenn die Lampe vor dem Stromausfall ausgeschaltet war, bleibt sie nach der Wiederherstellung der Stromversorgung ausgeschaltet.**

## Wartung und Fehlerbehebung

- Schalten Sie zuerst die Lampe aus und trennen Sie die Lampe vom USB-Anschluss. Reinigen Sie das Außengehäuse der Lampe mit einem weichen, fusselfreien Tuch, das leicht mit einem milden Reinigungsmittel angefeuchtet ist. Verwenden Sie keinen Alkohol oder andere chemische Lösungsmittel wie Kerosin, Naphtha usw., da das Gehäuse der Lampe beschädigt werden kann.
- Spülen Sie die Lampe oder eine ihrer Komponenten nicht direkt mit Wasser.
- Wenn die Lampe nicht leuchtet, stellen Sie sicher, dass keine losen Verbindungen zwischen dem USB-Kabel und den USB-Anschlüssen bestehen.
- Wenn das Problem weiterhin besteht, wenden Sie sich bitte an den Ort, an dem Sie das Produkt gekauft haben.

## Technische Daten

<b>Modell</b>	<b>AR17</b>
<b>Farbwiedergabeindex (CRI)</b>	<b>Ra≥95</b>
<b>DC Stromanschluss</b>	<b>5V/max. 1A</b>
<b>Abmessungen (Breite x Tiefe x Höhe)</b>	<b>45 x 9 x 9.2 cm</b>

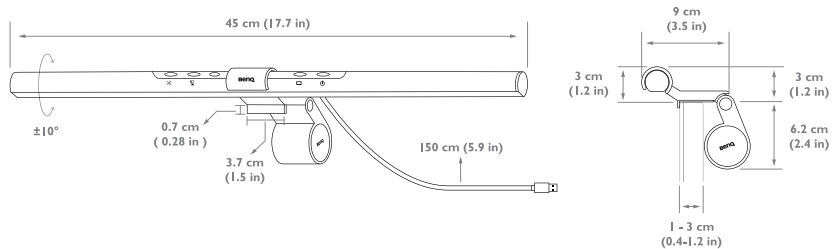



## Contenu de l'emballage

Vérifiez que les éléments suivants sont présents dans l'emballage. S'il en manque ou un élément est endommagé, veuillez contacter immédiatement le lieu d'achat.

- Lampe ScreenBar x 1
- Clip x 1
- Câble d'alimentation USB x 1

 Les illustrations de ce guide sont pour votre référence seulement et peuvent être différentes de l'apparence du produit réel.

## Pour votre sécurité

- Utilisez uniquement le câble d'alimentation USB fourni et connectez-le uniquement au port USB (5V CC, 1A). Sinon, la lampe ne fonctionnerait pas normalement ou entraînerait un risque d'incendie.
- Afin de ne pas endommager la lampe, ne suspendez ni ne placez aucun objet sur la lampe.
- Placez le câble d'alimentation USB de manière à éviter qu'il ne soit pincé par des objets placés dessus ou contre lui.
- Si la lampe ne sera pas utilisée pendant une longue période, débranchez-la du port USB.



### ATTENTION

- Dans les situations suivantes, débranchez immédiatement la lampe du port USB et contactez le centre de service agréé ou un personnel qualifié pour un contrôle ou une réparation :
  - Quand le boîtier extérieur de la lampe est cassé
  - Quand des odeurs étranges proviennent de la lampe
  - Quand la source de lumière LED scintille
  - Quand l'isolant du câblage de la lampe est endommagé ou effiloché, et vous pouvez voir les fils métalliques à l'intérieur
- N'utilisez pas la lampe dans un environnement humide (comme dans une salle de bain ou à l'extérieur). Dans le cas contraire, les composants internes risquent de se court-circuiter et de provoquer des accidents.
- Cette lampe est conçue uniquement pour une utilisation en intérieur. Ne l'utilisez pas à l'extérieur.
- Ne démontez jamais la lampe et ne retirez aucun de ses composants, car cela pourrait provoquer des accidents et annulerait la garantie du produit.

## Installation

1. Comme indiqué sur la [Figure **A**], insérez la lampe ScreenBar dans le clip.
2. Placez la lampe ScreenBar avec le clip au-dessus du cadre de votre moniteur [Figures **B** ①, **B** ②]. Il est conseillé de positionner le clip de la ScreenBar contre le cadre du moniteur afin qu'il n'y ait pas d'espace entre le clip et le moniteur [Figure **B** ③].

 La plage applicable de l'épaisseur du cadre du moniteur est comprise entre 1 cm et 3 cm.

3. Connectez le connecteur Micro-USB/Type-C du câble d'alimentation USB fourni sur le port Micro-USB/Type-C de la lampe [Figure **C** ①] et le connecteur USB sur le port USB de votre ordinateur [Figure **C** ②]. La lampe s'allumera automatiquement lorsqu'elle sera alimentée par le port USB.

 N'utilisez pas de câble d'extension USB ni de câble USB autre que celui fourni. Sinon, la lampe ne fonctionnera pas correctement.



- Il est recommandé d'alimenter la lampe par le port USB de votre ordinateur. Si un chargeur portatif ou un adaptateur d'alimentation CA doit être utilisé comme source d'alimentation pour la lampe, la sortie d'alimentation doit satisfaire à l'exigence (tension de sortie : 5V, courant de sortie : 1A ou supérieur) pour que la lampe fonctionne normalement.
- Si le voyant du mode d'atténuation auto clignote, assurez-vous d'utiliser le câble USB fourni et qu'aucun câble d'extension USB n'est utilisé.

## Utiliser la lampe

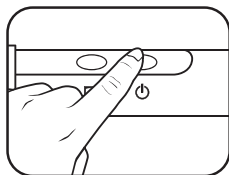
### Allumer/éteindre la lampe et passer en mode d'atténuation auto



#### Allumer/éteindre la lampe

Pour allumer la lampe, touchez le bouton d'alimentation  sur la lampe. Pour éteindre la lampe, touchez le bouton d'alimentation  à nouveau.

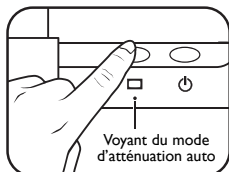

#### Passer en mode d'atténuation auto

Pour passer en mode d'atténuation auto, touchez le bouton Mode d'atténuation auto  sur la lampe lorsque celle-ci est allumée. Le voyant du mode d'atténuation auto s'allumera. Le mode d'atténuation auto ajuste automatiquement la luminosité de la lampe en fonction des conditions d'éclairage ambiant et optimise le réglage de la température de couleur.

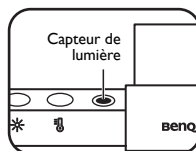

- **Ne bloquez pas le capteur de lumière sur la lampe. Sinon, le mode d'atténuation auto ne fonctionnera pas correctement.**
- **Si le mode d'atténuation auto est activé, la lampe surveillera les conditions d'éclairage ambiant et ajustera de manière dynamique les réglages de luminosité et de température de couleur.**
- **Le mode d'atténuation auto disparaîtra automatiquement et le voyant du mode d'atténuation auto s'éteindra lorsque vous ajustez manuellement la luminosité ou la température de couleur.**
- **En cas d'intensité électrique trop importante, la lampe activera automatiquement le mode d'atténuation auto par mesure de sécurité.**

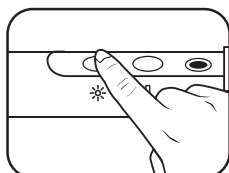

### Ajuster manuellement la luminosité et la température de couleur



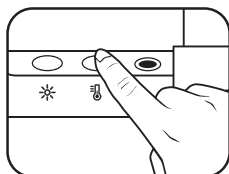

#### Ajuster la luminosité

- Lorsque la lampe est allumée, touchez le bouton de réglage de la luminosité  sur la lampe. La luminosité changera chaque fois que vous touchez le bouton. Vous pouvez choisir parmi 15 niveaux de luminosité.
- Vous pouvez également ajuster la luminosité en appuyant et maintenant le bouton de réglage de la luminosité . La luminosité de la lampe change progressivement et lorsque vous atteignez le niveau souhaité, relâchez le bouton.



#### Ajuster la température de couleur

- Lorsque la lampe est allumée, touchez le bouton de réglage de la température de couleur  sur la lampe. La température de couleur changera chaque fois que vous touchez le bouton. Vous pouvez choisir parmi 8 réglages de température de couleur : 6500K (lumière du jour), 5700K (blanc froid), 5000K, 4500K (blanc neutre), 4000K, 3500K (blanc chaud), 3000K et 2700K (blanc doux).
- Vous pouvez également ajuster la température de couleur en appuyant et maintenant le bouton de réglage de la température de couleur . La température de couleur de la lampe change progressivement et lorsque vous atteignez le réglage souhaité, relâchez le bouton.

- **En cas d'interruption soudaine de l'alimentation électrique, la lumière reprendra automatiquement les mêmes réglages d'avant coupure lorsque le courant électrique sera rétabli.**
- **Si la lumière est allumée avant une coupure de courant, la lampe se rallumera automatiquement une fois l'alimentation rétablie et conservera les mêmes réglages de luminosité et de température de couleur d'avant coupure.**
- **Si la lumière est éteinte avant la coupure de courant, elle restera éteinte une fois l'alimentation rétablie.**

## Entretien et dépannage

- Éteignez d'abord la lampe, puis débranchez-la du port USB. Essayez toute trace ou poussière sur le boîtier extérieur de la lampe à l'aide d'un chiffon doux et non pelucheux légèrement humidifié avec un détergent doux. N'utilisez pas d'alcool ni de solvants chimiques tels que le kérosène, le naphta, etc., car le boîtier de la lampe pourrait être endommagé.
- Ne rincez pas la lampe ni l'un de ses composants directement avec de l'eau.
- Si la lampe ne s'allume pas, assurez-vous qu'il n'y a pas de connexions desserrées entre le câble USB et les ports USB.
- Si le problème persiste, veuillez contacter le lieu d'achat d'origine pour obtenir de l'aide.

## Spécifications

<b>Modèle</b>	<b>AR17</b>
<b>Index de rendu couleur (CRI)</b>	<b>Ra≥95</b>
<b>Entrée d'alimentation CC</b>	<b>5V/max. 1A</b>
<b>Dimensions (largeur x profondeur x hauteur)</b>	<b>45 x 9 x 9.2 cm</b>

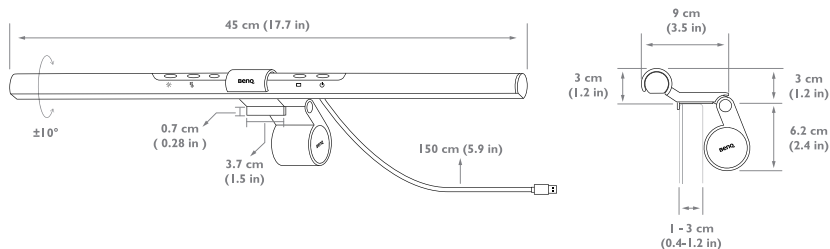

## Contenido de la caja

Compruebe que la caja contiene los siguientes elementos. Si falta algo o hay algún elemento dañado, póngase en contacto inmediatamente con el lugar de compra.

- 1 lámpara ScreenBar
- 1 enganche
- 1 cable de alimentación USB

 Las imágenes de esta guía se facilitan únicamente a modo de referencia, pudiendo variar respecto a la apariencia del producto.

## Medidas de seguridad

- Utilice solo el cable de alimentación USB suministrado y conéctelo solo a la alimentación del puerto USB (5 V de CC, 1 A). De lo contrario, la lámpara no funcionará bien o puede correr el riesgo de provocar un incendio.
- Para evitar cualquier daño en la lámpara, no cuelgue ni coloque ningún objeto sobre ella.
- Coloque el cable de alimentación USB de forma que no quede pillado debajo de ningún objeto que se sitúe encima o al lado.
- Si no va a utilizar la lámpara durante un período de tiempo prolongado, desconéctela del puerto USB.
- La fuente de luz que incluye esta lámpara no se puede reemplazar.



**PRECAUCIÓN**

- En el caso de que se den las siguientes situaciones, desconecte inmediatamente la lámpara del puerto USB y póngase en contacto con el centro de servicios autorizado o con una persona de servicio cualificada para que la revise o repare:
  - En caso de que la carcasa exterior de la lámpara esté rota
  - En caso de que la lámpara desprenda un olor raro
  - Cuando la fuente de luz LED parpadee; o
  - En caso de que el aislamiento del cable de la lámpara esté dañado o desgastado, y que se vean los hilos metálicos del interior
- No utilice la lámpara en un entorno húmedo (como un baño o el exterior). De lo contrario, puede producirse un cortocircuito en los componentes internos y provocar accidentes.
- Esta lámpara está diseñada solo para el uso en el interior. No la utilice en el exterior.
- No desmonte la lámpara ni extraiga ningún componente, ya que puede provocar un accidente y anularía la garantía del producto.

## Instalación

1. Tal y como se muestra en la [Figura **A**], inserte la lámpara ScreenBar en el enganche.
2. Coloque el enganche encima del monitor [Figuras **B 1**, **B 2**]. Se recomienda ajustar bien el enganche contra el marco del monitor para que no quede ningún hueco visible en medio [Figura **B 3**].

 El intervalo de grosor del marco del monitor es de 1 cm - 3 cm.



3. Conecte el conector Micro-USB/Tipo-C del cable de alimentación USB suministrado al puerto Micro-USB/Tipo-C de la lámpara [Figura **C 1**] y el conector USB al puerto USB de su ordenador [Figura **C 2**]. La lámpara se encenderá automáticamente al recibir la alimentación del puerto USB.
- **No utilice un cable de extensión USB ni un cable USB que no sea el suministrado. De lo contrario, la lámpara no funcionará correctamente.**
  - **Se recomienda que la alimentación de la lámpara proceda del puerto USB de su ordenador. Si se va a utilizar una batería portátil o un adaptador de alimentación de CA como fuente de alimentación para la lámpara, la salida de alimentación cumplirá con el requisito (tensión de salida: 5 V, corriente de salida: 1 A o superior) para que la lámpara funcione normalmente.**
  - **Si parpadea el indicador del modo Atenuador automático, asegúrese de que está utilizando el cable USB suministrado y que no se está utilizando un cable alargador USB.**

## Uso de la lámpara

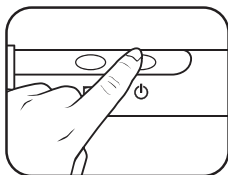
### Encender/apagar la lámpara y activar el modo Atenuador automático



#### Encender/apagar la lámpara

Para encender la lámpara, toque el botón de encendido y apagado  de la lámpara. Para apagar la lámpara, vuelva a tocar el botón de encendido y apagado .

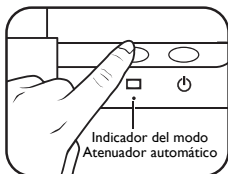

#### Activar el modo Atenuador automático

Para activar el modo Atenuador automático, toque el botón del modo Atenuador automático  de la lámpara cuando esta esté encendida. Se encenderá el indicador del modo Atenuador automático. El modo Atenuador automático ajusta automáticamente el brillo de la lámpara según las condiciones de iluminación del entorno y optimiza el ajuste de la temperatura del color.



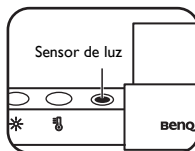

- **No bloquee el sensor de luz de la lámpara. De lo contrario, el modo Atenuador automático no funcionará correctamente.**
- **Si el modo Atenuador automático está activado, la lámpara controlará las condiciones de iluminación del entorno y ajustará de forma dinámica el brillo y la temperatura del color.**
- **Si ajusta manualmente el brillo o la temperatura del color, se desactivará el modo Atenuador automático y se apagará el indicador correspondiente.**
- **En circunstancias en las que la electricidad estática sea intensa, la lámpara activará automáticamente el modo Atenuador automático como medida de seguridad.**

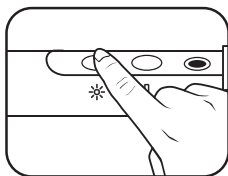

### Ajustar manualmente el brillo y la temperatura del color



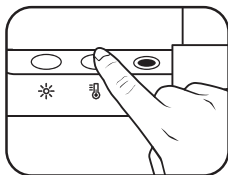

#### Ajuste de brillo

- Cuando la lámpara esté encendida, toque el botón de ajuste de brillo  en la lámpara. El brillo cambiará cada vez que toque el botón. Puede elegir entre 15 niveles de brillo.
- También puede ajustar el brillo tocando y manteniendo el botón de ajuste de brillo . El brillo de la lámpara cambiará gradualmente y, cuando alcance el nivel que desee, podrá soltar el botón.



#### Ajustar la temperatura del color

- Cuando la lámpara esté encendida, toque el botón de ajuste de la temperatura del color  en la lámpara. La temperatura del color cambiará cada vez que toque el botón. Puede elegir entre 8 ajustes de temperatura del color: 6500K (Luz del día), 5700K (blanco frío), 5000K, 4500K (blanco neutro), 4000K, 3500K (blanco cálido), 3000K y 2700K (blanco suave).
- También puede ajustar la temperatura del color tocando y manteniendo el botón de ajuste de la temperatura del color . La temperatura del color de la lámpara cambiará gradualmente y, cuando alcance el ajuste que desee, podrá soltar el botón.



- **Si de repente se interrumpe el suministro eléctrico, la luz retomará automáticamente la configuración que tenía antes del corte de electricidad cuando se restaure el suministro eléctrico.**
- **Si la luz estaba encendida antes del corte de electricidad, se volverá a encender automáticamente y, además, quedará memorizada la configuración de brillo y temperatura del color antes de la interrupción del suministro eléctrico.**
- **Si la luz estaba apagada antes del corte de electricidad, permanecerá apagada cuando se restaure el suministro eléctrico.**

## Mantenimiento y solución de problemas

- Apague la lámpara primero y luego desconéctela del puerto USB. Elimine cualquier suciedad o polvo de la carcasa exterior de la lámpara utilizando un paño suave que no suelte pelusa humedecido en un detergente suave. No use alcohol ni ningún disolvente químico como queroseno, nafta, etc., ya que podría dañar la carcasa de la lámpara.
- No enjuague la lámpara ni ninguno de sus componentes directamente con agua.
- Si la lámpara no se enciende, asegúrese de que no hay ninguna conexión suelta entre el cable USB y los puertos USB.
- Si el problema persiste, póngase en contacto con el lugar de compra original para solicitar ayuda.

## Especificaciones

<b>Modelo</b>	<b>AR17</b>
<b>Índice de representación del color (CRI)</b>	<b>Ra ≥ 95</b>
<b>Entrada de alimentación de CC</b>	<b>5 V/máx. 1 A</b>
<b>Dimensiones (anchura x profundidad x altura)</b>	<b>45 x 9 x 9,2 cm</b>

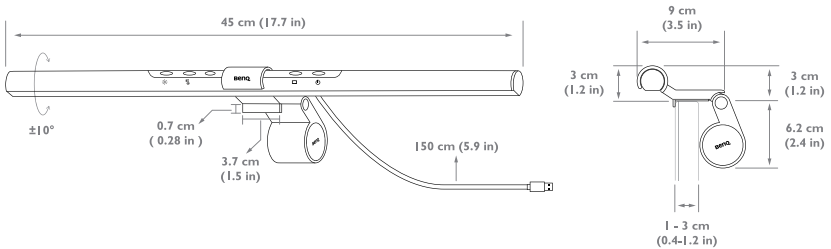

## Contenuto della confezione

Verificare la presenza dei seguenti articoli nella confezione. Se si riscontrano componenti mancanti o danneggiati, contattare immediatamente il rivenditore presso il quale è stato acquistato il prodotto.

- 1 lampada ScreenBar
- 1 clip
- 1 cavo di alimentazione USB

 Le illustrazioni in questa guida sono solo per riferimento e potrebbero essere diverse dal prodotto effettivo.

## Per la propria sicurezza

- Utilizzare solamente il cavo di alimentazione USB in dotazione e collegarlo solo a una porta di alimentazione USB (5V CC, 1A). In caso contrario, la lampada potrebbe non funzionare correttamente o causare incendi.
- Per evitare danni alla lampada, non agganciare o poggiare oggetti sopra la lampada.
- Indirizzare il cavo di alimentazione USB in modo da evitare che venga pizzicato da oggetti posizionati sopra o contro di esso.
- Se la lampada non è utilizzata per un lungo periodo di tempo, scollegarla dalla porta USB.
- La sorgente di illuminazione contenuta in questa lampada non può essere sostituita.



**ATTENZIONE**

- Nel caso si presentino le seguenti situazioni, scollegare immediatamente la lampada dalla porta USB e contattare un centro di assistenza autorizzato o una persona qualificata per l'indagine o la riparazione:
  - Se la scocca esterna della lampada si rompe
  - Se la lampada emette strani odori
  - Se la luce LED è tremolante
  - Se l'isolamento del cablaggio della lampada è danneggiato o logoro e sono visibili le stringhe in metallo al suo interno
- Non utilizzare la lampada in un ambiente umido (ed esempio in bagno o all'aperto). Altrimenti i componenti interni potrebbero cortocircuitare e causare incidenti.
- Questa lampada è progettata per il solo uso al chiuso. Non utilizzarla all'aperto.
- Non smontare la lampada o rimuovere nessun componente da essa, poiché si potrebbero verificare incidenti e invalidare la garanzia del prodotto.

## Installazione

1. Come mostrato nell'[Figura **A**], inserire la lampada ScreenBar nella clip.
2. Poggiare la clip sulla parte superiore del monitor [Figure **B 1**, **B 2**]. Si consiglia di posizionare la clip vicino alla cornice del monitor in modo che non vi siano spazi visibili tra di loro [Figura **B 3**].

 Lo spessore della cornice del monitor può essere da 1 cm a 3 cm.

3. Collegare il connettore Micro-USB/Tipo-C del cavo di alimentazione USB in dotazione alla porta Micro-USB/Tipo-C sulla lampada [Figura **C 1**], e il connettore USB alla porta USB del computer [Figura **C 2**]. La lampada si accende automaticamente non appena è alimentata dalla porta USB.



-  **Non usare un cavo di prolunga USB, o un cavo USB diverso da quello in dotazione. In caso contrario, la lampada potrebbe non funzionare correttamente.**
- **Si consiglia di alimentare la lampada dalla porta USB del computer. Se è utilizzato un power bank portatile o un alimentatore CA come fonte di alimentazione della lampada, la potenza di uscita deve soddisfare i requisiti (tensione di uscita: 5V, corrente di uscita: 1A o superiore) affinché la lampada funzioni normalmente.**
- **Se l'indicatore Modalità riduzione automatica della luminosità lampeggia, assicurarsi che sia utilizzato il cavo USB in dotazione e non siano presenti prolunghe USB.**

## Uso della lampada

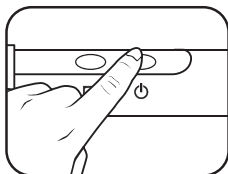
### Accensione/spengimento della lampada e accesso alla Modalità riduzione automatica della luminosità



#### Accensione/spengimento della lampada

Per accendere la lampada, toccare il tasto di accensione  sulla lampada. Per spegnere la lampada, toccare nuovamente il tasto di accensione .



#### Accesso alla Modalità riduzione automatica della luminosità

Per accedere alla Modalità riduzione automatica della luminosità, toccare il tasto Modalità riduzione automatica della luminosità  sulla lampada con la lampada accesa. L'indicatore Modalità riduzione automatica della luminosità si illumina. La Modalità riduzione automatica della luminosità regola automaticamente la luminosità della lampada in base all'illuminazione ambientale e ottimizza l'impostazione della temperatura colore.



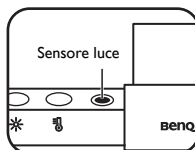

- **Non ostruire il sensore luce sulla lampada. In caso contrario, la Modalità riduzione automatica della luminosità potrebbe non funzionare correttamente.**
- **Se la Modalità riduzione automatica della luminosità è attiva, la lampada verifica le condizioni di illuminazione ambientale e regola dinamicamente le impostazioni di luminosità e temperatura colore.**
- **La Modalità riduzione automatica della luminosità si disattiva automaticamente e l'indicatore della Modalità riduzione automatica della luminosità si spegne quando viene regolata manualmente la luminosità o la temperatura colore.**
- **In situazione di forte elettricità statica, la lampada entra automaticamente in Modalità riduzione automatica della luminosità come misura di sicurezza.**

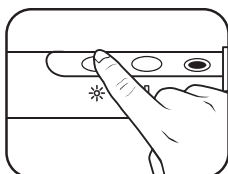

### Regolazione manuale della luminosità e della temperatura colore



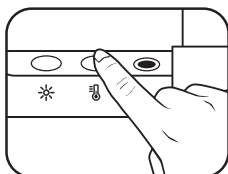

#### Regolazione della luminosità

- Con la lampada accesa, toccare il tasto di regolazione della luminosità  sulla lampada. La luminosità cambia ogni volta che viene toccato il tasto. È possibile scegliere tra 15 livelli di luminosità.
- È anche possibile regolare la luminosità tenendo premuto il tasto di regolazione della luminosità . La luminosità della lampada cambia gradualmente, rilasciare il tasto quando raggiunge il livello desiderato.



#### Regolazione della temperatura colore

- Con la lampada accesa, toccare il tasto di regolazione della temperatura colore  sulla lampada. La temperatura colore cambia ogni volta che viene toccato il tasto. È possibile scegliere tra 8 impostazioni della temperatura colore: 6500K (giorno), 5700K (bianco freddo), 5000K, 4500K (bianco neutro), 4000K, 3500K (bianco caldo), 3000K e 2700K (bianco tenue).
- È anche possibile regolare la temperatura colore tenendo premuto il tasto di regolazione della temperatura colore . La temperatura colore della lampada cambia gradualmente, rilasciare il tasto quando raggiunge l'impostazione desiderata.



- **Se l'alimentazione si interrompe inavvertitamente, la luce torna automaticamente alle impostazioni prima dell'interruzione di corrente una volta riattivata l'alimentazione.**
- **Se la luce era accesa prima dell'interruzione di corrente, al ripristino si accenderà automaticamente e sarà memorizzata la luminosità e la temperatura colore prima dell'interruzione di corrente.**
- **Se la luce era spenta prima dell'interruzione di corrente, al ripristino resterà spenta.**



## Manutenzione e risoluzione dei problemi

- Spegner la lampada e scollegarla dalla porta USB. Rimuovere eventuali macchie o polveri dalla scocca esterna della lampada utilizzando un panno morbido senza pelucchi leggermente inumidito con un detergente delicato. Non usare alcol o altri solventi chimici come cherosene, nafta e altro, poiché la scocca della lampada potrebbe danneggiarsi.
- Non sciacquare la lampada o i suoi componenti direttamente con acqua.
- Se la lampada non si accende, assicurarsi che i collegamenti tra il cavo USB e le porte USB non siano lenti.
- Se il problema persiste, contattare il rivenditore originale per ricevere aiuto.

## Specifiche

<b>Modello</b>	<b>AR17</b>
<b>Indice di rendering del colore (CRI)</b>	$R_a \geq 95$
<b>Ingresso alimentazione CC</b>	5V/max. 1A
<b>Dimensioni (larghezza x profondità x altezza)</b>	45 x 9 x 9,2 cm

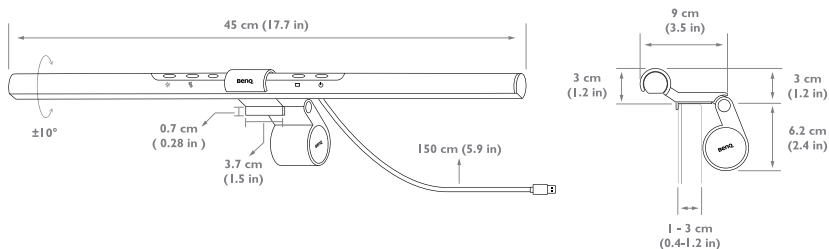

## Inhoud van de verpakking

Controleer of de verpakking de volgende items bevat. Als iets ontbreekt of beschadigd is, neem dan onmiddellijk contact op met de plaats van aankoop.

- ScreenBar-lamp x 1
- Klem x 1
- USB-stroomkabel x 1

 De illustraties in deze gids dienen slechts ter referentie en kunnen afwijken van het uiterlijk van het gekochte product.

## Voor uw veiligheid

- Gebruik alleen de bijgesloten USB-stroomkabel en sluit deze uitsluitend aan op een USB-poort met stroomvoorziening (5 V DC, 1 A). Als u dit niet doet, functioneert de lamp niet naar behoren of kan dit resulteren in brandgevaar.
- Om beschadiging van de lamp te voorkomen, mag u geen voorwerpen in de lamp hangen of erop plaatsen.
- Leg de USB-stroomkabel dusdanig dat geen voorwerpen er op of tegen kunnen worden geplaatst.
- Als de lamp langere tijd niet wordt gebruikt, trekt u de stekker uit de USB-poort.
- De lichtbron van deze lamp kan niet worden vervangen.



**PAS OP**

- In de volgende situaties trekt u de stekker van de lamp onmiddellijk uit de USB-poort en neemt u contact op met een geautoriseerd servicecenter of een gekwalificeerde reparateur voor inspectie of reparatie:
  - Wanneer de behuizing van de lamp stuk is
  - Wanneer een vreemde geur uit de lamp komt
  - Wanneer de ledlichtbron knippert
  - Wanneer het isolatiemateriaal van de kabels van de lamp beschadigd of verschroeid zijn en de metalen bedrading aan de binnenkant zichtbaar is
- Gebruik de lamp niet in een vochtige omgeving (zoals een badkamer of buiten). Er kan anders kortsluiting optreden in de onderdelen van de lamp en dit kan resulteren in ongelukken.
- Deze lamp is uitsluitend ontworpen voor gebruik binnenshuis. Gebruik de lamp niet buiten.
- Ontmantel de lamp niet en verwijder geen onderdelen uit de lamp. Dit kan resulteren in ongelukken en maakt de garantie van het product ongeldig.

## Installatie

1. Zoals weergegeven in [Figuur **A**], plaatst u de ScreenBar-lamp in de klem.
2. Laat de klem bovenop het beeldscherm rusten [Figuren **B 1**, **B 2**]. Het wordt aangeraden dat u de klem dicht tegen de beeldschermrand plaatst, zodat ertussen geen ruimte zichtbaar is [Figuur **B 3**].

 Het toepasbare bereik van de dikte van de beeldschermrand is 1 cm - 3 cm.

3. Sluit de Micro-USB/Type-C-stekker van de bijgesloten USB-stroomkabel aan op de Micro-USB/Type-C-poort van de lamp [Figuur **C 1**], en sluit de USB-stekker aan op een USB-poort van de computer [Figuur **C 2**]. De lamp wordt automatisch ingeschakeld wanneer deze energie krijgt van de USB-poort.

 Gebruik geen USB-verlengkabel en ook geen andere USB-kabel dan die is bijgesloten. Anders functioneert de lamp niet correct.



- Het wordt aangeraden dat de lampenergie wordt geleverd door een USB-poort van de computer. Als u een draagbare powerbank of stroomadapter wilt gebruiken als energiebron voor de lamp, moet de energie-uitvoer voldoen aan de vereiste (uitvoerspanning: 5 V, uitvoerstromterkte: 1 A of meer), omdat anders de lamp niet normaal functioneert.
- Als de indicator van de Automatische dimmodus knippert, controleert u of u de USB-kabel gebruikt die is bijgesloten en of geen USB-verlengkabel wordt gebruikt.

## De lamp gebruiken

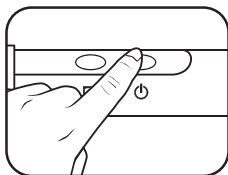
### De lamp in-/uitschakelen en de Automatische dimmodus openen



#### De lamp in-/uitschakelen

Schakel de lamp in door de aan/uitknop  van de lamp aan te raken. Schakel de lamp uit door nogmaals de aan/uitknop  aan te raken.

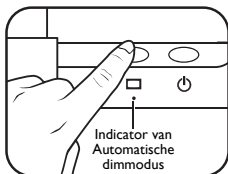

#### Automatische dimmodus openen

Open de Automatische dimmodus door de Automatische dimmodus-knop  op de lamp aan te raken wanneer de lamp is ingeschakeld. De indicator van de Automatische dimmodus gaat branden. De Automatische dimmodus past de helderheid van de lamp automatisch aan op basis van het omgevingslicht en optimaliseert de instelling van de kleurtemperatuur.



• **Blokkeer de lichtsensor van de lamp niet. Anders functioneert de Automatische dimmodus niet correct.**

• **Als de Automatische dimmodus wordt ingeschakeld, controleert de lamp het omgevingslicht en past de lamp automatisch de instellingen van helderheid en kleurtemperatuur aan.**

• **De Automatische dimmodus wordt automatisch gesloten en de indicator van Automatische dimmodus gaat uit als u de helderheid of kleurtemperatuur handmatig aanpast.**

• **In situaties met veel statische elektriciteit kan de lamp uit veiligheidsoogpunt automatisch de Automatische dimmodus activeren.**

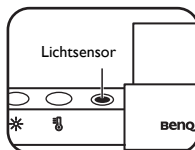

### Helderheid en kleurtemperatuur handmatig aanpassen

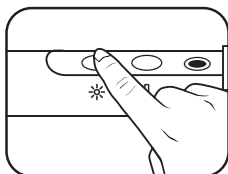

#### Helderheid aanpassen

• Wanneer de lamp is ingeschakeld, raakt u de knop voor het aanpassen van de helderheid  op de lamp aan. Telkens wanneer u de knop aanraakt, wordt de helderheid gewijzigd. U kunt kiezen uit 15 helderheidsniveaus.

• U kunt de helderheid ook aanpassen door de aanpassingsknop van de helderheid  aangeraakt te houden. De helderheid van de lamp verandert dan gelijkmatig en wanneer het gewenste niveau is bereikt, laat u de knop los.

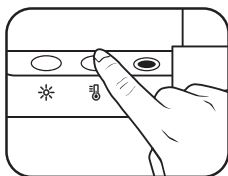

#### Kleurtemperatuur aanpassen

• Wanneer de lamp is ingeschakeld, raakt u de knop voor het aanpassen van de kleurtemperatuur  op de lamp aan. Telkens wanneer u de knop aanraakt, wordt de kleurtemperatuur gewijzigd. U kunt uit 8 kleurtemperatuurinstellingen kiezen: 6500K (daglicht), 5700K (koel wit), 5000K, 4500K (neutraal wit), 4000K, 3500K (warm wit), 3000K en 2700K (zacht wit).

• U kunt de kleurtemperatuur ook aanpassen door de aanpassingsknop van de kleurtemperatuur  aangeraakt te houden. De kleurtemperatuur van de lamp verandert dan gelijkmatig en wanneer de gewenste instelling is bereikt, laat u de knop los.



• **Als de stroomtoevoer plotseling wordt onderbroken, herstelt de lamp, als de stroom wordt hersteld, de instellingen naar de toestand voordat de stroomuitval plaatsvond.**

• **Als de lamp was ingeschakeld tijdens de stroomonderbreking, wordt de lamp automatisch ingeschakeld als de stroomtoevoer wordt hersteld en worden de helderheid en kleurtemperatuur voor de stroomonderbreking onthouden.**

• **Als de lamp uit was tijdens de stroomonderbreking, blijft de lamp uit als de stroomtoevoer wordt hersteld.**

## Onderhoud en problemen oplossen

- Schakel eerst de lamp uit en trek de stekker van de lamp uit de USB-poort. Veeg vuil of stof van de behuizing van de lamp met een zachte, pluisvrije doek die licht bevochtigd is met een mild schoonmaakmiddel. Gebruik geen alcohol of andere chemische oplosmiddelen die kerosine, nafta en dergelijke bevatten omdat deze de behuizing van de lamp kunnen beschadigen.
- Spoel de lamp en de onderdelen niet direct af met water.
- Als de lamp niet aan gaat, controleer dan of er geen losse verbinding is tussen de USB-kabel en de USB-poorten.
- Als het probleem aanhoudt, neemt u contact op met de plek van aankoop voor hulp.

## Specificaties

<b>Model</b>	<b>AR17</b>
<b>Color rendering index (CRI)</b>	$Ra \geq 95$
<b>Gelijkspanning-ingang</b>	5 V/max. 1 A
<b>Afmetingen (breedte x diepte x hoogte)</b>	45 x 9 x 9,2 cm

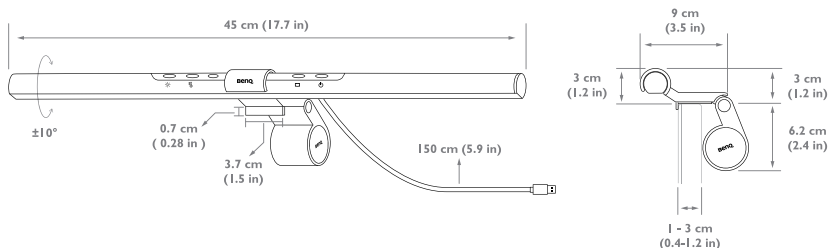

## Förpackningens innehåll

Kontrollera att förpackningen innehåller följande. Om något saknas eller är skadat ska du omedelbart kontakta inköpsstället.

- ScreenBar-lampa x 1
- Klämma x 1
- Usb-strömkabel x 1

 Illustrationerna i bruksanvisningen är endast avsedda som referens och kan se annorlunda ut än den faktiska produkten.

## För din säkerhet



- Använd endast den medföljande usb-strömkabeln och anslut endast till strömförsörjning från usb-port (5 V DC, 1 A). Annars fungerar inte lampan normalt eller kan leda till brandfara.
- För att förhindra att lampan skadas ska du inte hänga eller placera några föremål på lampan.
- Dra usb-strömkabeln så att den inte riskerar att bli klämd av föremål som placeras på eller mot den.
- Om lampan inte ska användas en längre tid ska den kopplas bort från usb-porten.
- Ljuskällan som sitter i denna armatur går inte att byta ut.



**VAR FÖRSIKTIG**

- Om följande situationer inträffar ska du omedelbart koppla bort lampan från usb-porten och kontakta det auktoriserade servicecentret eller en behörig servicetekniker för inspektion eller reparation:
  - När lampans yttre hölje är trasigt
  - När lampan börjar ge ifrån sig konstiga lukter
  - När LED-ljuskällan flimrar
  - När isoleringen på lampans sladdar är skadade eller fransiga och metalledarna inuti är synliga
- Använd inte lampan i fuktiga miljöer (som t.ex. i badrum eller utomhus). Annars kan de inre komponenterna kortslytas och medföra tillbud.
- Denna lampa är utformad endast för inomhusbruk. Använd den inte utomhus.
- Ta aldrig isär lampan eller avlägsna någon av dess komponenter eftersom det kan leda till tillbud och gör att produktens garanti upphör att gälla.

## Installation



1. Så som visas på [Bild **A**], sätt i ScreenBar-lampan i klämman.
  2. Placera klämman ovanpå monitorn [Bilder **B 1**, **B 2**]. Vi rekommenderar att du passar in klämman tätt mot monitorns ram så att det inte är något synligt utrymme emellan [Bild **B 3**].
-  Tjockleken på monitorns ram ska vara 1 cm - 3 cm.
3. Anslut Mikro-USB/typ C-kontaktdonet på den medföljande usb-strömkabeln till Mikro-USB/typ C-porten på lampan [Bild **C 1**], och usb-kontaktdonet till usb-porten på din dator [Bild **C 2**]. Lampan tänds automatiskt när den får ström från usb-porten.
-  Använd inte en usb-förlängningskabel eller någon annan usb-kabel än den medföljande. Annars fungerar inte lampan korrekt.
- Vi rekommenderar att lampan strömförsörjs via usb-porten på din dator. Om ett portabelt batteri eller en AC-nätadapter används som strömkälla för lampan ska strömutföringen uppfylla dessa krav (utspänning: 5 V, utströmstyrka: 1 A eller mer) för att lampan ska fungera normalt.
  - Om indikatorn för automatiskt dimmingläge blinkar ska du försäkra dig om att du använder den medföljande usb-kabeln och inte använder någon usb-förlängningskabel.

## Använda lampan

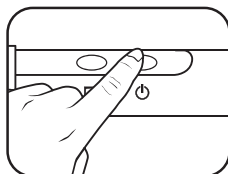
### Tända/släcka lampan och gå in i automatiskt dimmingläge



#### Tända/släcka lampan

Tänd lampan genom att trycka på av/på-knappen  på lampan. Släck lampan genom att trycka på av/på-knappen  igen.

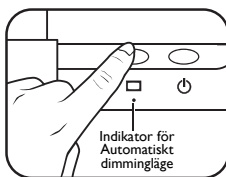

## Gå in i automatiskt dimmingläge

För att gå in i automatiskt dimmingläge trycker du på knappen Automatiskt dimmingläge  på lampen när den är tänd. Indikatorn för automatisk dimmingläge tänds. I Automatiskt dimmingläge justeras lampans ljusstyrka automatiskt efter omgivningens ljusförhållanden och optimerar färgtemperaturinställningen.

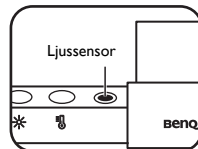

- **Blockera inte ljussensorn på lampen. Annars fungerar inte det automatiska dimmingläget korrekt.**
- När Automatiskt dimmingläge är påslaget övervakar lampen omgivningens ljusförhållanden och justerar dynamiskt ljusstyrka- och färgtemperaturinställningarna.
- Det automatiska dimmingläget avslutas automatiskt och indikatorn för automatiskt dimmingläge släcks när du manuellt justerar ljusstyrkan eller färgtemperaturen.
- I situationer med kraftig statisk elektricitet går lampen automatiskt in i automatiskt dimmingläge som en säkerhetsåtgärd.

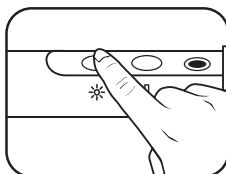

## Manuell justering av ljusstyrka och färgtemperatur



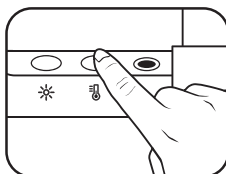

### Justera ljusstyrka

- När lampen är på trycker du på knappen för justering av ljusstyrka  på lampen. Ljusstyrkan ändras varje gång du trycker på knappen. Du kan välja mellan 15 ljusstyrkenivåer.
- Du kan även justera ljusstyrkan genom att trycka och hålla in knappen för justering av ljusstyrka . Lampans ljusstyrka ändras gradvis, och när den har uppnått önskad nivå släpper du knappen.



### Justera färgtemperatur

- När lampen är på trycker du på knappen för justering av färgtemperatur  på lampen. Färgtemperaturen ändras varje gång du trycker på knappen. Du kan välja mellan 8 färgtemperaturinställningar: 6500K (dagsljus), 5700K (kall vit), 5000K, 4500K (neutral vit), 4000K, 3500K (varm vit), 3000K och 2700K (mjuk vit).
- Du kan även justera färgtemperaturen genom att trycka och hålla in knappen för justering av färgtemperatur . Lampans färgtemperatur ändras gradvis, och när den har uppnått önskad nivå släpper du knappen.

- Om strömförsörjningen plötsligt avbryts återgår ljuset automatiskt till sina inställningar före strömbrottet när strömmen kommer tillbaka.
- Om ljuset var tänd före strömbrottet tänds det automatiskt när strömmen kommer tillbaka, och minns ljusstyrkan och färgtemperaturen före strömbrottet.
- Om ljuset var släckt före strömbrottet förblir det släckt när strömmen kommer tillbaka.

## Underhåll och felsökning

- Stäng först av lampen och koppla bort den från usb-porten. Torka av eventuella fläckar eller damm på lampans yttre hölje med en mjuk, luddfri torkduk som är lätt fuktad med ett mildt rengöringsmedel. Använd inte alkohol eller andra kemiska lösningsmedel som fotogen, nafta och dylikt, eftersom det kan skada lampans hölje.
- Skölj inte lampen eller någon av dess komponenter direkt med vatten.
- Om lampen inte tänds ska du kontrollera att ingen av anslutningarna mellan usb-kabeln och usb-portarna är glappa.
- Om problemet kvarstår ska du kontakta det ursprungliga inköpsstället för att få hjälp.

# Specifikationer

<b>Modell</b>	<b>AR17</b>
<b>Färgåtergivningsindex (CRI)</b>	<b>Ra ≥ 95</b>
<b>Ströminmatning (DC, likström)</b>	<b>5 V, max. 1 A</b>
<b>Mått (bredd x djup x höjd)</b>	<b>45 x 9 x 9,2 cm</b>

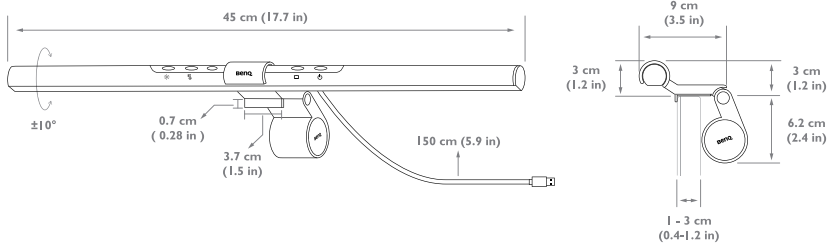

## 包裝內容

請檢查產品包裝中是否含有下列物品。若有損壞或缺少，請即刻連絡原購買處。

- ScreenBar 本體：1 個
- 夾具：1 個
- USB 電源線：1 條

 本說明書中的產品圖示可能會與您購買的產品有些許差異，請以您所購買機型的實際外觀為準。

## 安全注意事項

- 請使用本產品隨附的 USB 電源線，並連接至 USB 埠電源 (5V DC · 1A)，否則本產品將無法正常運作，甚至引發火災。
- 請勿將任何物體放置或懸掛在本產品上，以免造成產品的零組件故障。
- 請妥善安放本產品的 USB 電源線。切勿在電源線上放置重物、使電源線被踐踏或遭異物穿刺。
- 若長時間不使用本產品，請將 USB 電源線從 USB 埠取下。



注意

- 若遇到以下情況，請立即將 USB 電源線從 USB 埠取下，並向授權之維修代理商或合格技術人員尋求支援：
  - 本產品的外殼破損時。
  - 本產品散發異常氣味時。
  - 本產品在啟動狀態，卻出現 LED 燈源異常閃爍情況時。
  - 電線破損、或電線內部線材裸露時。
- 請勿將本產品暴露在潮濕環境（例如浴室、戶外），以免造成電線短路和意外事故。
- 本產品僅適用於室內，切勿安裝在戶外使用。
- 嚴禁拆解本產品的任何部分或零組件，否則可能造成意外，並讓產品保固失效。

## 安裝

1. 如 [圖 A] 所示，將 ScreenBar 本體安裝在夾具上。
2. 將 ScreenBar 連同夾具安裝在螢幕的邊框上 [圖 B 1、B 2]。建議讓夾具與螢幕邊框貼合，使其沒有空隙 [圖 B 3]。

 螢幕的邊框厚度須在 1 公分 - 3 公分的範圍之內。

3. 將隨附之 USB 電源線上的 Micro-USB/Type-C 接頭插入燈本體上的 Micro-USB/Type-C 埠 [圖 C 1]，然後將 USB 接頭插入電腦的 USB 埠 [圖 C 2]。接上 USB 電源後，燈會自動亮起。

 請勿使用非原廠線材或 USB 延長線，否則可能會導致燈的功能異常。



- 建議您將燈連接到電腦的 USB 埠作為電源來源。若使用行動電源或變壓器，則其電源輸出需為電壓 5V、電流需為 1A 以上，以確保燈可正常作動。
- 若自動調光模式指示燈持續閃爍，請確認是否使用了非原廠線材或 USB 延長線。請使用原廠線材，並請勿使用 USB 延長線。

## 使用方法

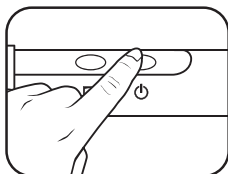
### 開燈 / 關燈與使用自動調光模式



#### 開燈 / 關燈

若要開燈，請觸碰燈體上的電源鍵 。若要關燈，請再觸碰一次電源鍵 .



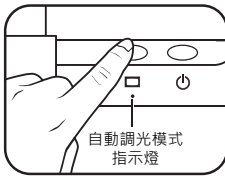

## 使用自動調光模式

若要使用自動調光模式，請在燈開啟的狀態下觸碰自動調光模式鍵□。自動調光模式指示燈會亮起。在自動調光模式下，燈會自動依據周圍的照明環境調整亮度，並將色溫設定調整為最適合的狀態。



- 勿讓任何物體阻擋位於燈上的光感應器，以確保自動調光模式正常運作。
- 在自動調光模式下，燈會自動監測周圍的照明環境，並動態調整亮度與色溫設定。
- 在自動調光模式下，若您手動調整亮度或色溫，則自動調光模式將自動解除，自動調光模式指示燈會熄滅。
- 在靜電較強的環境下，燈會自動進入自動調光模式以確保安全。

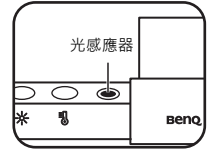

## 手動調整亮度與色溫

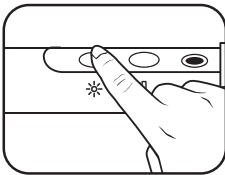

### 調整亮度

- 在燈開啟的狀態下，觸碰亮度調整鍵\*。每觸碰一次亮度調整鍵，燈的亮度也會隨之變化。您可在 15 階的亮度中進行選擇調整。
- 您也可以持續按住亮度調整鍵\*，此時燈的亮度會開始連續變化，在達到您想要的亮度時，放開手指即可。

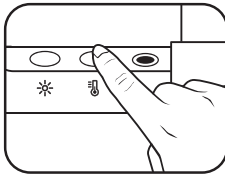

### 調整色溫

- 在燈開啟的狀態下，觸碰色溫調整鍵☀。每觸碰一次色溫調整鍵，燈的色溫也會隨之變化。您可在以下 8 種色溫設定中進行選擇調整：6500K (日光色)、5700K (冷白色)、5000K、4500K (中性白色)、4000K、3500K (暖白色)、3000K、2700K (柔白色)。
- 您也可以持續按住色溫調整鍵☀，此時燈的色溫會開始連續變化，在達到您想要的色溫時，放開手指即可。



若電源供應突然中斷，燈會在電源恢復後自動回復斷電前的設定。

- 如斷電前燈具為開啟狀態，供電後燈具會自動點亮，並記憶斷電前的亮度與色溫
- 如斷電前燈具為關閉狀態，供電後燈具會保持關閉。

## 一般保養與故障診斷

- 請先將燈關閉，然後將 USB 電源線從 USB 埠取下。使用一塊柔軟、不掉棉絮的布沾上少許稀釋過的中性清潔劑擦拭燈本體。切勿使用酒精或任何其它種類的化學溶劑，例如煤油、去漬油等，否則可能會損壞燈的外殼。
- 嚴禁使用水或任何液體直接沖洗燈的本體與部件。
- 若燈無法點亮，請確認 USB 電源線的連接是否確實，以及 USB 接頭是否已完全插入 USB 埠。
- 若仍然無法解決問題，請停止使用並洽詢原購買處。

# 規格

<b>型號</b>	<b>AR17</b>
<b>顯色指數</b>	<b>Ra≥95</b>
<b>DC 電源輸入</b>	<b>5V/max. 1A</b>
<b>燈具本體尺寸 (寬度 x 深度 x 高度)</b>	<b>45 x 9 x 9.2 cm</b>

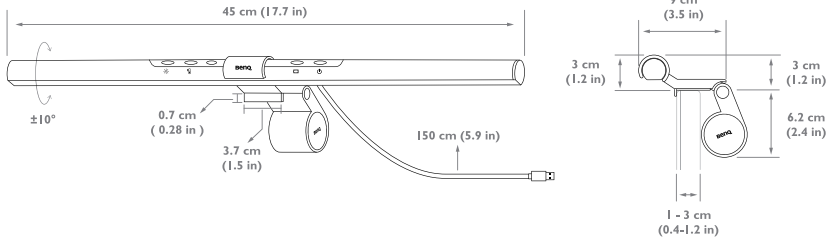

單元	限用物質及其化學符號					
	鉛 (Pb)	汞 (Hg)	鎘 (Cd)	六價鉻 (Cr <sup>+6</sup> )	多溴聯苯 (PBB)	多溴二苯醚 (PBDE)
金屬機構件	—	○	○	○	○	○
塑料機構件	○	○	○	○	○	○
電路板組件	—	○	○	○	○	○
電源線/其他線材	—	○	○	○	○	○
配件	—	○	○	○	○	○

備考 1. “○” 係指該項限用物質之百分比含量未超出百分比含量基準值。  
備考 2. “—” 係指該項限用物質為排除項目。

## 梱包内容

以下の品目が梱包物に入っていることを確認してください。万一、不足しているものや破損しているものがあつた場合には、製品をお買い上げいただいた販売店まで直ちにご連絡ください。

- ScreenBar ランプ x 1
- クリップ x 1
- USB 電源ケーブル x 1

 このユーザーガイド内の図は参考用であり、実際の製品とは外観が異なる場合があります。

## 安全上の注意

- 必ず付属の USB 電源ケーブルを使用し、USB 電源ポート（5V DC、1A）のみに接続してください。そうしないとランプが正常に作動しなかったり火災を引き起こしたりするおそれがあります。
- ランプの破損を避けるために、ランプに物を置いたりぶら下げたりしないでください。
- USB 電源ケーブルの上に物を置いたり押しついたりしてケーブルを押しつぶさないように配線してください。
- ランプを長期間使用しない場合は、USB ポートから電源ケーブルを抜いてください。



**注意**

- 以下のような状況が発生した場合は、直ちに USB ポートから電源ケーブルを抜き、正規サービスセンターまたは認定サービス担当者に連絡して、点検、修理を依頼してください。
  - ランプの外装ケースが破損した場合
  - ランプから異臭がする場合
  - LED 光源がちらつく場合
  - 電源ケーブルの絶縁体が破損または磨耗して、内側の金属糸が見えるようになった場合
- 浴室や戸外などの湿気の多い環境でランプを使用しないでください。内部の部品が短絡して事故が起きるおそれがあります。
- このランプは屋内専用設計されています。屋外では使用しないでください。
- ランプを分解したり部品を取り外したりしないでください。事故が発生するおそれがあり、その場合は製品保証が受けられなくなります。

## 設置

1. [図 **A**] のように、ScreenBar ランプをクリップに挿入します。
2. クリップを付けた ScreenBar ランプをモニターフレームの上部に置きます [図 **B ①**、**B ②**]。[図 **B ③**] のように、ベゼルの上部はクリップと密着し、隙間がないかどうか確認してください。

 適用可能なモニターフレームの厚さの範囲は 1 cm ~ 3 cm です。

3. 付属の USB 電源ケーブルの Micro-USB/Type-C コネクタをランプの Micro-USB/Type-C ポート [図 **C ①**] に接続し、USB コネクタをコンピューターの USB ポート [図 **C ②**] に接続します。USB ポートから電源が供給されると、ランプは自動的に点灯します。



-  **USB 延長ケーブルまたは付属品以外の USB ケーブルを使用しないでください。ランプ動作異常の可能性**があります。
  - ランプの電源をコンピューターの USB ポートから供給されることをお勧めします。ポータブル電源または AC 電源アダプターをランプの電源として使用する場合、ランプが正常に機能するためには、出力電圧は 5V、出力電流は 1A またはそれ以上のものを使用してください。
  - 自動調光モードインジケーターが減速する場合には、別売のケーブルや USB 延長ケーブルを使っていることを確認してください。オリジナルのケーブルを使ってください。USB 延長ケーブルを使わないでください。

## ランプの使用法

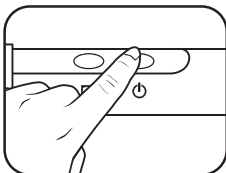
### ランプの点灯／消灯と自動調光モードへの切替



#### ランプの点灯／消灯

ランプを点灯するには、ランプの電源ボタン  にタッチします。ランプを消灯するには、再び電源ボタン  にタッチします。

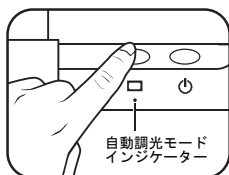

## 自動調光モードへの切替

自動調光モードにするには、ランプ点灯中に自動調光モードボタン  をタッチします。自動調光モードインジケータが点灯します。自動調光モードでは、周囲の照明状況に応じてランプの輝度が自動調整され、最適な色温度に調整されます。

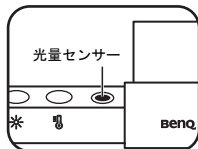

- ランプの光量センサーを遮らないでください。センサーが遮られると、自動調光モードが適切に機能しません。
- 自動調光モードをオンにすると、ランプは周囲の照明状況を監視し、輝度および色温度の設定を自動的に調整します。
- 輝度または色温度を手動で調整すると、自動調光モードが自動的に終了し、自動調光モードインジケータは消灯します。
- 安全を確保するため、静電気が発生しやすい環境で使用するとランプが自動的に自動調光モードに入ります。

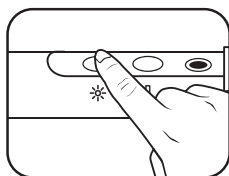

## 輝度および色温度の手動調整



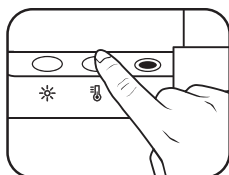

### 輝度の調整

- ランプ点灯時に、ランプの輝度調整ボタン  にタッチします。ボタンにタッチするたびに輝度が変化します。15段階の輝度から選択できます。
- 輝度調整ボタン  を長押しして輝度を調整することもできます。ランプの輝度が徐々に変化するので、お好みのレベルに達したらボタンを離します。



### 色温度の調整

- ランプ点灯時に、ランプの色温度調整ボタン  にタッチします。ボタンにタッチするたびに色温度が変化します。次の8種類の色温度設定から選択できます。6500K（昼光）、5700K（寒色白）、5000K、4500K（昼白色）、4000K、3500K（暖白色）、3000K、2700K（ソフトな白色）
- 色温度調整ボタン  を長押しして色温度を調整することもできます。ランプの色温度が徐々に変化するので、お好みの設定に達したらボタンを離します。

- 電源の供給が無くなった場合、電源が復旧すると自動的に電源が切れる前の設定に戻ります。
- 使用中に電源が突然切れた場合、電源が復旧すると自動的に点灯し、電源が切れる前の明るさと色温度を記憶します。
- 電源が切れた際に照明がオフの場合、電源が復旧しても作動させない限り点灯はしません。

## メンテナンスとトラブルシューティング

- まずランプを消灯し、ランプのUSB電源ケーブルをUSBポートから抜きます。毛羽立ちのない柔らかい布を中性洗剤で軽く湿らせて、ランプの外装ケースの汚れやほこりを拭きます。アルコールや化学溶剤（灯油、ナフサなど）は使用しないでください。ランプのケースが損傷するおそれがあります。
- ランプやその部品を水で直接洗わないでください。
- ランプが点灯しない場合は、USB電源ケーブルとUSBポート間の接続にゆりみがないかどうか点検してください。
- それでも不具合が解消しない場合は、製品をお買い上げいただいた販売店にご相談ください。

## 仕様

型番	AR17
演色性	Ra≥95
DC 電源入力	5V/max. 1A
外寸 (幅 x 奥行 x 高さ)	45 x 9 x 9.2 cm

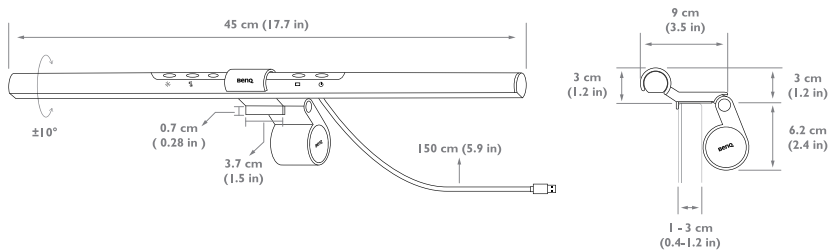

## 패키지 내용물

패키지에 다음 항목이 있는지 확인하십시오. 누락되거나 손상된 항목이 있으면 구입처에 즉시 연락하십시오.

- ScreenBar 램프 x 1
- 클립 x 1
- USB 전원 케이블 x 1

 이 설명서의 그림은 참조용이며 실제 제품 모양은 다를 수 있습니다.

## 안전 사항

- 제공된 USB 전원 케이블만 사용하고 USB 포트 전원 (5V DC, 1A)에만 연결하십시오. 그렇지 않으면 램프가 정상적으로 작동하지 않거나 화재 위험이 있을 수 있습니다.
- 램프에 대한 손상을 방지하기 위해 램프에 어떠한 물건을 걸거나 올려두지 마십시오.
- USB 전원 케이블을 잘 배치하여 케이블이 물건에 끼이거나 물건 아래 놓리지 않도록 하십시오.
- 램프를 장시간 사용하지 않는 경우에는 USB 포트에서 빼십시오.



### 주의

- 다음 상황에서는 USB 포트에서 램프를 즉시 뽑은 다음 공식 서비스 센터 또는 자격을 갖춘 수리 기사에게 검사 또는 수리를 요청하십시오.
  - 램프의 외부 케이스가 부서진 경우
  - 램프에서 이상한 냄새가 나는 경우
  - LED 조명 소스가 깜박이는 경우
  - 램프 배선의 절연재가 손상되거나 헤져서 내부의 금속 줄이 보이는 경우
- 습도가 높은 환경에서는 램프를 사용하지 마십시오 (예: 욕실 또는 야외). 그렇지 않으면 내부 부품이 합선되어서 사고가 발생할 수 있습니다.
- 이 램프는 실내 사용용으로 설계되었습니다. 야외에서는 사용하지 마십시오.
- 램프를 분해하거나 부품을 제거하지 마십시오. 그렇지 않으면 사고가 발생할 수 있으며 제품 보증이 무효화됩니다.

## 설치

1. [그림 A]에 보이는 것처럼, ScreenBar 램프를 클립에 끼웁니다.
2. 클립과 함께 ScreenBar 램프를 모니터 프레임 위에 놓습니다 [그림 B ①, B ②]. 클립을 모니터 프레임에 밀착되게 맞춰서 그 사이에 틈이 보이지 않도록 하는 것이 좋습니다 [그림 B ③].

 적용 가능한 모니터 프레임의 두께 범위는 1cm - 3cm입니다.

3. 제공된 USB 전원 케이블의 마이크로 USB 또는 씨타입커넥터를 램프의 마이크로 USB 또는 씨타입 포트에 연결합니다 [그림 C ①], USB 커넥터를 컴퓨터의 USB 포트에 연결합니다 [그림 C ②]. 램프는 USB 포트로부터 전력을 받는 즉시 자동으로 켜집니다.
- USB 연장 케이블을 사용하지 말고 제공된 USB 케이블 외의 다른 케이블을 사용하지 마십시오. 그렇지 않으면 램프가 제대로 작동하지 않습니다.
  - 램프의 전원은 컴퓨터의 USB 포트를 통해 공급하는 것이 좋습니다. 램프 전원 공급에 휴대용 보조 배터리 또는 AC 전원 어댑터를 사용하려는 경우, 전원 출력이 요구 사항 (출력 전압: 5V, 출력 전류: 1A 이상)을 충족해야 램프가 정상적으로 작동합니다.
  - 자동 디머 모드 표시등이 깜박이는 경우, 제공된 USB 케이블을 사용 중인지 및 USB 연장 케이블을 사용 중이 아닌지 확인하십시오.

## 램프 사용하기

### 램프 켜기 / 끄기 및 자동 디머 모드 들어가기

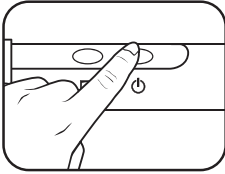

#### 램프 켜기 / 끄기

램프를 켜려면, 램프의 전원 버튼 을 터치합니다. 램프를 끄려면, 램프의 전원 버튼 을 다시 터치합니다.

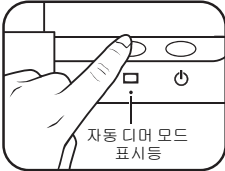

#### 자동 디머 모드 들어가기

자동 디머 모드에 들어가려면, 램프가 켜졌을 때 램프의 자동 디머 모드 버튼 을 터치합니다. 자동 디머 모드 표시등이 켜집니다. 자동 디머 모드는 주변 조명 조건에 따라 램프의 밝기를 자동으로 조정하고 색 온도 설정을 최적화합니다.

- 램프의 광 센서를 막지 마십시오. 그렇지 않으면 자동 디머 모드가 제대로 작동하지 않습니다.
- 자동 디머 모드를 켜면, 램프가 주변 조명 조건을 모니터링하여 밝기 및 색 온도 설정을 동적으로 조정합니다.
- 밝기 또는 색 온도를 수동으로 조정하면 자동 디머 모드가 자동으로 종료되고 자동 디머 모드 표시등이 꺼집니다.
- 정전기 반응이 높은 환경에서는 램프가 자동 디머 모드 전환되어 안전을 보장합니다.

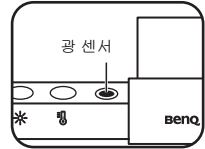

### 밝기 및 색 온도 수동 조정

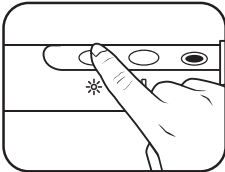

#### 밝기 조정하기

- 램프가 켜진 상태에서, 램프의 밝기 조정 버튼 을 터치합니다. 버튼을 터치할 때마다 밝기가 변합니다. 15 가지 밝기 수준 중에 선택할 수 있습니다.
- 또한 밝기 조정 버튼 을 길게 터치하여 밝기를 조정할 수도 있습니다. 램프의 밝기가 점진적으로 변하므로, 원하는 밝기에 도달했을 때 버튼을 놓으면 됩니다.

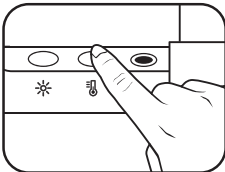

#### 색 온도 조정

- 램프가 켜진 상태에서, 램프의 색 온도 조정 버튼 을 터치합니다. 버튼을 터치할 때마다 색 온도가 변합니다. 8 가지 색 온도 설정 중에서 선택할 수 있습니다: 6500K (일광), 5700K (쿨 화이트), 5000K, 4500K (뉴트럴 화이트), 4000K, 3500K (웜 화이트), 3000K 및 2700K (소프트 화이트).
- 또한 색 온도 조정 버튼 을 길게 터치하여 색 온도를 조정할 수도 있습니다. 램프의 색 온도가 점진적으로 변하므로, 원하는 설정에 도달했을 때 버튼을 놓으면 됩니다.

- 전원 공급이 갑자기 중단된 경우, 전원이 복원되었을 때 조명은 정전 이전의 설정으로 자동으로 돌아옵니다.
  - 정전 이전에 조명이 켜져 있었으면, 전원이 복원되었을 때 조명이 자동으로 켜지고, 정전 이전의 밝기 및 색 온도를 기억합니다.
  - 정전 이전에 조명이 꺼져 있었으면, 전원이 복원되었을 때 조명은 꺼진 상태로 남아 있습니다.

## 유지 관리 및 문제 해결

- 먼저 램프를 끄고 USB 포트에서 램프를 빼십시오. 연한 세제 용액을 조금 적신 부드러운 보푸라기가 없는 천을 사용하여 램프의 외부 케이스의 얼룩이나 먼지를 닦아 내십시오. 알코올 또는 석유, 메탄올 등과 같은 다른 화학 용액을 사용하지 마십시오. 이 용액을 사용하면 램프의 케이스가 손상됩니다.
- 램프나 해당 부품을 물에 직접 헹구지 마십시오.
- 램프가 켜지지 않으면 USB 케이블과 USB 포트 간의 연결이 제대로 되어 있는지 확인하십시오.
- 문제가 지속되면 원래 구입처에 도움을 요청하십시오.

## 사양

<b>모델</b>	<b>AR17</b>
<b>연색지수 (CRI)</b>	<b>Ra ≥ 95</b>
<b>DC 전원 입력</b>	<b>5V/max. 1A</b>
<b>치수 (너비 x 깊이 x 높이)</b>	<b>45 x 9 x 9.2 cm</b>

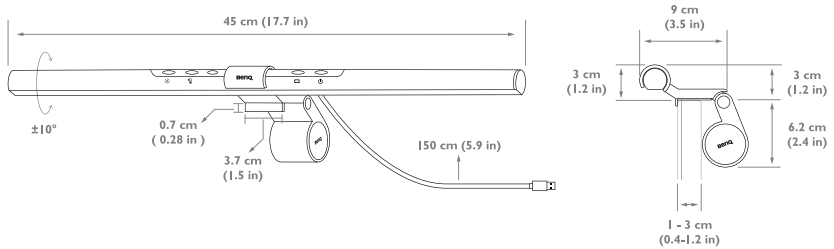



#### Disposal of Waste Electrical and Electronic Equipment and/or Battery by users in private households in the European Union.



This symbol on the product or on the packaging indicates that this can not be disposed of as household waste. You must dispose of your waste equipment and/or battery by handing it over to the applicable take-back scheme for the recycling of electrical and electronic equipment and/or battery. For more information about recycling of this equipment and/or battery, please contact your city office, the shop where you purchased the equipment or your household waste disposal service. The recycling of materials will help to conserve natural resources and ensure that it is recycled in a manner that protects human health and environment.



Recycling information: See <https://www.benq.com/en-us/support/recycling/global-recycle.html> for details.

#### Mise au rebut des déchets d'équipements électriques et électroniques et/ou de piles par les propriétaires de résidences privées dans l'Union Européenne.



Ce symbole figurant sur le produit ou l'emballage signifie que celui-ci ne peut pas être jeté avec les ordures ménagères. Vous devez mettre vos d'équipements et/ou piles au rebut en les déposant dans un point désigné de collecte pour le recyclage des équipements électroniques et électriques et/ou piles. Pour de plus amples informations sur le recyclage de ce produit et/ou de piles, veuillez prendre contact avec le bureau local de votre ville, votre service de ramassage des ordures ménagères ou le magasin où vous avez acheté le produit. Le recyclage des matériaux aidera à préserver les ressources naturelles et à assurer que le recyclage est fait de manière à protéger la santé des hommes et l'environnement.



Informations concernant le recyclage : Voir <https://www.benq.com/en-us/support/recycling/global-recycle.html> pour plus de détails.

#### 歐盟國家中的私人家庭使用者對於電子及電氣產品和/或電池的廢棄處理辦法。



產品或包裝上的這個圖示代表此產品不能當做一般家庭廢棄物處理。您必須將要丟棄的電氣與電子產品和/或電池交付予專門回收相關產品和/或電池的機構。如需回收此產品和/或電池的資訊，請聯絡您居住城市的相關單位，例如您購買此產品的地方或是處理家庭廢棄物的單位。回收可以保護自然資源並確保其回收方式不會危害到人體的健康與環境。



回收資訊：請造訪 <https://www.benq.com/en-us/support/recycling/global-recycle.html> 查閱相關詳情。

#### 歐盟國家私人家庭用戶對廢棄電氣電子設備和/或電池的處理。



在产品或其包装上的此圖案，說明勿將該產品視為一般家用廢棄品處理。該產品和/或電池于報廢時，請將該電機電子設備和/或電池回收至當地的回收機構，以確保正確處理該產品。要了解更多有關回收本設備和/或電池的信息，請聯系當地有關机构，购买本产品的商店或家用廢棄品处理中心。物质的回收将有利于保护自然资源，并确保其回收方式不会对环境以及人体健康造成负面影响。



回收信息：有关详细信息，请访问 <https://www.benq.com/en-us/support/recycling/global-recycle.html>。



#### Richtlinie zur Entsorgung von Elektro- und Elektronik-Altgeräten bzw. Batterien durch Benutzer in Privathaushalten innerhalb der Europäischen Union.

Das Symbol auf der Produktverpackung zeigt an, dass dieses Gerät nicht mit dem normalen Hausmüll entsorgt werden darf. Sie müssen Ihr Altgerät bzw. Batterien bei der zuständigen Rücknahmestelle für Elektro- und Elektronikmüll bzw. Batterien abgeben. Weitere Informationen über das Recycling dieses Geräts bzw. Batterien erhalten Sie von Ihren örtlichen Behörden, Ihrem Fachhändler oder der lokalen Rücknahmestelle. Fachsachtes Wertstoffrecycling spart nicht nur wertvolle Ressourcen, sondern schützt auch Umwelt und Gesundheit.

Informationen zum Recycling: Einzelheiten finden Sie unter <https://www.benq.com/en-us/support/recycling/global-recycle.html>.

#### Smaltimento di apparecchi elettrici ed elettronici e/o batterie nell'Unione Europea da parte di utenti privati.

Questo simbolo sul prodotto o sulla confezione indica che esso non può essere smaltito come rifiuto domestico. È necessario smaltirlo risultandolo secondo lo schema di raccolta per il riciclaggio degli apparecchi elettrici ed elettronici e/o batterie. Per ulteriori informazioni sul riciclaggio di questo apparecchio e/o batterie, contattare l'ente della propria città, il negozio dove è stato acquistato l'apparecchio o il proprio servizio di smaltimento rifiuti domestici. Il riciclaggio dei materiali aiuterà a conservare le risorse naturali ed assicurare che il prodotto sia riciclato in un modo che protegga la salute umana e l'ambiente.

Informazioni sul riciclaggio: Fare riferimento al sito <https://www.benq.com/en-us/support/recycling/global-recycle.html> per i dettagli.

#### Утилизация электрического и электронного оборудования и/или аккумуляторов населением в Европейском союзе



Данный символ на изделии или на упаковке означает, что данное изделие запрещается утилизировать наравне с бытовыми отходами. Вы должны сдавать все пришедшие в негодность устройства и/или аккумуляторы для утилизации на специальный пункт сбора электрических или электронных устройств и/или аккумуляторов. Для получения подробных сведений о переработке этого оборудования и/или аккумуляторов обратитесь в местные органы управления, магазин, в котором был приобретен продукт, или службу по сбору бытовых отходов. Переработка материалов поможет сохранить природные ресурсы и обеспечит безопасность для здоровья людей и окружающей среды.



Информация о переработке: Подробности смотрите по адресу <https://www.benq.com/en-us/support/recycling/global-recycle.html>.

#### ヨーロッパ共同体における家庭からの電子および電気製品および電池の廃棄について。



本製品または梱包材料に記載されているこの記号は、これを家庭廃棄物として破棄することができないことを意味しています。電子または電気装置および電池の再利用に基づいて処理してください。本装置および電池の再利用についての詳しい情報は、お住まいの地域の市役所、本製品を購入された店、または家庭廃棄物処理機関にお問い合わせください。素材の再利用は自然環境の保護に役立つと共に、人間の健康や環境を確実に保護する方法で再利用されます。



リサイクル情報：詳しくは、<https://www.benq.com/en-us/support/recycling/global-recycle.html> をご覧ください。

## English

### DECLARATION OF CONFORMITY

The device complies with the requirements set out in the Council Directives on the Approximation of the Laws of the Member States relating Electromagnetic Compatibility (2004/108/EC) and Low Voltage Directive (2006/95/EC) and Radio and Telecommunications Terminal Equipment Directive (1999/5/EC), the Restriction of The Use of Certain Hazardous Substances in Electrical And Electronic Equipment Directive (2011/65/EU), Turkish EEE Directive; Turkish ErP (Decision 2010/643); the Commission Regulation (EC) No 1275/2008 implementing Directive 2005/32/EC of the European Parliament and of the Council with regard to eco-design requirements for standby and off mode electric power consumption of electrical and electronic household and office equipment, and the Commission Regulation (EC) No 1194/2012 implementing Directive 2009/125/EC of the European parliament and of the council establishing a framework for the setting of eco-design requirements for energy-related products.

## Deutsch

### KONFORMITÄTSERKLÄRUNG

Dieses Gerät erfüllt die Voraussetzungen, welche in den Richtlinien zur Angleichung der Rechtsvorschriften der Mitgliedstaaten in Bezug auf elektromagnetische Kompatibilität (2004/108/EC), Niederspannungsrichtlinie (2006/95/EC), Beschränkung der Verwendung bestimmter gefährlicher Stoffe in Elektro- und Elektronikgeräten (2011/65/EU), Türkische EEE-Direktive, Kommissionreglementierung (EC) Nr. 1275/2008 zur Ausführung der Richtlinie 2005/32/EC des Europaparlamentes und des Rats für Öko-Design-Voraussetzungen für Stromverbrauch im Standby- und Aus-Modus von Elektro- und Elektronikgeräten für den Heim- und Bürogebrauch und die Verordnung (EC) Nr. 1194/2012 der Kommission zur Durchführung der Richtlinie 2009/125/EG des Europäischen Parlaments und des Rats zur Etablierung eines Rahmens zum Aufstellen von Voraussetzungen für Öko-Designs für Energie verbrauchende Produkte aufgestellt wurden.

## Français

### DÉCLARATION DE CONFORMITÉ

Cet appareil est conforme aux exigences énoncées dans les directives du Conseil sur le rapprochement des législations des États membres concernant la compatibilité électromagnétique (2004/108/CE) et la Directive basse tension (2006/95/CE), la directive relative à la limitation de l'utilisation de certaines substances dangereuses dans les équipements électriques et électroniques (2011/65/UE), la directive EEE turc, le règlement (CE) n° 1275/2008 mettant en œuvre la directive 2005/32/CE du Parlement européen et du Conseil en ce qui concerne les exigences d'écoconception pour le mode veille et arrêt de la consommation d'énergie électrique d'appareils électriques et électroniques et matériel de bureau, et de la Règlement (UE) no 1194/2012 de la Commission portant application de la directive 2009/125/CE du Parlement européen et du Conseil établissant un cadre pour la fixation d'exigences en matière d'écoconception applicables aux produits liés à l'énergie.

## Italiano

### DICHIARAZIONE DI CONFORMITÀ

Il dispositivo è conforme con i requisiti esposti nel Consiglio Direttivo in materia di Approssimazione delle Leggi degli Stati Membri in relazione alla Compatibilità Elettromagnetica (2004/108/EC) e alla Direttiva basso voltaggio (2006/95/EC), Direttiva sulla restrizione dell'uso di sostanze pericolose nelle apparecchiature elettriche ed elettroniche (RoHS) (2011/65/UE), Direttiva EEE turca, Regolamento della Commissione (EC) No 1275/ 2008 che implementa la Direttiva 2005/32/EC del Parlamento europeo e del Consiglio in merito ai requisiti di ecodesign per il consumo di alimentazione elettrica in modalità standby e spento per le apparecchiature elettriche domestiche e di lavoro, e la Regolamento (UE) n. 1194/2012 della Commissione recante modalità di applicazione della direttiva 2009/125/CE del Parlamento europeo e del Consiglio che stabilisce la struttura dell'impostazione dei requisiti di ecodesign per prodotti basati su energia.

## Русский

### ЗАЯВЛЕНИЕ О СООТВЕТСТВИИ

Это устройство соответствует требованиям Комиссии на основе законов государств-участников относительно электромагнитной совместимости (2004/108/EC), директиве для низковольтного оборудования (2006/95/EC) и директиве о радио- и телекоммуникационном терминальном оборудовании (1999/5/EC), Директивы по ограничению использования некоторых опасных веществ в электрическом электронном оборудовании (2011/65/EU), Турецкой директивы EEE, Правил комиссии (EC) No 1275/2008 обеспечивающей выполнение Директивы 2005/32/EC Европейского Парламента и Совета относительно требований экодизайна для потребления энергии в режиме ожидания и в режиме отключения бытовым электрическим и электронным оборудованием и офисной техникой, и Правил комиссии (EC) No 1194/2012 обеспечивающей выполнение Директивой 2009/125/EC Европейского парламента и совета, установившего рамки для создания требований экодизайна для электроприборов.

## FCC statement

### **Federal Communication Commission Interference Statement**

This equipment has been tested and found to comply with the limits for a Class B digital device, pursuant to Part 15 of the FCC Rules. These limits are designed to provide reasonable protection against harmful interference in a residential installation. This equipment generates, uses and can radiate radio frequency energy and, if not installed and used in accordance with the instructions, may cause harmful interference to radio communications. However, there is no guarantee that interference will not occur in a particular installation. If this equipment does cause harmful interference to radio or television reception, which can be determined by turning the equipment off and on, the user is encouraged to try to correct the interference by one of the following measures:

- Reorient or relocate the receiving antenna.
- Increase the separation between the equipment and receiver.
- Connect the equipment into an outlet on a circuit different from that to which the receiver is connected.
- Consult the dealer or an experienced radio/TV technician for help.

This device complies with Part 15 of the FCC Rules. Operation is subject to the following two conditions: (1) This device may not cause harmful interference, and (2) this device must accept any interference received, including interference that may cause undesired operation.

*FCC Caution:* Any changes or modifications not expressly approved by the party responsible for compliance could void the user's authority to operate this equipment.