

# cecotec

## BAMBA IONICARE ROCKSTAR NANO IONTECH

Secador de pelo con nano iones / Nano ion hair dryer



# BAMBA

Manual de instrucciones  
Instruction manual  
Manuel d'instructions  
Bedienungsanleitung  
Manuale di istruzioni  
Manual de instruções  
Handleiding  
Instrukcja obsługi  
Návod k použití

|                            |    |
|----------------------------|----|
| Instrucciones de seguridad | 4  |
| Safety instructions        | 6  |
| Instructions de sécurité   | 8  |
| Sicherheitshinweise        | 10 |
| Istruzioni di sicurezza    | 12 |
| Instruções de segurança    | 14 |
| Veiligheidsinstructies     | 16 |
| Instrukcje bezpieczeństwa  | 18 |
| Bezpečnostní pokyny        | 20 |

## ÍNDICE

|  |    |
|--|----|
| 1. Piezas y componentes                            | 22 |
| 2. Antes de usar                                   | 22 |
| 3. Funcionamiento                                  | 22 |
| 4. Limpieza y mantenimiento                        | 24 |
| 5. Especificaciones técnicas                       | 24 |
| 6. Reciclaje de aparatos eléctricos y electrónicos | 25 |
| 7. Garantía y SAT                                  | 25 |
| 8. Copyright                                       | 25 |

## INDEX

|   |    |
|---|----|
| 1. Parts and components                                 | 26 |
| 2. Before use   | 26 |
| 3. Operation  | 26 |
| 4. Cleaning and maintenance                             | 27 |
| 5. Technical specifications                             | 28 |
| 6. Disposal of old electrical and electronic appliances | 28 |
| 7. Technical support and warranty                       | 29 |
| 8. Copyright  | 29 |

## SOMMAIRE

|   |    |
|---|----|
| 1. Pièces et composants                                   | 30 |
| 2. Avant utilisation                                      | 30 |
| 3. Fonctionnement   | 30 |
| 4. Nettoyage et entretien                                 | 32 |
| 5. Spécifications techniques                              | 32 |
| 6. Recyclage des équipements électriques et électroniques | 33 |
| 7. Garantie et SAV  | 33 |
| 8. Copyright  | 33 |

## INHALT

|   |    |
|---|----|
| 1. Teile und Komponenten                        | 34 |
| 2. Vor dem Gebrauch                             | 34 |
| 3. Bedienung                                    | 34 |
| 4. Reinigung und Wartung                        | 36 |
| 5. Technische Spezifikationen                   | 36 |
| 6. Recycling von Elektro- und Elektronikgeräten | 37 |
| 7. Garantie und Kundendienst                    | 37 |
| 8. Copyright                                    | 37 |

## INDICE

|  |    |
|--|----|
| 1. Parti e componenti  | 38 |
| 2. Prima dell'uso  | 38 |
| 3. Funzionamento   | 38 |
| 4. Pulizia e manutenzione                                    | 39 |
| 5. Specifiche tecniche                                       | 40 |
| 6. Riciclaggio di apparecchiature elettriche ed elettroniche | 41 |
| 7. Garanzia e supporto tecnico                               | 41 |
| 8. Copyright   | 41 |

## ÍNDICE

|   |    |
|---|----|
| 1. Peças e componentes                            | 42 |
| 2. Antes de usar                                  | 42 |
| 3. Funcionamento                                  | 42 |
| 4. Limpeza e manutenção                           | 43 |
| 5. Especificações técnicas                        | 44 |
| 6. Reciclagem de produtos elétricos e eletrônicos | 44 |
| 7. Garantia e SAT                                 | 45 |
| 8. Copyright                                      | 45 |

## INHOUD

|  |    |
|--|----|
| 1. Onderdelen en componenten                             | 46 |
| 2. Vóór u het apparaat gebruikt                          | 46 |
| 3. Werking   | 46 |
| 4. Schoonmaak en onderhoud                               | 47 |
| 5. Technische specificaties                              | 48 |
| 6. Recycling van elektrische en elektronische apparatuur | 49 |
| 7. Garantie en technische ondersteuning                  | 49 |
| 8. Copyright   | 49 |

## SPIS TREŚCI

|   |    |
|---|----|
| 1. Części i komponenty                                | 50 |
| 2. Przed użyciem                                      | 50 |
| 3. Funkcjonowanie                                     | 50 |
| 4. Czyszczenie i konserwacja                          | 52 |
| 5. Specyfikacja techniczna                            | 52 |
| 6. Recykling urządzeń elektrycznych i elektronicznych | 53 |
| 7. Gwarancja i Serwis techniczny                      | 53 |
| 8. Copyright  | 53 |

## OBSAH

|   |    |
|---|----|
| 1. Díly a součásti                                  | 54 |
| 2. Před použitím                                    | 54 |
| 3. Provoz   | 54 |
| 4. Čištění a údržba                                 | 55 |
| 5. Technické specifikace                            | 56 |
| 6. Recyklace elektrických a elektronických zařízení | 56 |
| 7. Záruka a technický servis                        | 57 |
| 8. Copyright  | 57 |

## INSTRUCCIONES DE SEGURIDAD

Lea las siguientes instrucciones atentamente antes de usar el producto. Guarde este manual para futuras referencias o nuevos usuarios.

- Asegúrese de que el voltaje de red coincida con el voltaje especificado en la etiqueta de clasificación del producto y de que el enchufe tenga toma de tierra.
- Este aparato está diseñado exclusivamente para uso doméstico quedando excluido su uso en bares, restaurantes, granjas, hoteles, moteles y oficinas.
- Cuando el dispositivo vaya a ser usado en un cuarto de baño, deberá desenchufarlo de la toma de corriente después de utilizarlo ya que la proximidad del agua presenta un riesgo aun cuando el dispositivo esté desconectado.
- Como protección adicional, es recomendable la instalación de un dispositivo de corriente residual (RCD) que tenga una corriente de defecto asignada de funcionamiento que no exceda de 30 mA, en el circuito eléctrico que alimenta el cuarto de baño. Le recomendamos que pregunte a un instalador para que le aconseje.
- Este aparato puede ser utilizado por niños a partir de 8 años y personas con capacidades físicas, sensoriales o mentales reducidas o falta de experiencia y conocimiento, si se le ha dado supervisión o instrucción apropiadas respecto al uso del aparato de una manera segura y comprenden los peligros que implica. Los niños no deben jugar con el aparato. La limpieza y el mantenimiento para realizar por el usuario no deben ser realizados por niños sin supervisión.
-  Este icono significa que este dispositivo no debe ser utilizado en una bañera, una ducha o un depósito lleno de agua.

- **ADVERTENCIA:** no utilizar este aparato cerca de bañeras, duchas, lavabos u otros recipientes que contengan agua.
- No sumerja el cable, el enchufe o cualquier otra parte del producto en agua o cualquier otro líquido, ni exponga las conexiones eléctricas al agua. Asegúrese de que tiene las manos completamente secas antes de tocar el enchufe o encender el producto.
- Inspeccione el cable de alimentación regularmente en busca de daños visibles. Si el cable presenta daños, debe ser sustituido por el Servicio de Asistencia Técnica oficial de Cecotec para evitar cualquier tipo de peligro.
- Asegúrese de que las salidas de aire no están bloqueadas.
- Apague y desconecte el dispositivo de la toma de corriente inmediatamente después de utilizarlo.
- Desenchufe el dispositivo inmediatamente bajo las siguientes circunstancias: funcionamiento anormal, necesita una limpieza y/o después de usarlo.
- No introduzca objetos metálicos por las entradas de aire para evitar descargas eléctricas.
- No enrolle el cable alrededor del dispositivo.
- Evite el contacto entre el dispositivo y la cara, el cuello y el cuero cabelludo.
- No deje el dispositivo sobre ninguna superficie mientras está en funcionamiento.
- No utilice el dispositivo para secar pelucas, extensiones naturales, pelo artificial ni pelo animal.
- La entrada de aire sirve para ventilar el aparato. No la cubra ni la obstruya, ya que podría provocar sobrecalentamiento.
- No introduzca nada en la entrada de aire.

## SAFETY INSTRUCTIONS

Read these instructions thoroughly before using the device. Keep this instruction manual for future reference or new users.

- Ensure that the mains voltage matches the voltage specified on the device rating label and that the plug is earthed.
- This device is designed for domestic use only and is not intended for bars, restaurants, farmhouses, hotels, motels, and offices.
- If the appliance is to be used in a bathroom, it must be unplugged from the wall socket after use, as the proximity to water could be a risk even with the appliance switched off.
- As additional protection, it is recommended that a Residual Current Device (RCD) having a rated operating fault current not exceeding 30 mA be installed in the electrical circuit supplying the bathroom. We recommend you ask a qualified installer for advice.
- This appliance can be used by children aged 8 years and above and persons with reduced physical, sensory, or mental capabilities or lack of experience and knowledge if they have been given supervision or instruction concerning the use of the appliance in a safe way and understand the hazards involved. Children must not play with the device. Cleaning and user maintenance must not be carried out by unsupervised children.
-  This icon means that the appliance must not be used in a bathtub, shower, or any other water-filled tank.
- **WARNING:** do not use the device near bathtubs, showers, sinks, or other water-filled containers.
- Do not immerse the cable, plug, or any other non-removable part of the device in water or any other liquid or expose

electrical connections to water. Make sure your hands are dry before handling the plug or switching on the device.

- Check the power cable regularly for visible damage. If the cable is damaged, it must be replaced by the official Cecotec Technical Support Service to avoid any danger.
- Ensure that the air inlets and outlets are not blocked.
- Turn off and unplug the appliance from the power supply immediately after use.
- Unplug the appliance immediately under the following circumstances: abnormal operation, needs cleaning, and/or after use.
- Do not insert metal objects through the air inlets to avoid electric shocks.
- Do not wind the cable around the device.
- Keep your face, neck, and scalp away from the device.
- Do not leave the device on any surface while in operation.
- Do not use the appliance to dry wigs, natural hair extensions, fake hair nor animal hair.
- The air inlet ensures good ventilation of the appliance. Do not cover or obstruct it, as this may cause overheating.
- Do not insert objects in the air inlet.

## INSTRUCTIONS DE SÉCURITÉ

Veillez lire les instructions suivantes avec attention avant d'utiliser l'appareil. Gardez bien ce manuel pour de futures références ou pour tout nouvel utilisateur.

- Assurez-vous que le voltage du réseau coïncide avec le voltage spécifié sur l'étiquette de classification de l'appareil et que la prise possède une connexion à terre.
- Cet appareil est conçu pour un usage domestique uniquement et ne doit pas être utilisé dans les bars, restaurants, fermes, hôtels, motels et bureaux.
- Lorsque l'appareil doit être utilisé dans une salle de bain, il doit être débranché de la prise après utilisation, car la proximité de l'eau présente un risque même lorsque l'appareil est éteint.
- Comme protection supplémentaire, il est recommandé d'installer sur le circuit électrique alimentant la salle de bain un dispositif à courant résiduel (RCD) dont le courant de défaut nominal de fonctionnement ne dépasse pas 30 mA. Il est recommandé de demander conseil à un installateur.
- Cet appareil peut être utilisé par des enfants de 8 ans et plus et par des personnes aux capacités physiques, mentales ou sensorielles réduites, ou sans expérience ni connaissances s'ils sont surveillés et/ou ont reçu les informations nécessaires à l'utilisation correcte de l'appareil et qu'ils ont bien compris les risques qu'il implique. Empêchez les enfants de jouer avec le produit. Le nettoyage et l'entretien du produit ne peuvent pas être menés à terme par les enfants.
-  Cette icône signifie que cet appareil ne doit pas être utilisé dans une baignoire, une douche ou un récipient rempli d'eau.
- **AVERTISSEMENT** : n'utilisez pas cet appareil près de



baignoires, de douches, de lavabos ou d'autres récipients contenant de l'eau.

- Ne submergez ni le câble, ni la fiche ni aucune autre partie du produit dans de l'eau ni dans aucun autre liquide, ni n'exposez les connexions électriques à l'eau. Assurez-vous d'avoir les mains complètement sèches avant de toucher la prise ou d'allumer l'appareil.
- Inspectez le câble d'alimentation régulièrement pour rechercher des dommages visibles. Si le câble présente des dommages, il doit être remplacé par le Service d'Assistance Technique officiel de Cecotec pour éviter tout type de danger.
- Assurez-vous que l'entrée comme la sortie d'air ne soient pas bloquées.
- Éteignez et débranchez l'appareil de la prise de courant immédiatement après l'avoir utilisé.
- Débranchez immédiatement l'appareil dans les circonstances suivantes : fonctionnement anormal, besoin de nettoyage et/ou après utilisation.
- N'introduisez pas d'objets métalliques par les entrées d'air afin d'éviter des décharges électriques.
- N'enroulez pas le câble autour de l'appareil.
- Évitez le contact entre l'appareil et le visage, le cou et le cuir chevelu.
- Ne laissez l'appareil sur aucune surface lorsqu'il est en fonctionnement.
- N'utilisez pas l'appareil pour sécher des perruques, des extensions synthétiques, des cheveux artificiels ou des poils d'animaux.
- L'entrée d'air sert à ventiler l'appareil. Ne la couvrez pas et ne l'obstruez pas, car cela pourrait entraîner une surchauffe.
- N'insérez rien dans l'entrée d'air.

## SICHERHEITSHINWEISE

Lesen Sie die folgenden Hinweise aufmerksam durch, bevor Sie das Produkt verwenden. Bewahren Sie diese Bedienungsanleitung zum Nachschlagen oder für neue Benutzer auf.

- Vergewissern Sie sich, dass die Netzspannung mit der auf dem Typenschild des Produkts angegebenen Spannung übereinstimmt und dass der Stecker geerdet ist.
- Dieses Gerät ist nur für den Hausgebrauch bestimmt und darf nicht in Bars, Restaurants, Bauernhöfen, Hotels, Motels und Büros verwendet werden.
- Wenn das Gerät in einem Badezimmer verwendet werden soll, muss es nach dem Gebrauch aus der Steckdose gezogen werden, da die Nähe von Wasser ein Risiko darstellt, auch wenn das Gerät ausgeschaltet ist.
- Als zusätzlicher Schutz wird empfohlen, in den Stromkreis, der das Badezimmer versorgt, einen Fehlerstromschutzschalter (RCD) mit einem Nennfehlerstrom von höchstens 30 mA einzubauen. Wir empfehlen Ihnen, einen Installateur um Rat zu fragen.
- Dieses Gerät kann von Kindern ab 8 Jahren und darüber sowie von Personen mit verringerten physischen, sensorischen oder geistigen Fähigkeiten oder Mangel an Erfahrung und Wissen benutzt werden, wenn sie beaufsichtigt oder bezüglich des sicheren Gebrauchs des Geräts unterwiesen wurden und die daraus resultierenden Gefahren verstehen. Kinder dürfen nicht mit dem Gerät spielen. Die Reinigung und Wartung durch den Benutzer darf nicht von unbeaufsichtigten Kindern durchgeführt werden.
-  Dieses Symbol bedeutet, dass dieses Gerät nicht in einer Badewanne, Dusche oder einem mit Wasser gefüllten Tank verwendet werden darf.

- HINWEIS: Verwenden Sie dieses Gerät nicht in der Nähe von Badewannen, Duschen, Waschbecken oder anderen Gefäßen, die Wasser enthalten.
- Tauchen Sie das Netzkabel, den Stecker oder jegliche nicht entfernbaren Teile des Gerätes nicht ins Wasser oder andere Flüssigkeiten ein und lassen Sie die elektrischen Anschlüsse nicht mit Wasser in Berührung kommen. Sorgen Sie dafür, dass Ihre Hände völlig trocken sind, bevor Sie die Steckdose berühren oder das Gerät einschalten.
- Überprüfen Sie das Netzkabel regelmäßig auf sichtbare Schäden. Wenn das Kabel beschädigt ist, muss es durch den offiziellen Technischen Kundendienst von Cecotec ersetzt werden, um Sach- und Personenschäden zu vermeiden.
- Vergewissern Sie sich, dass der Luftauslass nicht verstopft ist.
- Schalten Sie das Gerät sofort nach Gebrauch aus und ziehen Sie den Netzstecker aus der Steckdose.
- Ziehen Sie in folgenden Fällen sofort den Stecker aus der Steckdose: bei abnormalem Betrieb, wenn das Gerät gereinigt werden muss und/oder nach dem Gebrauch.
- Führen Sie keine metallischen Gegenstände durch die Lufteinlässe ein, um elektrische Stromschläge zu vermeiden.
- Rollen Sie das Kabel um das Gerät nicht auf.
- Vermeiden Sie den Kontakt des Gerätes mit Gesicht, Hals und Kopfhaut.
- Lassen Sie das Gerät während des Betriebs nicht auf einer Oberfläche liegen.
- Verwenden Sie das Gerät nicht für Perücken, natürlichen Extensions, Kunst- oder Tierhaaren zu Föhnen.
- Der Lufteinlass dient zur Belüftung des Geräts. Verdecken oder blockieren Sie ihn nicht, da dies zu Überhitzung führen kann.
- Stecken Sie keine Gegenstände in den Lufteinlass.

## ISTRUZIONI DI SICUREZZA

Leggere le seguenti istruzioni prima di usare l'apparecchio. Conservare questo manuale per consultazioni future o nuovi utenti.

- Verificare che la tensione di rete coincida con quella specificata nell'etichetta di classificazione dell'apparecchio e che la presa elettrica sia dotata di messa a terra.
- Questo apparecchio è stato progettato solo per uso domestico e non può essere utilizzato in bar, ristoranti, aziende agricole, alberghi, motel e uffici.
- Se l'apparecchio viene utilizzato in bagno, deve essere scollegato dalla presa di corrente, poiché la vicinanza all'acqua rappresenta un rischio anche quando l'apparecchio è spento.
- Come protezione aggiuntiva, si raccomanda di installare nel circuito elettrico che alimenta il bagno un dispositivo di corrente residua (RCD) con una corrente nominale di funzionamento non superiore ai 30 mA. Si consiglia di rivolgersi a un elettricista.
- Questo apparecchio può essere utilizzato da bambini a partire dagli 8 anni di età e da persone con ridotte capacità fisiche, sensoriali o mentali o con mancanza di esperienza e conoscenza, a condizione che abbiano ricevuto supervisione o istruzioni sull'uso dell'apparecchio in modo sicuro e che comprendano i pericoli connessi. Non permettere ai bambini di giocare con l'apparecchio. La pulizia e la manutenzione non devono essere effettuate da bambini senza supervisione.
-  Questo simbolo indica che l'apparecchio non deve essere utilizzato in una vasca da bagno, in una doccia o in un serbatoio pieno d'acqua.
- **ATTENZIONE:** non usare questo apparecchio vicino a vasche da bagno, docce, lavabi o altri recipienti contenenti acqua.

- Non immergere il cavo, la spina o qualsiasi altra parte dell'apparecchio in acqua o in qualsiasi altro liquido, né esporre i collegamenti elettrici all'acqua. Assicurarci di avere le mani completamente asciutte prima di toccare la spina o di accendere l'apparecchio.
- Ispezionare regolarmente il cavo di alimentazione in cerca di danni visibili. Se il cavo presenta danni, dovrà essere riparato dal servizio di Assistenza Tecnica ufficiale di Cecotec per evitare eventuali pericoli.
- Verificare che le uscite d'aria non siano bloccate.
- Spegner e scollegare l'apparecchio dalla presa di corrente immediatamente dopo l'uso.
- Scollegare immediatamente l'apparecchio nelle seguenti circostanze: funzionamento anomalo, necessità di pulizia e/o dopo l'uso.
- Non introdurre oggetti metallici negli ingressi dell'aria per evitare scariche elettriche.
- Non arrotolare il cavo attorno all'apparecchio.
- Evitare il contatto tra l'apparecchio e il viso, il collo o il cuoio capelluto.
- Non lasciare l'apparecchio su nessuna superficie mentre è in funzione.
- Non utilizzare l'apparecchio per asciugare parrucche, capelli sintetici o pelo di animali.
- L'ingresso dell'aria serve a ventilare l'apparecchio. Non coprirlo né ostruirlo per evitare il surriscaldamento.
- Non introdurre nessun oggetto nell'ingresso dell'aria.

## INSTRUÇÕES DE SEGURANÇA

Leia atentamente as instruções seguintes antes de utilizar o aparelho. Guarde este manual para referências futuras ou novos utilizadores.

- Certifique-se de que a tensão de rede coincide com a tensão especificada na etiqueta de classificação do aparelho e de que a tomada tenha ligação à terra.
- Este aparelho foi concebido apenas para uso doméstico e não é para uso em cafés, restaurantes, quintas, hotéis, motéis ou escritórios.
- Quando o aparelho se destina a ser utilizado numa casa de banho, deve ser desligado da tomada elétrica após a sua utilização, pois a proximidade de água apresenta um risco, mesmo quando o aparelho é desligado.
- Como proteção adicional, recomenda-se que um aparelho de corrente residual (RCD) com uma corrente nominal de falha de funcionamento não superior a 30 mA seja instalado no circuito elétrico que alimenta a casa de banho. Recomendamos-lhe que peça conselho a um instalador.
- Este aparelho pode ser utilizado por crianças a partir de 8 anos de idade e por pessoas com capacidades físicas, sensoriais ou mentais reduzidas ou com falta de experiência e conhecimentos, se lhes tiver sido dada a supervisão ou as instruções relativas à utilização do aparelho de uma forma segura e compreenderem os perigos envolvidos. Não permita que as crianças brinquem com o aparelho. A limpeza e manutenção do aparelho não devem ser efetuadas por crianças sem supervisão.
-  Este ícone significa que este aparelho não deve ser utilizado numa banheira, duche ou depósito cheio de água.

- ADVERTÊNCIA: não utilize este aparelho perto de banheiras, chuveiros, lavatórios ou outros recipientes que contenham água.
- Não imerja o cabo, a ficha ou qualquer outra parte elétrica do aparelho na água ou qualquer outro líquido nem exponha as conexões elétricas à água. Certifique-se de que tem as mãos completamente secas antes de tocar na tomada ou ligar o produto.
- Inspeccione o cabo de alimentação regularmente em busca de danos visíveis. Se o cabo apresentar danos, deve ser substituído pelo Serviço de Assistência Técnica Oficial da Cecotec para evitar qualquer tipo de perigo.
- Certifique-se de que as saídas de ar não estão bloqueadas.
- Desligue e desconecte o aparelho da corrente elétrica imediatamente depois de ser usado.
- Desligue imediatamente o aparelho da tomada nas seguintes circunstâncias: funcionamento anormal, necessita de limpeza e/ou após utilização.
- Não introduza objetos metálicos pelas entradas de ar para evitar descargas elétricas.
- Não enrole o cabo ao redor do aparelho.
- Evite o contacto entre o aparelho e a cara, pescoço e o couro cabeludo.
- Não deixe o aparelho sobre nenhuma superfície enquanto estiver em funcionamento.
- Não utilize o aparelho para secar perucas, cabelo artificial ou pelo de animais.
- A entrada de ar serve para ventilar o aparelho. Não a cubra nem a obstrua, pois poderia provocar sobreaquecimento.
- Não introduza nada na entrada de ar.

## VEILIGHEIDSINSTRUCTIES

Lees de volgende instructies aandachtig voordat u het product gebruikt. Bewaar deze handleiding voor toekomstig(e) gebruik of gebruikers.

- Zorg ervoor dat de netspanning overeenkomt met de spanning vermeld op het classificatielabel van het apparaat en dat het stopcontact geaard is.
- Dit apparaat is uitsluitend bestemd voor huishoudelijk gebruik en is niet bestemd voor gebruik in bars, restaurants, boerderijen, hotels, motels en kantoren.
- Wanneer het apparaat in een badkamer moet worden gebruikt, moet het na gebruik uit het stopcontact worden gehaald, omdat de nabijheid van water een risico vormt, zelfs wanneer het apparaat is uitgeschakeld.
- Als extra bescherming wordt aanbevolen om een aardlekschakelaar (RCD) met een nominale foutstroom van maximaal 30 mA in het elektrische circuit dat de badkamer voedt, te installeren. Wij raden u aan een installateur om advies te vragen.
- Dit apparaat kan worden gebruikt door kinderen vanaf 8 jaar en personen met verminderde lichamelijke, zintuiglijke of geestelijke vermogens of met gebrek aan ervaring en kennis, indien zij onder toezicht staan of instructies hebben gekregen over het veilig gebruik van het apparaat en de gevaren ervan begrijpen. Kinderen mogen niet met het apparaat spelen. Reiniging en onderhoud door de gebruiker mogen niet zonder toezicht door kinderen worden uitgevoerd.
-  Dit pictogram betekent dat dit toestel niet mag worden gebruikt in een badkuip, douche of tank gevuld met water.
- **WAARSCHUWING:** gebruik dit apparaat niet in de buurt van



badkuipen, douches, wastafels of andere vaten die water bevatten.

- Dompel de voedingskabel, de stekker of andere onderdelen van het toestel niet onder in water of andere vloeistoffen. Stel de elektrische verbindingen niet bloot aan water. Raak het product en het stopcontact enkel aan met droge handen.
- Controleer de kabel regelmatig op zichtbare schade. Als de kabel beschadigd is, moet hij worden hersteld door de technische dienst van Cecotec om elk gevaar te vermijden.
- Zorg ervoor dat zowel de luchtuitgangen niet geblokkeerd zijn.
- Schakel het apparaat uit en trek de stekker uit het stopcontact direct na gebruik.
- Haal de stekker van het apparaat onmiddellijk uit het stopcontact onder de volgende omstandigheden: abnormale werking, reiniging nodig en/of na gebruik.
- Steek geen metalen voorwerpen door de luchtinlaten om elektrische schokken te voorkomen.
- Rol de kabel niet op rond het apparaat.
- Breng het apparaat niet in contact met uw gezicht, nek en hoofdhuid.
- Leg het apparaat niet op een oppervlak als het is ingeschakeld.
- Gebruik het apparaat niet om pruiken, natuurlijke extensies, kunsthaar of dierlijk haar te drogen.
- De luchtinlaat dient om het toestel te ventileren. Bedek of blokkeer het niet, want dat kan oververhitting veroorzaken.
- Steek niets in de luchtinlaat.

## INSTRUKCJE BEZPIECZEŃSTWA

Przed użyciem produktu należy uważnie przeczytać poniższe instrukcje. Zachowaj tę instrukcję do wykorzystania w przyszłości lub dla nowych użytkowników.

- Upewnij się, że napięcie sieciowe jest zgodne z napięciem podanym na tabliczce znamionowej produktu oraz że wtyczka jest uziemiona.
- To urządzenie przeznaczone jest wyłącznie do użytku domowego i nie nadaje się do użytku w barach, restauracjach, gospodarstwach rolnych, hotelach, motelach i biurach.
- Gdy urządzenie ma być używane w łazience, po użyciu należy wyjąć wtyczkę z gniazdka, ponieważ bliskość wody stwarza zagrożenie nawet wtedy, gdy urządzenie jest wyłączone.
- W formie dodatkowej ochrony, zaleca się instalację tzw. różnicowicy (RCD) o znamionowym prądzie zwarcia nieprzekraczającym 30 mA w obwodzie elektrycznym zasilającym łazienkę. Zalecamy zasięgnięcie porady instalatora.
- To urządzenie może być używane przez dzieci w wieku od 8 lat i starsze oraz osoby o ograniczonych zdolnościach fizycznych, sensorycznych lub umysłowych lub nieposiadające doświadczenia i wiedzy, jeśli są one nadzorowane lub zostały poinstruowane w zakresie bezpiecznego korzystania z urządzenia i rozumieją związane z tym zagrożenia. Dzieci nie mogą bawić się urządzeniem. Czyszczenie i konserwacja użytkownika nie mogą być przeprowadzane przez dzieci bez nadzoru.
-  Ta ikona oznacza, że tego urządzenia nie wolno używać w wannie, pod prysznicem ani w zbiorniku pełnym wody.
- **OSTRZEŻENIE:** Nie używaj tego urządzenia w pobliżu wanien,

pryszniców, zlewów lub innych pojemników zawierających wodę.

- Nie zanurzaj przewodu, wtyczki ani żadnej innej części produktu w wodzie lub innej cieczy ani nie wystawiaj połączeń elektrycznych na działanie wody. Przed dotknięciem wtyczki lub włączeniem produktu upewnij się, że twoje ręce są całkowicie suche.
- Regularnie sprawdzaj przewód zasilający pod kątem widocznych uszkodzeń. Jeśli kabel jest uszkodzony, musi zostać wymieniony przez oficjalny Serwis Pomocy Technicznej Cecotec, aby uniknąć wszelkiego rodzaju niebezpieczeństw.
- Upewnij się, że otwory wentylacyjne nie są zablokowane.
- Wyłącz i odłącz urządzenie od gniazdka natychmiast po użyciu.
- Odłącz urządzenie natychmiast w następujących okolicznościach: nieprawidłowe działanie, konieczność czyszczenia i/lub po użyciu.
- Nie wprowadzaj metalowych obiektów przez tylną kratkę, przez wejście lub wyjście powietrza, aby uniknąć wyładowań elektrycznych.
- Nie owijaj kabla wokół urządzenia.
- Unikaj kontaktu urządzenia z twarzą, szyją i skórą głowy.
- Nie pozostawiaj urządzenia na żadnej powierzchni podczas jego pracy.
- Nie używaj urządzenia do suszenia peruk, naturalnych przedłużaczy, sztucznych włosów ani sierści zwierzęcej.
- Wlot powietrza służy do wentylacji urządzenia. Nie zakrywaj go ani nie zasłaniaj, ponieważ może to spowodować przegrzanie.
- Nie wkładaj niczego do wlotu powietrza.

## BEZPEČNOSTNÍ POKYNY

Před použitím výrobku si pečlivě přečtěte následující pokyny. Uchovejte tento návod pro budoucí použití nebo pro nové uživatele.

- Ujistěte se, že napětí v síti odpovídá napětí uvedenému na typovém štítku produktu a že zástrčka je uzemněná.
- Tento spotřebič je určen pouze pro domácí použití a je vyloučen z použití v barech, restauracích, farmách, hotelech, motelech a kancelářích.
- Pokud chcete zařízení používat v koupelně, měli byste jej po použití vytáhnout ze zásuvky, protože blízkost vody představuje riziko, i když je zařízení vypnuté.
- Jako dodatečná ochrana se doporučuje, aby byl v elektrickém obvodu napájejícím koupelnu instalován proudový chránič (RCD) se jmenovitým provozním poruchovým proudem nepřesahujícím 30 mA. Doporučujeme požádat o radu instalatéra.
- Tento spotřebič mohou používat děti ve věku 8 let a starší a osoby se sníženými fyzickými, smyslovými nebo duševními schopnostmi nebo nedostatkem zkušeností a znalostí, pokud jim byl poskytnut náležitý dohled nebo byly poučeny o používání spotřebiče bezpečným způsobem a rozumí související nebezpečí. Děti si se spotřebičem nesmí hrát. Čištění a údržbu, které má provádět uživatel, nesmí provádět děti bez dozoru.
-  Tato ikona znamená, že toto zařízení se nesmí používat ve vaně, sprše nebo nádrži plné vody.
- **VAROVÁNÍ:** Nepoužívejte tento spotřebič v blízkosti van, sprch, umyvadel nebo jiných nádob, které obsahují vodu.
- Neponořujte kabel, zástrčku ani žádnou jinou část produktu do vody nebo jiné kapaliny a nevystavujte elektrické spoje

vodě. Před dotykem zástrčky nebo zapnutím výrobku se ujistěte, že máte zcela suché ruce.

- Pravidelně kontrolujte napájecí kabel, zda není viditelně poškozen. Pokud je kabel poškozen, musí být vyměněn oficiálním servisním střediskem Cecotec, aby se předešlo jakémukoli nebezpečí.
- Ujistěte se, že nejsou zablokovány výstupy vzduchu.
- Ihned po použití zařízení vypněte a odpojte ze zásuvky.
- Zařízení ihned odpojte ze sítě za následujících okolností: abnormální provoz, potřeba vyčištění a/nebo po použití.
- Aby nedošlo k úrazu elektrickým proudem, nekládejte do vstupu vzduchu kovové předměty.
- Neomotávejte kabel kolem přístroje.
- Vyhněte se kontaktu přístroje a tváře, krku a vlasové pokožky.
- Zařízení nenechávejte položené na žádném povrchu, pokud je v provozu.
- Přístroj nepoužívejte k sušení paruk, přírodních prodloužených vlasů, umělých vlasů nebo zvířecí srsti.
- Vstup vzduchu slouží k větrání spotřebiče. Nezakrývejte a neblokuje jej, protože by mohlo dojít k přehřátí.
- Do otvoru pro vstup vzduchu nic nekládejte.

## 1. PIEZAS Y COMPONENTES

Fig. 1

1. Boquilla concentradora
2. Salida de aire
3. Cuerpo del secador
4. Pantalla LED
5. Botón de encendido/apagado
6. Botón de cambio de velocidad del aire
7. Botón de cambio de temperatura del aire
8. Rejilla de entrada de aire extraíble

NOTA:

Los gráficos de este manual son representaciones esquemáticas y puede que no coincidan exactamente con los del producto.

## 2. ANTES DE USAR



- Este aparato presenta un embalaje diseñado para protegerlo durante su transporte. Saque el aparato de su caja y retire todo el material de embalaje. Puede guardar la caja original y otros elementos del embalaje en un lugar seguro para prevenir daños en el aparato si necesita transportarlo en el futuro. Si desea deshacerse del embalaje original, asegúrese de reciclar todos los elementos correctamente.
- Asegúrese de que todas las piezas y componentes están incluidos y en buen estado. Si faltara alguno o no estuviera en buen estado, contacte de forma inmediata con el Servicio de Atención Técnica oficial de Cecotec.





### Contenido de la caja

- Secador
- Concentrador
- Este manual de instrucciones

## 3. FUNCIONAMIENTO

### Panel de control

-  Botón de encendido/apagado: pulse este botón para encender o apagar el secador de pelo.
-  Botón de cambio de velocidad del aire: pulse este botón para modificar la velocidad de salida del aire del secador (cada vez que lo pulse se cambiará de velocidad). La velocidad tiene tres niveles ajustables: baja, media y alta.

-  Botón de cambio de temperatura del aire: pulse este botón para modificar la temperatura de salida del aire del secador (cada vez que lo pulse se cambiará de temperatura). La temperatura tiene tres niveles ajustables: frío, 55°C (templado) y 90°C (caliente).
-  Icono de velocidad baja del aire: cuando se ilumina este icono significa que el secador está funcionando a velocidad baja, puede modificar la temperatura del aire entre frío, templado y caliente.
-  Icono de velocidad media del aire: cuando se ilumina este icono significa que el secador está funcionando a velocidad media, puede modificar la temperatura del aire entre frío, templado y caliente.
-  Icono de velocidad alta del aire: cuando se ilumina este icono significa que el secador está funcionando a velocidad alta, puede modificar la temperatura del aire entre frío, templado y caliente.
-  Icono de aire frío: cuando se ilumina este icono significa que el secador está expulsando aire frío.
- **55°** Icono de 55°: cuando se ilumina este icono significa que el secador está expulsando aire templado.
- **90°** Icono de 90°: cuando se ilumina este icono significa que el secador está expulsando aire caliente.

### Funcionamiento

1. Conecte el producto a una toma de corriente y pulse el botón de encendido/apagado para encenderlo.
2. Escoja la velocidad y la temperatura del aire adecuada en función del estado de su cabello. Atención: el secador tiene una función Memoria incorporada que permite recordar el último ajuste de velocidad y temperatura usado antes de apagarlo. Cuando vuelva a encender el secador, los ajustes predeterminados se corresponderán con los que seleccionó antes de apagarlo la última vez.
3. Tanto el secador como las boquillas cuentan con una unión magnética para que sean más fáciles de quitar y poner. Basta con alinear la boquilla con la salida de aire y girarla 360° hasta encajarla bien en su sitio.
4. Al utilizar el secador, sostenga correctamente el mango para no bloquear la entrada de aire y así evitar que el secador sufra daños o se sobrecaliente. Mantenga una distancia de más de 10 cm entre el pelo y la entrada de aire del secador para evitar enredos. Mantenga una distancia de más de 3 cm entre el cabello y la salida de aire del secador para evitar quemaduras.
5. Después de su uso, apague el secador y desenchufe el cable de alimentación.

## 4. LIMPIEZA Y MANTENIMIENTO

- Antes de limpiarlo, asegúrese de que el secador está apagado y desconectado de la toma de corriente.
- No utilice alcohol, quitaesmalte ni detergente para limpiar el secador, ya que podría averiarse, romperse o decolorarse.

### **Limpieza de la rejilla de entrada de aire extraíble y del filtro de aire.** Fig. 2

- La rejilla y el filtro deben limpiarse con regularidad para evitar que se acumule la suciedad y garantizar una entrada de aire óptima.
  - La rejilla de entrada de aire se coloca mediante unión magnética al igual que la boquilla.
1. Sujete el secador firmemente por el mango y tire de la rejilla de entrada de aire hacia abajo para retirarla.
  2. Utilice un bastoncillo de algodón para eliminar y limpiar cualquier suciedad que haya en la entrada y salida de aire.
  3. Después de la limpieza, alinee la rejilla de entrada de aire con la ranura del mango e insértela. Cuando oiga un "clic" significa que la rejilla se ha unido al secador gracias al imán.
- Para evitar dañar el producto, no utilice las uñas o herramientas afiladas para retirar la rejilla de entrada de aire extraíble.
  - No utilice agua para limpiar la rejilla del filtro, de lo contrario podría dañar el producto.

### **Función de autolimpieza**

1. Conecte el cable de alimentación a una toma de corriente.
  2. Pulse los botones de cambio de temperatura y velocidad del aire durante 1,5 segundos sin encender el secador (es decir, no pulse el botón de encendido/apagado).
- Esto hará que la autolimpieza se active: el sistema hace girar el motor digital en dirección inversa para contribuir en la limpieza profunda de los filtros. Después de 10 segundos, el motor se apaga automáticamente. El secador sólo puede realizar este tipo de limpieza conectando y desconectando el cable de alimentación.

## 5. ESPECIFICACIONES TÉCNICAS

Referencia del producto: 04454

Producto: Bamba IoniCare RockStar Nano IonTech

Tensión nominal: 220 - 240 V~

Frecuencia nominal: 50 - 60 Hz

Potencia nominal: 1600 W

Las especificaciones técnicas pueden cambiar sin notificación previa para mejorar la calidad del producto.

Fabricado en China | Diseñado en España



## 6. RECICLAJE DE APARATOS ELÉCTRICOS Y ELECTRÓNICOS



Este símbolo indica que, de acuerdo con las normativas aplicables, el producto y/o la batería deberán desecharse de manera independiente de los residuos domésticos. Cuando este producto alcance el final de su vida útil, deberás extraer las pilas/baterías/acumuladores y llevarlo a un punto de recogida designado por las autoridades locales.

Para obtener información detallada acerca de la forma más adecuada de desechar sus aparatos eléctricos y electrónicos y/o las correspondientes baterías, el consumidor deberá contactar con las autoridades locales.

El cumplimiento de las pautas anteriores ayudará a proteger el medio ambiente.

## 7. GARANTÍA Y SAT

Cecotec responderá ante el usuario o consumidor final de cualquier falta de conformidad que exista en el momento de la entrega del producto en los términos, condiciones y plazos que establece la normativa aplicable.

Se recomienda que las reparaciones se efectúen por personal especializado.

Si detecta una incidencia con el producto o tiene alguna consulta, póngase en contacto con el Servicio de Asistencia Técnica oficial de Cecotec a través del número de teléfono +34 96 321 07 28.

## 8. COPYRIGHT

Los derechos de propiedad intelectual sobre los textos de este manual pertenecen a CECOTEC INNOVACIONES, S.L. Quedan reservados todos los derechos. El contenido de esta publicación no podrá, ni en parte ni en su totalidad, reproducirse, almacenarse en un sistema de recuperación, transmitirse o distribuirse por ningún medio (electrónico, mecánico, fotocopia, grabación o similar) sin la previa autorización de CECOTEC INNOVACIONES, S.L.

## 1. PARTS AND COMPONENTS

Fig. 1

1. Concentrator nozzle
2. Air outlet
3. Main body
4. LED display
5. Power button
6. Air speed change button
7. Air temperature change button
8. Detachable air inlet grille

NOTE:

the graphics in this manual are schematic representations and may not exactly match the device.

## 2. BEFORE USE



- This appliance is packaged in a way as to protect it during transport. Take the device out of its box and remove all packaging materials. You can keep the original box and other packaging elements in a safe place. This will help you prevent damage to the device when transporting it in the future. In case the original packaging is disposed of, make sure all packaging materials are recycled accordingly.
- Make sure all parts and components are included and in good conditions. If there is any piece missing or in bad conditions, contact the official Cecotec Technical Support Service immediately.





### Box content

- Hair dryer
- Concentrator nozzle
- Instruction manual

## 3. OPERATION

### Control panel

-  Power button: press this button to switch the device on or off.
-  Air speed change button: press this button to change the air outlet speed of the hair dryer (each press will change the speed). The speed has three adjustable levels: low, medium, and high.

-  Air temperature change button: press this button to change the air outlet temperature of the hair dryer (each press will change the temperature). The temperature has three adjustable levels: cold, 55 °C (warm) and 90 °C (hot).
-  Low air speed icon: this icon lights up when the hair dryer is operating at low speed. You can modify the air temperature between cold, warm, and hot.
-  Medium air speed icon: this icon lights up when the hair dryer is operating at medium speed. You can modify the air temperature between cold, warm, and hot.
-  High air speed icon: this icon lights up when the hair dryer is operating at high speed. You can modify the air temperature between cold, warm, and hot.
-  Cold air icon: this icon lights up when the hair dryer is blowing out cold air.
- **55°** 55 °C icon: this icon lights up when the hair dryer is blowing out warm air.
- **90°** 90 °C icon: this icon lights up when the hair dryer is blowing out hot air.

### Operation

1. Connect the product to a power outlet and press the power button to switch it on.
2. Choose the right air speed and temperature according to the condition of your hair.

Warning: the hair dryer has a built-in Memory function that allows you to remember the last speed and temperature setting used before switching it off. When you switch on the hair dryer again, the default settings will correspond to the settings you selected before switching it off the last time.

3. Both the hair dryer and the nozzles have a magnetic joint to make them easy to put on and take off. Simply align the nozzle with the air outlet and turn it 360° until it clicks into place.
4. When using the hair dryer, hold the handle properly so as not to block the air inlet and prevent the dryer from being damaged or overheated. Keep your hair away from the air inlet by at least 10 cm to avoid tangles. Keep your hair away from the air outlet by at least 3 cm to avoid burns.
5. After use, switch off the hair dryer and unplug the power cable.

## 4. CLEANING AND MAINTENANCE

- Before cleaning, make sure that the dryer is switched off and disconnected from the mains.
- Do not use alcohol, nail polish remover or detergent to clean the dryer, as this may damage, break, or discolour it.

### Cleaning the detachable air inlet grille and filter. Fig. 2

- The grille and filter should be regularly cleaned to prevent dirt build-up and to ensure optimum air inlet.
  - The air inlet grille and the nozzle are magnetically attached.
1. Hold the dryer firmly by the handle and pull the air inlet grille downwards to remove it.
  2. Use a cotton swab to remove and clean any dirt in the air inlet and outlet.

## ENGLISH

3. After cleaning, align the air inlet grille with the slot in the handle and insert it. When you hear a "click" it means that the grille has been attached to the dryer by the magnet.
  - To avoid damaging the product, do not use fingernails or sharp tools to remove the detachable air inlet grille.
  - Do not use water to clean the filter grid, otherwise it could damage the appliance.

### Self-cleaning function

1. Connect the power cable to a plug socket.
2. Press the temperature and air speed change buttons for 1.5 seconds without switching on the dryer (i.e., do not press the power button).
  - This will activate the self-cleaning: the system rotates the digital motor in reverse direction to assist in deep cleaning of the filters. After 10 seconds, the motor automatically switches off. The dryer can only perform this type of cleaning by plugging and unplugging the power cable.

## 5. TECHNICAL SPECIFICATIONS

Product reference: 04454

Product: Bamba IoniCare RockStar Nano IonTech

Rated voltage: 220 - 240 V~

Rated frequency: 50 - 60 Hz

Rated power: 1600 W

Technical specifications may change without prior notification to improve product quality.

Made in China | Designed in Spain

## 6. DISPOSAL OF OLD ELECTRICAL AND ELECTRONIC APPLIANCES



This symbol indicates that, according to the applicable regulations, the product and/or batteries must be disposed of separately from household waste. When this product reaches the end of its shelf life, you should dispose of the cells/batteries/accumulators and take them to a collection point designated by the local authorities.

Consumers must contact their local authorities or retailer for information concerning the correct disposal of old appliances and/or their batteries.

Compliance with the above guidelines will help protecting the environment.

## 7. TECHNICAL SUPPORT AND WARRANTY

Cecotec shall be liable to the end user or consumer for any lack of conformity that exists at the time of delivery of the product under the terms, conditions, and deadlines established by the applicable regulations.

It is recommended that repairs be carried out by qualified personnel.

If at any moment you detect any problem with your product or have any doubt, do not hesitate to contact the official Cecotec Technical Support Service at +34 96 321 07 28.

## 8. COPYRIGHT

The intellectual property rights over the texts in this manual belong to CECOTEC INNOVACIONES, S.L. All rights reserved. The contents of this publication may not, in whole or in part, be reproduced, stored in a retrieval system, transmitted, or distributed by any means (electronic, mechanical, photocopying, recording or similar) without the prior authorization of CECOTEC INNOVACIONES, S.L.

## 1. PIÈCES ET COMPOSANTS

Img. 1

1. Embout concentrateur
2. Sortie d'air
3. Sèche-cheveux
4. Écran LED
5. Bouton de connexion/déconnexion
6. Bouton pour changer la vitesse de l'air
7. Bouton pour changer la température de l'air
8. Grille d'entrée d'air amovible

NOTE :

Les graphiques de ce manuel sont des représentations schématiques et peuvent ne pas correspondre exactement à ceux du produit.

## 2. AVANT UTILISATION



- Cet appareil possède un emballage conçu pour le protéger pendant son transport. Sortez l'appareil de sa boîte et retirez tout le matériel qui compose l'emballage. Rangez la boîte d'origine et le reste des éléments provenant de l'emballage dans un endroit sûr pour éviter d'endommager l'appareil si vous devez le transporter à l'avenir. Si vous devez vous défaire de l'emballage d'origine, assurez-vous de recycler tous les éléments correctement.
- Assurez-vous que toutes les pièces et les composants sont inclus et en bon état. S'il manque une pièce, une partie, un accessoire ou que l'appareil ou ses accessoires ne sont pas en bon état, veuillez contacter le Service Après-Vente officiel de Cecotec.





### Contenu de la boîte

- Sèche-cheveux
- Embout concentrateur
- Manuel d'instructions

## 3. FONCTIONNEMENT

### Panneau de contrôle

-  Bouton de connexion/déconnexion : appuyez sur ce bouton pour allumer ou éteindre le sèche-cheveux.
-  Bouton pour changer la vitesse de l'air : appuyez sur ce bouton pour modifier la vitesse de sortie de l'air du sèche-cheveux (la vitesse change à chaque pression). La vitesse peut être réglée sur trois niveaux : faible, moyenne et élevée.

-  Bouton pour changer la température de l'air : appuyez sur ce bouton pour modifier la température de sortie de l'air du sèche-cheveux (la température change à chaque pression). La température de l'air peut être réglée sur trois niveaux : froid, 55 °C (tempéré) et 90 °C (chaud).
-  Icône de vitesse d'air faible : lorsque cette icône s'allume, cela signifie que le sèche-cheveux fonctionne à faible vitesse. Vous pouvez modifier la température de l'air entre froid, tempéré et chaud.
-  Icône de vitesse d'air moyenne : lorsque cette icône s'allume, cela signifie que le sèche-cheveux fonctionne à vitesse moyenne. Vous pouvez modifier la température de l'air entre froid, tempéré et chaud.
-  Icône de vitesse d'air élevée : lorsque cette icône s'allume, cela signifie que le sèche-cheveux fonctionne à vitesse élevée. Vous pouvez modifier la température de l'air entre froid, tempéré et chaud.
-  Icône d'air froid : lorsque cette icône s'allume, cela signifie que le sèche-cheveux émet de l'air froid.
- **55°** Icône 55° : lorsque cette icône s'allume, cela signifie que le sèche-cheveux émet de l'air tempéré.
- **90°** Icône 90° : lorsque cette icône s'allume, cela signifie que le sèche-cheveux émet de l'air chaud.

### Fonctionnement

1. Branchez l'appareil et appuyez sur le bouton de connexion/déconnexion pour l'allumer.
2. Choisissez la vitesse et la température de l'air en fonction de vos cheveux.

Avertissement : le sèche-cheveux est doté d'une fonction Mémoire qui permet d'enregistrer les derniers réglages de vitesse et de température utilisés avant de l'éteindre. Lorsque vous rallumez le sèche-cheveux, les réglages par défaut correspondent aux réglages que vous avez sélectionnés avant de l'éteindre la dernière fois.

3. Le sèche-cheveux et les embouts sont dotés d'une connexion magnétique permettant de les insérer et de les retirer facilement. Il suffit d'aligner l'embout avec la sortie d'air et de le tourner de 360° jusqu'à ce qu'il s'enclenche.
4. Lorsque vous utilisez le sèche-cheveux, tenez correctement la poignée afin de ne pas bloquer l'entrée d'air et d'éviter que le sèche-cheveux ne soit endommagé ou surchauffé. Maintenez une distance de plus de 10 cm entre les cheveux et l'entrée d'air du sèche-cheveux pour éviter les enchevêtrements. Maintenez une distance de plus de 3 cm entre les cheveux et la sortie d'air du sèche-cheveux pour éviter les brûlures.
5. Après utilisation, éteignez le sèche-cheveux et débranchez le câble.

## 4. NETTOYAGE ET ENTRETIEN

- Assurez-vous que le sèche-cheveux est éteint et débranché de la prise de courant avant de le nettoyer.
- N'utilisez pas d'alcool, de dissolvant pour vernis à ongles ou de produits de nettoyage pour nettoyer le sèche-cheveux, car cela pourrait l'endommager, le casser ou le décolorer.

### **Nettoyage de la grille d'entrée d'air amovible et du filtre d'air.** Img. 2

- La grille et le filtre doivent être nettoyés régulièrement pour éviter l'accumulation de saleté et assurer une entrée d'air optimale.
  - La grille d'entrée d'air et l'embout sont fixés magnétiquement.
1. Tenez fermement le sèche-cheveux par la poignée et tirez la grille d'entrée d'air vers le bas pour la retirer.
  2. Utilisez un coton-tige pour enlever et nettoyer toute saleté dans l'entrée et la sortie d'air.
  3. Après le nettoyage, alignez la grille d'entrée d'air avec la fente de la poignée et insérez-la. Lorsque vous entendez un « clic », cela signifie que la grille a été fixée au sèche-cheveux.
- Pour éviter d'endommager l'appareil, n'utilisez pas vos ongles ou d'outils tranchants pour retirer la grille d'entrée d'air amovible.
  - N'utilisez pas d'eau pour nettoyer la grille du filtre, car cela pourrait endommager l'appareil.

### **Fonction d'autonettoyage**

1. Branchez le câble d'alimentation sur une prise de courant.
  2. Appuyez sur les boutons pour changer la température et la vitesse de l'air pendant 1,5 seconde sans allumer le sèche-cheveux (c'est-à-dire sans appuyer sur le bouton de connexion/déconnexion).
- Ceci activera l'autonettoyage : le système fait tourner le moteur numérique en sens inverse pour faciliter le nettoyage en profondeur des filtres. Le moteur s'éteindra automatiquement après 10 secondes. Le sèche-cheveux ne peut effectuer ce nettoyage qu'en branchant et débranchant le câble d'alimentation.

## 5. SPÉCIFICATIONS TECHNIQUES

Référence : 04454

Produit : Bamba IoniCare RockStar Nano IonTech

Tension nominale : 220 - 240 V~

Fréquence nominale : 50 - 60 Hz

Puissance nominale : 1600 W

Les spécifications techniques peuvent être modifiées sans notification préalable afin d'améliorer la qualité du produit.

Produit fabriqué en Chine | Conçu en Espagne



## 6. RECYCLAGE DES ÉQUIPEMENTS ÉLECTRIQUES ET ÉLECTRONIQUES



Ce symbole indique que, conformément à la réglementation en vigueur, le produit et/ou la batterie doivent être éliminés séparément des déchets municipaux. Lorsque ce produit atteint la fin de sa vie utile, vous devez retirer les piles ou batteries et les apporter à un point de collecte désigné par les autorités locales.

Pour obtenir des informations détaillées sur la manière la plus adéquate de vous débarrasser de vos appareils électriques et électroniques et/ou des batteries correspondantes, vous devez contacter les autorités locales.

Le respect des directives susmentionnées contribuera à la protection de l'environnement.

## 7. GARANTIE ET SAV

Cecotec est responsable envers l'utilisateur final ou le consommateur de tout défaut de conformité existant au moment de la livraison du produit dans les termes, conditions et délais établis par la réglementation applicable.

Il est recommandé que les réparations soient effectuées par du personnel qualifié.

Si vous détectez un incident ou un problème avec le produit, vous devez contacter le Service Après-Vente officiel de Cecotec au +34 9 63 21 07 28.

## 8. COPYRIGHT

Les droits de propriété intellectuelle des textes de ce manuel appartiennent à CECOTEC INNOVACIONES, S.L. Tous droits réservés. Le contenu de cette publication ne peut être, en totalité ou en partie, reproduit, stocké dans un système de récupération de données, transmis ou distribué par quelque moyen que ce soit (électronique, mécanique, photocopie, enregistrement ou similaire) sans l'autorisation préalable de CECOTEC INNOVACIONES, S.L.

### 1. TEILE UND KOMPONENTEN

Abb. 1

1. Styling-Düse
2. Luftauslass
3. Hauptteil des Haartrockners
4. LED-Anzeige
5. Ein-/Aus-Taste
6. Taste zur Änderung der Luftgeschwindigkeit
7. Taste zur Änderung der Lufttemperatur
8. Abnehmbares Lufteinlassgitter

HINWEIS:

Die Grafiken in dieser Bedienungsanleitung sind schematische Darstellungen und entsprechen möglicherweise nicht genau dem Gerät.

### 2. VOR DEM GEBRAUCH



- Dieses Gerät ist so verpackt, dass es während des Transports geschützt bleibt. Nehmen Sie das Gerät aus dem Karton und entfernen Sie das gesamte Verpackungsmaterial. Bewahren Sie die Verpackung an einem sicheren Ort auf, damit das Gerät nicht beschädigt wird, wenn Sie ihn später transportieren müssen. Wenn Sie die Originalverpackung entsorgen möchten, stellen Sie sicher, dass alle Artikel wiederverwerten.
- Prüfen Sie, ob die Lieferung vollständig und in gutem Zustand ist. Wenn die Lieferung fehlt oder nicht in gutem Zustand ist, kontaktieren Sie den technischen Kundendienst von Cecotec.





#### **Vollständiger Inhalt**

- Haartrockner
- Styling-Düse
- Bedienungsanleitung

### 3. BEDIENUNG

#### **Bedienfeld**

-  Ein-/Aus-Taste: Drücken Sie diese Taste, um den Haartrockner ein- oder auszuschalten.
-  Taste zum Ändern der Luftgeschwindigkeit: Drücken Sie diese Taste, um die Luftausgangsgeschwindigkeit des Trockners zu ändern (bei jedem Drücken wird die Geschwindigkeit geändert). Die Geschwindigkeit ist in drei Stufen einstellbar: niedrig, mittel und hoch.

-  Taste zur Änderung der Lufttemperatur: Drücken Sie diese Taste, um die Luftaustrittstemperatur des Trockners zu ändern (bei jedem Drücken ändert sich die Temperatur). Die Temperatur ist in drei Stufen einstellbar: kalt, 55°C (warm) und 90°C (heiß).
-  Symbol für niedrige Luftgeschwindigkeit: Wenn dieses Symbol aufleuchtet, bedeutet dies, dass der Trockner mit niedriger Geschwindigkeit läuft. Sie können die Lufttemperatur zwischen kühl, warm und heiß ändern.
-  Symbol für die mittlere Luftgeschwindigkeit: Wenn dieses Symbol aufleuchtet, bedeutet dies, dass der Trockner mit mittlerer Geschwindigkeit läuft und Sie die Lufttemperatur zwischen kühl, warm und heiß ändern können.
-  Symbol für die hohe Luftgeschwindigkeit: Wenn dieses Symbol aufleuchtet, bedeutet dies, dass der Trockner mit mittlerer Geschwindigkeit läuft und Sie die Lufttemperatur zwischen kühl, warm und heiß ändern können.
-  Symbol für kalte Luft: Wenn dieses Symbol aufleuchtet, bedeutet dies, dass der Trockner kalte Luft ausbläst.
- **55°** 55°-Symbol: Wenn dieses Symbol aufleuchtet, bedeutet dies, dass der Trockner warme Luft ausbläst.
- **90°** 90°-Symbol: Wenn dieses Symbol aufleuchtet, bedeutet dies, dass der Trockner heiße Luft ausbläst.

## Bedienung

1. Schließen Sie das Gerät an eine Steckdose an und drücken Sie die Ein-/Aus-Taste, um es einzuschalten.
2. Wählen Sie die richtige Luftgeschwindigkeit und Temperatur je nach Zustand Ihres Haares. Achtung: Der Trockner verfügt über eine eingebaute Memory-Funktion, mit der Sie die zuletzt verwendete Geschwindigkeits- und Temperatureinstellung speichern können, bevor Sie ihn ausschalten. Wenn Sie den Trockner wieder einschalten, entsprechen die Standardeinstellungen den Einstellungen, die Sie vor dem letzten Ausschalten gewählt haben.
3. Sowohl der Trockner als auch die Düsen sind magnetisch befestigt und lassen sich so leicht an- und abmontieren. Richten Sie die Düse einfach auf den Luftauslass aus und drehen Sie sie um 360°, bis sie mit einem Klick einrastet.
4. Wenn Sie den Trockner benutzen, halten Sie den Griff richtig, damit der Lufteinlass nicht blockiert wird und der Trockner nicht beschädigt oder überhitzt wird. Halten Sie einen Abstand von mehr als 10 cm zwischen dem Haar und dem Lufteinlass des Trockners ein, um Verwicklungen zu vermeiden. Halten Sie einen Abstand von mehr als 3 cm zwischen dem Haar und dem Luftauslass des Trockners ein, um Verbrennungen zu vermeiden.
5. Schalten Sie den Trockner nach Gebrauch aus und ziehen Sie den Netzstecker.

## 4. REINIGUNG UND WARTUNG

- Vergewissern Sie sich vor der Reinigung, dass der Trockner ausgeschaltet und vom Stromnetz getrennt ist.
- Verwenden Sie keinen Alkohol, Nagellackentferner oder Reinigungsmittel, um den Trockner zu reinigen, da er dadurch beschädigt werden, brechen oder sich verfärben kann.

### **Reinigung des abnehmbaren Lufteinlassgitters und des Luftfilters.** Abb. 2

- Das Gitter und der Filter sollten regelmäßig gereinigt werden, um Schmutzablagerungen zu vermeiden und eine optimale Luftzufuhr zu gewährleisten.
  - Das Lufteinlassgitter und die Düse sind magnetisch befestigt.
1. Halten Sie den Trockner am Griff fest und ziehen Sie das Lufteinlassgitter nach unten, um es abzunehmen.
  2. Verwenden Sie ein Wattestäbchen, um eventuelle Verschmutzungen im Luftein- und -auslass zu entfernen und zu reinigen.
  3. Richten Sie das Lufteinlassgitter nach der Reinigung auf den Schlitz im Griff aus und setzen Sie es ein. Wenn Sie ein „Klicken“ hören, bedeutet dies, dass das Gitter mit dem Magneten am Trockner befestigt wurde.
- Verwenden Sie zum Entfernen des abnehmbaren Lufteinlassgitters weder Fingernägel noch scharfe Werkzeuge, um das Gerät nicht zu beschädigen.
  - Verwenden Sie zum Reinigen des Filtergitters kein Wasser, da dies das Produkt beschädigen kann.

### **Selbstreinigungsfunktion**

1. Stecken Sie das Stromkabel zu einer Steckdose.
  2. Drücken Sie die Tasten zum Ändern der Temperatur und der Luftgeschwindigkeit 1,5 Sekunden lang, ohne den Trockner einzuschalten (d. h. drücken Sie nicht die Ein-/Aus-Taste).
- Dadurch wird die Selbstreinigung aktiviert: Das System dreht den Digitalmotor in umgekehrter Richtung, um die Tiefenreinigung der Filter zu unterstützen. Nach 10 Sekunden schaltet sich der Motor automatisch ab. Der Trockner kann diese Art der Reinigung nur durch Ein- und Ausstecken des Netzkabels durchführen.

## 5. TECHNISCHE SPEZIFIKATIONEN

Referenz des Gerätes: 04454

Produkt: Bamba IoniCare RockStar Nano IonTech

Nennspannung: 220 - 240 V~

Nennfrequenz: 50 - 60 Hz

Spannung: 1600 W

Die technischen Daten können ohne vorherige Ankündigung geändert werden, um die Produktqualität zu verbessern.

Hergestellt in China | Entworfen in Spanien

## 6. RECYCLING VON ELEKTRO- UND ELEKTRONIKGERÄTEN



Dieses Symbol weist darauf hin, dass das Produkt und/oder die Batterie gemäß den geltenden Vorschriften getrennt vom Haushaltsabfall entsorgt werden muss. Wenn dieses Produkt das Ende seiner Nutzungsdauer erreicht hat, sollten Sie die Batterien/Akkus entfernen und es zu einer von den örtlichen Behörden bestimmten Sammelstelle bringen.

Die Verbraucher müssen sich mit Ihren örtlichen Behörden oder Einzelhändlern in Verbindung setzen, um Informationen über die ordnungsgemäße Entsorgung ihrer Altgeräte und/ oder ihre Akkus zu erhalten.

Die Einhaltung der oben genannten Leitlinien trägt zum Schutz der Umwelt bei.

## 7. GARANTIE UND KUNDENDIENST

Cecotec haftet gegenüber dem Endnutzer oder Verbraucher für jegliche Konformitätsmängel, die zum Zeitpunkt der Lieferung des Produkts bestehen, gemäß den in den geltenden Vorschriften festgelegten Bedingungen und Fristen.

Es wird empfohlen, dass Reparaturen von qualifiziertem Personal durchgeführt werden.

Sollte unerwartet eine Störung auftreten oder haben Sie Fragen über Ihrem Produkt, können Sie sich mit dem Kundendienst in Verbindung setzen über die Telefonnummer: +34 96 321 07 28.

## 8. COPYRIGHT

Die geistigen Eigentumsrechte an den Texten in dieser Bedienungsanleitung liegen bei CECOTEC INNOVACIONES, S.L. Alle Rechte vorbehalten. Der Inhalt dieser Veröffentlichung darf ohne vorherige Genehmigung von CECOTEC INNOVACIONES, S.L. weder ganz noch teilweise vervielfältigt, in einem Wiederherstellungssystem gespeichert, übertragen oder verbreitet werden (elektronisch, mechanisch, Fotokopie, Aufzeichnung oder ähnliches).

## 1. PARTI E COMPONENTI

Fig. 1

1. Concentratore
2. Uscita dell'aria
3. Struttura dell'asciugacapelli
4. Display LED
5. Tasto di alimentazione
6. Tasto di selezione della potenza
7. Tasto di selezione della temperatura
8. Griglia di ingresso dell'aria rimovibile

NOTA BENE:

Le immagini di questo manuale sono rappresentazioni schematiche e potrebbero non corrispondere esattamente all'apparecchio.

## 2. PRIMA DELL'USO



- Questo apparecchio ha un imballaggio progettato per proteggerlo durante il trasporto. Estrarre l'apparecchio dalla scatola e rimuovere tutto il materiale presente nell'imballaggio. Conservare la scatola originale e gli altri elementi in un luogo sicuro per prevenire danni all'apparecchio in caso di necessità di trasportarlo in futuro. Se si desidera smaltire l'imballaggio originale, assicurarsi di riciclare tutti gli elementi in modo appropriato.
- Verificare che tutte le parti e componenti siano inclusi e in buono stato. Se uno di essi mancasse o non fosse in buone condizioni, contattare immediatamente il Servizio di Assistenza Tecnica ufficiale di Cecotec.





### Contenuto della scatola

- Asciugacapelli
- Concentratore
- Il presente manuale di istruzioni

## 3. FUNZIONAMENTO

### Pannello di controllo

-  Tasto di alimentazione: premere questo tasto per accendere o spegnere l'asciugacapelli.
-  Tasto di selezione della potenza: premere questo tasto per impostare il livello di potenza dell'aria (la potenza cambierà ad ogni pressione del tasto) su Basso, Medio o Alto.

-  Tasto di selezione della temperatura: premere questo tasto per impostare il livello di temperatura dell'aria (la temperatura cambierà ad ogni pressione del tasto) su Freddo, Tiepido (55 °C) o caldo (90 °C).
-  Spia Potenza bassa: quando questa spia si accende, significa che l'asciugacapelli sta funzionando a bassa potenza; è possibile impostare il livello di temperatura dell'aria su Freddo, Caldo o Tiepido.
-  Spia Potenza media: quando questa spia si accende, significa che l'asciugacapelli sta funzionando a media potenza; è possibile impostare il livello di temperatura dell'aria su Freddo, Caldo o Tiepido.
-  Spia Potenza alta: quando questa spia si accende, significa che l'asciugacapelli sta funzionando ad alta potenza; è possibile impostare il livello di temperatura dell'aria su Freddo, Caldo o Tiepido.
-  Spia Aria fredda: quando questa spia si accende, significa che l'asciugacapelli sta emettendo aria fredda.
- **55°** Spia 55°: quando questa spia si accende, significa che l'asciugacapelli sta emettendo aria tiepida.
- **90°** Spia 90°: quando questa spia si accende, significa che l'asciugacapelli sta emettendo aria calda.

### Funzionamento

1. Collegare l'apparecchio a una presa di corrente e premere il tasto di alimentazione.
2. Impostare la temperatura e la potenza desiderate in base alla condizione dei propri capelli. Attenzione: la funzione di salvataggio consente all'asciugacapelli di salvare le impostazioni selezionate prima dello spegnimento e di selezionarle automaticamente alla riaccensione.
3. Sia l'asciugatore che gli ugelli sono dotati di un attacco magnetico che ne facilita l'inserimento e la rimozione. Per inserire gli ugelli, allineare uno di questi con l'uscita dell'aria e ruotarlo di 360° fino a fissarlo in posizione.
4. Durante l'uso, tenere il manico dell'asciugacapelli in modo corretto per evitare di bloccare l'ingresso dell'aria e conseguente surriscaldamento o danni. Mantenere una distanza di oltre 10 cm tra i capelli e l'ingresso dell'aria dell'asciugacapelli per evitare grovigli. Mantenere una distanza di oltre 3 cm tra i capelli e l'uscita dell'aria dell'asciugacapelli per evitare scottature.
5. Dopo l'uso, spegnere l'asciugacapelli e scollegare il cavo di alimentazione.

## 4. PULIZIA E MANUTENZIONE

- Dopo l'uso, spegnere l'asciugacapelli e scollegare il cavo di alimentazione.
- Non utilizzare alcool, solvente per unghie o detersivo per pulire l'asciugacapelli, poiché potrebbero danneggiarlo o scolorirlo.

### **Pulizia della griglia di ingresso dell'aria rimovibile e del filtro.** Fig. 2

- Pulire regolarmente la griglia e il filtro per evitare l'accumulo di sporcizia e garantire un'ottimale ingresso dell'aria.
- La griglia di ingresso dell'aria e l'ugello sono fissati magneticamente.
- 1. Per rimuovere la griglia di ingresso dell'aria, tenere l'asciugacapelli saldamente dal manico e tirare la griglia verso il basso per rimuoverla.
- 2. Rimuovere lo sporco dall'ingresso e dall'uscita dell'aria con un cotton fioc.
- 3. Dopo la pulizia, allineare la griglia di ingresso dell'aria con la fessura del manico e inserirla fino a sentire un "clic" che indica il corretto fissaggio magnetico della griglia all'asciugacapelli.
- Non utilizzare unghie o strumenti affilati per rimuovere la griglia di ingresso dell'aria, poiché potrebbe danneggiarsi.
- Non usare acqua per pulire la griglia del filtro, poiché potrebbe danneggiarsi.

### **Funzione di autopulizia**

1. Collegare il cavo di alimentazione alla presa di corrente.
  2. Premere contemporaneamente i tasti di selezione della temperatura e della potenza dell'aria per 1,5 secondi senza accendere l'asciugacapelli (quindi senza premere il tasto di alimentazione).
- A questo punto, la funzione di autopulizia verrà attivata: il sistema farà ruotare il motore digitale in senso inverso per favorire la pulizia dei filtri. Il motore si spegnerà automaticamente dopo 10 secondi. L'asciugacapelli può eseguire questo tipo di pulizia solo collegando e scollegando il cavo di alimentazione.

## **5. SPECIFICHE TECNICHE**

Codice prodotto: 04454

Prodotto: Bamba IoniCare RockStar Nano IonTech

Tensione nominale: 220 - 240 V~

Frequenza nominale: 50 - 60 Hz

Potenza nominale: 1600 W

Le specifiche tecniche possono cambiare senza previa notifica per migliorare la qualità del prodotto.

Fabbricato in Cina | Progettato in Spagna



## 6. RICICLAGGIO DI APPARECCHIATURE ELETTRICHE ED ELETTRONICHE



Questo simbolo indica che, in conformità con le normative vigenti, il prodotto e/o le pile/batterie devono essere smaltiti separatamente dai rifiuti domestici. Quando questo prodotto raggiunge la fine della sua vita utile, è necessario rimuovere le pile/batterie/accumulatori e portarlo in un punto di raccolta designato dalle autorità locali.

Per informazioni dettagliate su come smaltire correttamente le apparecchiature elettriche ed elettroniche e/o le pile/batterie, il consumatore dovrà contattare le autorità locali. Il rispetto delle linee guida di cui sopra aiuterà a proteggere l'ambiente.

## 7. GARANZIA E SUPPORTO TECNICO

Cecotec sarà responsabile nei confronti dell'utente finale o del consumatore per qualsiasi difetto di conformità esistente al momento della consegna del prodotto nei termini, condizioni e scadenze stabilite dalla normativa vigente.

Si raccomanda che le riparazioni siano effettuate da personale specializzato.

Se si riscontra un problema con l'apparecchio o in caso di dubbi, si prega di contattare il Servizio di Assistenza Tecnica ufficiale di Cecotec al numero +34 96 321 07 28.

## 8. COPYRIGHT

I diritti di proprietà intellettuale dei testi di questo manuale appartengono a CECOTEC INNOVACIONES, S.L. Tutti i diritti riservati. Il contenuto di questa pubblicazione non può essere, in tutto o in parte, riapparecchio, archiviato in un sistema di recupero, trasmesso o distribuito con qualsiasi mezzo (elettronico, meccanico, fotocopia, registrazione o simile) senza la previa autorizzazione di CECOTEC INNOVACIONES, S.L.

### 1. PEÇAS E COMPONENTES

Fig. 1

1. Bocal concentrador
2. Saída de ar
3. Corpo do secador
4. Ecrã LED
5. Botão Ligar/Desligar
6. Botão Velocidade
7. Botão Temperatura
8. Grelha de entrada de ar amovível

NOTA:

Os gráficos deste manual são representações esquemáticas e podem não corresponder exatamente ao aparelho.

### 2. ANTES DE USAR



- Este aparelho é acondicionado em embalagens concebidas para o proteger durante o transporte. Retire o aparelho da sua caixa e remova todo o material de embalagem. Pode manter a caixa original e outras embalagens num local seguro para evitar danos no aparelho, caso necessite de o transportar no futuro. Se desejar descartar a embalagem original, certifique-se de reciclar todos os itens corretamente.
- Certifique-se de que todas as peças e componentes estejam incluídos e em bom estado. Se algum deles faltar ou não estiver em boas condições, contactar imediatamente o Serviço de Assistência Técnica oficial da Cecotec.





#### Conteúdo da caixa

- Secador
- Concentrador
- Manual de instruções

### 3. FUNCIONAMENTO

#### Painel de controlo

-  Botão de Ligar/Desligar: prima no botão para ligar ou desligar o secador.
-  Botão Velocidade: prima este botão para alterar a velocidade de saída do ar do secador (cada pressão altera a velocidade). A velocidade pode ser ajustada a três níveis: baixa, média e alta.

-  Botão Temperatura: prima este botão para alterar a temperatura de saída do ar do secador (cada pressão altera a temperatura). A temperatura tem três níveis ajustáveis: Frio, Morno (55 °C) e Quente (90 °C).
-  Velocidade Baixa: quando este ícone se acender, significará que o secador está a funcionar a baixa velocidade (é possível alterar a temperatura do ar entre frio, morno e quente).
-  Velocidade Média: quando este ícone se acender, significará que o secador está a funcionar a velocidade média (é possível alterar a temperatura do ar entre frio, morno e quente).
-  Velocidade Alta: quando este ícone se acender, significará que o secador está a funcionar a alta velocidade (é possível alterar a temperatura do ar entre frio, morno e quente).
-  Frio: quando este ícone se acender, significará que o secador está a expelir ar frio.
- **55°** Morno: quando este ícone se acender, significará que o secador está a expelir ar morno.
- **90°** Quente: quando este ícone se acender, significará que o secador está a expelir ar morno.

### Funcionamento

1. Ligue o aparelho à corrente elétrica e toque no botão Ligar/Desligar para ligar o secador.
2. Escolha a velocidade e a temperatura corretas do ar em função do estado do seu cabelo. Atenção: o secador tem uma função de memória incorporada que lhe permite recordar a última regulação da velocidade e da temperatura utilizada antes de o desligar. Quando voltar a ligar o secador, as predefinições serão as mesmas que selecionou antes de o desligar pela última vez.
3. Tanto o secador como os bocais têm uma fixação magnética que facilita a sua colocação e remoção. Basta alinhar o bocal com a saída de ar e rodá-lo 360° até encaixar no lugar.
4. Quando utilizar o secador, segure corretamente a pega para não bloquear a entrada de ar e evitar que o secador seja danificado ou sobreaquecido. Mantenha uma distância de mais de 10 cm entre o cabelo e a entrada de ar do secador para evitar os emaranhados. Mantenha uma distância de mais de 3 cm entre o cabelo e a saída de ar do secador para evitar queimaduras.
5. Após a utilização, desligue o secador e retire o cabo de alimentação da tomada.

## 4. LIMPEZA E MANUTENÇÃO

- Certifique-se de que o aparelho esteja desligado e desconectado da tomada antes de o limpar.
- Não utilize álcool, removedor de verniz das unhas ou detergente para limpar o secador, pois pode danificá-lo, parti-lo ou descolori-lo.

## PORTUGUÊS

### **Limpeza da grelha e filtro da entrada de ar.** Fig. 2

- A grelha e o filtro devem ser limpos regularmente para evitar a acumulação de sujidade e para garantir uma entrada de ar ótima.
  - A grelha de entrada de ar e o bocal são fixados magneticamente.
1. Segure firmemente o secador pela pega e puxe a grelha de entrada de ar para baixo para a retirar.
  2. Utilize um cotonete para remover e limpar qualquer sujidade na entrada e saída de ar.
  3. Após a limpeza, alinhe a grelha de entrada de ar com a ranhura na pega e insira-a. Quando ouvir um "clique", significa que a grelha foi fixada ao secador pelo íman.
- Para evitar danificar o produto, não utilize as unhas ou ferramentas afiadas para retirar a grelha de entrada de ar amovível.
  - Não utilize água para limpar a grelha do filtro, caso contrário pode danificar o produto.

### **Função Autolimpeza**

1. Conecte o cabo de alimentação a uma tomada elétrica
  2. Prima o botão Temperatura e Velocidade durante 1,5 segundos sem ligar o secador (não prima o botão Ligar/Desligar).
- Isto fará com que a autolimpeza seja ativada: o sistema gira o motor digital em sentido inverso para ajudar na limpeza profunda dos filtros. Desligar-se-á automaticamente após 10 segundos. O secador só pode efetuar este tipo de limpeza ligando e desligando o cabo de alimentação.

## 5. ESPECIFICAÇÕES TÉCNICAS

Referência: 04454

Produto: Bamba IoniCare RockStar Nano IonTech

Tensão nominal: 220 - 240 V~

Frequência nominal: 50 - 60 Hz

Potência nominal: 1600 W

As especificações técnicas podem ser alteradas sem notificação prévia para melhorar a qualidade do produto.

Fabricado na China | Desenhado em Espanha

## 6. RECICLAGEM DE PRODUTOS ELÉTRICOS E ELETRÓNICOS



Este símbolo indica que, de acordo com os regulamentos aplicáveis, o produto e/ou bateria deve ser eliminado separadamente do lixo doméstico. Quando este produto atingir o fim da sua vida útil, deverá remover as pilhas/

baterias/acumuladores e levá-lo para um ponto de recolha designado pelas autoridades locais.

Para obter informação detalhada acerca da forma mais adequada de eliminar os seus equipamentos elétricos e eletrónicos e/ou as correspondentes baterias, o consumidor deverá contactar com as autoridades locais.

A conformidade com as diretrizes acima referidas ajudará a proteger o ambiente.

## **7. GARANTIA E SAT**

A Cecotec será responsável perante o utilizador final ou consumidor por qualquer falta de conformidade que exista no momento da entrega do produto nos termos, condições e prazos estabelecidos pelos regulamentos aplicáveis.

Recomenda-se que as reparações sejam efetuadas por pessoal qualificado.

Se deteta uma ocorrência com o produto ou tem alguma consulta, entre em contacto com o Serviço de Assistência Técnica da Cecotec através do número de telefone +34 96 321 07 28.

## **8. COPYRIGHT**

Os direitos de propriedade intelectual dos textos deste manual pertencem à CECOTEC INNOVACIONES, S.L. Todos os direitos reservados. O conteúdo desta publicação não pode, no todo ou em parte, ser reproduzido, armazenado num sistema de recuperação, transmitido ou distribuído por qualquer meio (eletrónico, mecânico, fotocópia, gravação ou similar) sem a autorização prévia da CECOTEC INNOVACIONES, S.L.

## 1. ONDERDELEN EN COMPONENTEN

Fig. 1

1. Concentrator
2. Luchtuitgang
3. Behuizing van de haardroger
4. LED-display
5. Aan/uit knop
6. Knop om de luchtsnelheid te wijzigen
7. Knop om luchttemperatuur te wijzigen
8. Verwijderbaar luchtinlaatrooster

OPMERKING:

De afbeeldingen in deze handleiding zijn schematische voorstellingen en komen mogelijk niet exact overeen met het product.

## 2. VÓÓR U HET APPARAAT GEBRUIKT



- Dit apparaat heeft een verpakking die ontworpen is om het tijdens het transport te beschermen. Haal het apparaat uit de doos en verwijder al het verpakkingsmateriaal. U kunt de originele doos en andere verpakking op een veilige plaats bewaren om beschadiging van het apparaat te voorkomen als u het in de toekomst moet vervoeren. Als u de verpakking toch weggooit, zorg er dan voor een correcte recyclage.
- Controleer of alle onderdelen en componenten aanwezig en in goede staat zijn. Als een van deze ontbreekt of niet in goede staat is, neem dan onmiddellijk contact op met de Technische Dienst van Cecotec.





### Inhoud van de doos

- Haardroger
- Concentrator
- Handleiding

## 3. WERKING

### Bedieningspaneel

-  Aan/uitknop: Druk op deze knop om de haardroger in of uit te schakelen.
-  Knop voor het wijzigen van de luchtsnelheid: druk op deze knop om de luchtuitvoersnelheid van de haardroger te wijzigen (bij elke druk op de knop verandert de snelheid). De snelheid heeft drie instelbare niveaus: laag, medium en hoog.

-  Knop om de luchttemperatuur te wijzigen: druk op deze knop om de uitblaastemperatuur van de haardroger te wijzigen (bij elke druk op de knop verandert de temperatuur). De temperatuur heeft drie instelbare niveaus: koud, 55°C (warm) en 90°C (heet).
-  Icoon lage luchtsnelheid: als dit icoon oplicht, betekent dit dat de haardroger op lage snelheid werkt, u kunt de luchttemperatuur wijzigen tussen koel, warm en heet.
-  Icoon gemiddelde luchtsnelheid: als dit icoon oplicht, betekent dit dat de haardroger op gemiddelde snelheid werkt, u kunt de luchttemperatuur wijzigen tussen koel, warm en heet.
-  Icoon hoge luchtsnelheid: als dit icoon oplicht, betekent dit dat de haardroger op hoge snelheid werkt, u kunt de luchttemperatuur wijzigen tussen koel, warm en heet.
-  Koudeluchticoon: als dit icoon oplicht, betekent dit dat de haardroger koude lucht uitblaast.
- **55°** 55° icoon: Als dit icoon oplicht, betekent dit dat de haardroger warme lucht uitblaast.
- **90°** 90° icoon: Als dit icoon oplicht, betekent dit dat de haardroger hete lucht uitblaast.

### Werking

1. Sluit het product aan op een stopcontact en druk op de aan/uitknop om het in te schakelen.
2. Kies de juiste luchtsnelheid en temperatuur afhankelijk van de conditie van uw haar.  
Let op: De haardroger heeft een ingebouwde geheugenfunctie waarmee u de laatst gebruikte snelheids- en temperatuurinstelling kunt onthouden voordat u hem uitschakelt. Als u de haardroger weer inschakelt, komen de standaardinstellingen overeen met de instellingen die u hebt geselecteerd voordat u de haardroger de laatste keer uitschakelde.
3. Zowel de haardroger als de mondstukken hebben een magnetische bevestiging zodat ze gemakkelijk aan en uit te trekken zijn. Lijn het mondstuk gewoon uit met de luchtuitlaat en draai het 360° tot het vastklikt.
4. Als u de haardroger gebruikt, moet u de handgreep goed vasthouden zodat de luchtinlaat niet wordt geblokkeerd en de haardroger niet beschadigd raakt of oververhit raakt. Houd meer dan 10 cm afstand tussen het haar en de luchtinlaat van de haardroger om klitten te voorkomen. Houd meer dan 3 cm afstand tussen het haar en de luchtuitlaat van de droger om brandwonden te voorkomen.
5. Schakel de haardroger na gebruik uit en trek de stekker uit het stopcontact.

## 4. SCHOONMAAK EN ONDERHOUD

- Zorg ervoor dat de haardroger is uitgeschakeld en losgekoppeld van het lichtnet voordat u hem schoonmaakt.
- Gebruik geen alcohol, nagellakverwijderaar of afwasmiddel om de droger schoon te maken, want dit kan hem beschadigen, breken of verkleuren.

## NEDERLANDS

### **Reinigen van het verwijderbare luchtinlaatrooster en luchtfilter.** Fig. 2

- Het rooster en het filter moeten regelmatig worden gereinigd om vuilophoping te voorkomen en een optimale luchtinlaat te garanderen.
  - Het luchtinlaatrooster en het mondstuk zijn magnetisch bevestigd.
1. Houd de haardroger stevig bij de handgreep vast en trek het luchtinlaatrooster omlaag om het te verwijderen.
  2. Gebruik een wattenstaafje om vuil in de luchtinlaat en -uitlaat te verwijderen en schoon te maken.
  3. Lijn na het reinigen het luchtinlaatrooster uit met de gleuf in de handgreep en plaats het. Als u een "klik" hoort, betekent dit dat het rooster met de magneet aan de droger is bevestigd.
- Gebruik geen vingernagels of scherp gereedschap om het verwijderbare luchtinlaatrooster te verwijderen om beschadiging van het product te voorkomen.
  - Gebruik geen water om het filterrooster schoon te maken, anders kan het product beschadigd raken.

### **Automatische schoonmaak functie**

1. Steek de stekker in een stopcontact.
  2. Druk gedurende 1,5 seconden op de temperatuur- en lichtsnelheidsschakelaar zonder de haardroger in te schakelen (druk dus niet op de aan/uitknop).
- Hierdoor wordt de zelfreiniging geactiveerd: het systeem draait de digitale motor in omgekeerde richting om te helpen bij de dieptereiniging van de filters. Na 10 seconden wordt de motor automatisch uitgeschakeld. De droger kan dit type reiniging alleen uitvoeren door het netsnoer aan te sluiten en los te koppelen.

## 5. TECHNISCHE SPECIFICATIES

Productreferentie: 04454

Product: Bamba IoniCare RockStar Nano IonTech

Nominale spanning: 220 - 240 V~

Nominale frequentie: 50 - 60 Hz

Nominaal vermogen: 1600 W

Technische specificaties kunnen zonder voorafgaande kennisgeving worden gewijzigd om de productkwaliteit te verbeteren.

Gemaakt in China / Ontworpen in Spanje



## 6. RECYCLING VAN ELEKTRISCHE EN ELEKTRONISCHE APPARATUUR



Dit symbool geeft aan dat, volgens de geldende voorschriften, het product en/of de batterij gescheiden van het huisvuil moeten worden afgevoerd. Wanneer dit product het einde van zijn levensduur bereikt, dient u de batterijen/accumulatoren te verwijderen en het naar een door de plaatselijke autoriteiten aangewezen inzamelpunt te brengen.

Voor gedetailleerde informatie over de aangewezen manier om elektrische apparaten en/of hun batterijen moet de consument de plaatselijke overheid contacteren.

Naleving van de bovenstaande richtsnoeren zal bijdragen tot de bescherming van het milieu.

## 7. GARANTIE EN TECHNISCHE ONDERSTEUNING

Cecotec is aansprakelijk tegenover de eindgebruiker of consument voor elk gebrek aan overeenstemming dat bestaat op het ogenblik van de levering van het product onder de voorwaarden, bepalingen en termijnen die zijn vastgelegd in de toepasselijke regelgeving.

Het wordt aanbevolen reparaties te laten uitvoeren door gekwalificeerd personeel.

Als u ooit een incident met het product ontdekt of vragen hebt, neem dan contact op met de officiële Technische Assistentie van Cecotec via het telefoonnummer +34 96 321 07 28.

## 8. COPYRIGHT

De intellectuele eigendomsrechten op de teksten in deze handleiding behoren toe aan CECOTEC INNOVACIONES, S.L. Alle rechten voorbehouden. De inhoud van deze publicatie mag niet, geheel of gedeeltelijk, worden veelevoudigd, opgeslagen in een geautomatiseerd gegevensbestand, doorgegeven of verspreid op welke wijze dan ook (elektronisch, mechanisch, door fotokopieën, opnamen en dergelijke) zonder voorafgaande toestemming van CECOTEC INNOVACIONES, S.L.

## 1. CZĘŚCI I KOMPONENTY

Rys. 1

1. Nasadka koncentratora
2. Odpowietrznik
3. Korpus suszarki
4. WYŚWIETLACZ LCD
5. Przycisk włączania/wyłączania
6. Przycisk zmiany prędkości powietrza
7. Przycisk zmiany temperatury powietrza
8. Zdemontowana kratka wlotu powietrza

Uwaga:

Grafika tej instrukcji obsługi tak jak rysunki w niej zawarte, są schematyczną prezentacją i możliwe, że nie będą się zgadzać dokładnie wraz z produktem.

## 2. PRZED UŻYCIEM

- To urządzenie jest zapakowane w opakowanie zaprojektowane w celu ochrony podczas transportu. Wyjmij urządzenie z pudełka i usuń wszystkie materiały opakowaniowe. Oryginalne pudełko i inne elementy opakowania można przechowywać w bezpiecznym miejscu, aby zapobiec uszkodzeniu urządzenia w przypadku konieczności jego transportu w przyszłości. Jeśli chcesz pozbyć się oryginalnego opakowania, pamiętaj o prawidłowym recyklingu wszystkich jego elementów.
- Upewnij się, że wszystkie części i komponenty są dotychczas i są w dobrym stanie. Jeśli któregoś z nich brakuje lub jest w złym stanie, natychmiast skontaktuj się z oficjalnym Serwisem Pomocy Technicznej Cecotec.







### Zawartość opakowania

- Suszarka
- Koncentrator
- Ta instrukcja obsługi

## 3. FUNKCJONOWANIE

### Panel sterowania

-  Przycisk włączania/wyłączania: naciśnij ten przycisk, aby włączyć lub wyłączyć suszarkę do włosów.

-  Przycisk zmiany prędkości powietrza: naciśnij ten przycisk, aby zmienić prędkość wylotową powietrza suszarki (każde naciśnięcie powoduje zmianę prędkości). Prędkość ma trzy regulowane poziomy: niski, średni i wysoki.
-  Przycisk zmiany temperatury powietrza: naciśnij ten przycisk, aby zmienić temperaturę wylotu powietrza z suszarki (każde naciśnięcie powoduje zmianę temperatury). Temperatura ma trzy regulowane poziomy: zimny, 55°C (ciepły) i 90°C (gorący).
-  Ikona niskiej prędkości powietrza: gdy ta ikona świeci, oznacza to, że suszarka pracuje z niską prędkością, można zmieniać temperaturę powietrza między chłodnym, ciepłym i gorącym.
-  Ikona średniej prędkości powietrza: gdy ta ikona świeci, oznacza to, że suszarka pracuje ze średnią prędkością, można zmieniać temperaturę powietrza między chłodnym, ciepłym i gorącym.
-  Ikona wysokiej prędkości powietrza: gdy ta ikona jest podświetlona, oznacza to, że suszarka pracuje z wysoką prędkością, można zmieniać temperaturę powietrza między chłodnym, ciepłym i gorącym.
-  Ikona zimnego powietrza: gdy ta ikona świeci, oznacza to, że suszarka wydmuchuje zimne powietrze.
- **55°** Ikona 55°: gdy ta ikona świeci, oznacza to, że suszarka wydmuchuje ciepłe powietrze.
- **90°** Ikona 90°: gdy ta ikona świeci się, oznacza to, że suszarka wydmuchuje gorące powietrze.

## Funkcjonowanie

1. Podłącz produkt do gniazda zasilania i naciśnij przycisk włączania/wyłączania, aby go włączyć.
2. Wybierz odpowiednią prędkość i temperaturę powietrza w zależności od stanu włosów.  
Uwaga: Suszarka ma zintegrowaną funkcję pamięci, która umożliwia zapamiętanie ostatnio używanego ustawienia prędkości i temperatury przed jej wyłączeniem. Po ponownym włączeniu suszarki ustawienia domyślne będą odpowiadać ustawieniom wybranym przed ostatnim wyłączeniem.
3. Zarówno suszarka, jak i nasadki posiadają magnetyczne mocowanie ułatwiające ich zakładanie i zdejmowanie. Wystarczy wyrównać nasadkę z wylotem powietrza i obrócić ją o 360°, aż zatrzaśnie się na swoim miejscu.
4. Podczas korzystania z suszarki należy prawidłowo trzymać uchwyt, aby nie zablokować wlotu powietrza i zapobiec uszkodzeniu lub przegrzaniu suszarki. Zachowaj odległość ponad 10 cm między włosami a wlotem powietrza suszarki, aby uniknąć splątania. Zachowaj odległość ponad 3 cm między włosami a wylotem powietrza suszarki, aby uniknąć poparzeń.
5. Po użyciu należy wyłączyć suszarkę i odłączyć przewód zasilający.

## 4. CZYSZCZENIE I KONSERWACJA

- Przed czyszczeniem należy upewnić się, że suszarka jest wyłączona i odłączona od zasilania.
- Do czyszczenia suszarki nie należy używać alkoholu, zmywacza do paznokci ani detergentów, ponieważ może to spowodować jej uszkodzenie, pęknięcie lub odbarwienie.

### **Czyszczenie zdejmowanej kratki wlotu powietrza i filtra powietrza.** Rys. 2

- Kratka i filtr powinny być regularnie czyszczone, aby zapobiec gromadzeniu się zanieczyszczeń i zapewnić optymalny wlot powietrza.
  - Kratka wlotu powietrza i nasadka są mocowane magnetycznie.
1. Przytrzymaj mocno suszarkę za uchwyt i pociągnij kratkę wlotu powietrza w dół, aby ją zdjąć.
  2. Za pomocą bawełnianego pateczki usuń i wyczyść wszelkie zanieczyszczenia we wlocie i wylocie powietrza.
  3. Po wyczyszczeniu wyrównaj kratkę wlotu powietrza ze szczeliną w uchwycie i włóż ją. Gdy usłyszysz "kliknięcie", oznacza to, że kratka została przymocowana do suszarki za pomocą magnesu.
- Aby uniknąć uszkodzenia produktu, do demontażu zdejmowanej kratki wlotu powietrza nie należy używać paznokci ani ostrych narzędzi.
  - Nie używaj wody do czyszczenia siatki filtra, ponieważ może to spowodować uszkodzenie produktu.

### **Funkcja samooczyszczenia**

1. Podłącz przewód zasilający do gniazdka elektrycznego.
  2. Naciskaj przyciski zmiany temperatury i prędkości powietrza przez 1,5 sekundy bez włączania suszarki (tj. nie naciskaj przycisku włączania/wyłączania).
- Spowoduje to aktywację samooczyszczenia: system obraca silnik cyfrowy w odwrotnym kierunku, aby wspomóc głębokie czyszczenie filtrów. Po 10 sekundach silnik wyłączy się automatycznie. Suszarka może wykonać ten rodzaj czyszczenia tylko poprzez podłączenie i odłączenie przewodu zasilającego.

## 5. SPECYFIKACJA TECHNICZNA

Referencja produktu: 04454

Produkt: Bamba IoniCare RockStar Nano IonTech

Napięcie normalne: 220 - 240 V~

Frekwencja: 50 - 60 Hz

Moc znamionowa: 1600 W

Specyfikacje techniczne mogą ulec zmianie bez wcześniejszego powiadomienia w celu poprawy jakości produktu.

Wyprodukowano w Chinach | Zaprojektowano w Hiszpanii

## 6. RECYKLING URZĄDZEŃ ELEKTRYCZNYCH I ELEKTRONICZNYCH



Ten symbol oznacza, że zgodnie z obowiązującymi przepisami produkt i/lub bateria muszą być utylizowane oddzielnie od odpadów domowych. Kiedy produkt osiągnie koniec okresu użytkowania, należy wyjąć baterie/baterie/akumulatory i przekazać go do punktu zbiórki wyznaczonego przez władze lokalne.

Aby uzyskać szczegółowe informacje na temat najbardziej odpowiedniego sposobu utylizacji sprzętu gospodarstwa domowego i / lub odpowiednich baterii, konsument powinien skontaktować się z lokalnymi władzami.

Przestrzeganie powyższych wytycznych pomoże chronić środowisko.

## 7. GWARANCJA I SERWIS TECHNICZNY

Cecotec odpowie użytkownikowi lub konsumentowi końcowemu za wszelkie niezgodności występujące w momencie dostawy produktu na warunkach i terminach określonych w obowiązujących przepisach.

Zaleca się, aby naprawy były przeprowadzane przez wyspecjalizowany personel.

Jeśli wykryjesz problem z produktem lub masz jakiegokolwiek pytania, skontaktuj się z oficjalnym Serwisem Pomocy Technicznej Cecotec pod numerem telefonu +34 96 321 07 28.

## 8. COPYRIGHT

Prawa własności intelektualnej do tekstów tej instrukcji obsługi należą do CECOTEC INNOVACIONES, S.L. Wszelkie prawa zastrzeżone. Treść niniejszej publikacji nie może być w całości ani w części reprodukowana, przechowywana w systemie wyszukiwania, przekazywana lub rozpowszechniana w jakikolwiek sposób (elektroniczny, mechaniczny, fotokopiowany, nagrywany lub podobny) bez uprzedniej zgody CECOTEC INNOVACIONES, SL

## 1. DÍLY A SOUČÁSTI

Obr. 1

1. Koncentrační tryska
2. Výstup vzduchu
3. Tělo fénu
4. LED obrazovka
5. Tlačítko zapnutí/vypnutí
6. Tlačítko změny rychlosti vzduchu
7. Tlačítko změny teploty vzduchu
8. Odnímatelná mřížka vstupu vzduchu

POZNÁMKA:

Grafika v této příručce je schematickým znázorněním a nemusí přesně odpovídat výrobku.

## 2. PŘED POUŽITÍM



- Tento spotřebič je zabalen v obalu určeném k ochraně při přepravě. Vyjměte zařízení z krabice a odstraňte veškerý obalový materiál. Původní krabici a další obaly můžete uschovat na bezpečném místě, aby nedošlo k poškození zařízení, pokud byste jej v budoucnu potřebovali přepravovat. Pokud chcete zlikvidovat původní obal, ujistěte se, že všechny položky správně recyklujete.
- Zkontrolujte, zda jsou všechny díly a komponenty součástí dodávky a v dobrém stavu. Pokud některá chybí nebo není v dobrém stavu, okamžitě kontaktujte oficiální servisní službu Cecotec.





### Obsah krabice

- Fén
- Koncentrátor
- Tento návod k použití

## 3. PROVOZ

### Ovládací panel

-  Tlačítko zapnutí/vypnutí: stiskněte toto tlačítko pro zapnutí nebo vypnutí fénu.
-  Tlačítko změny rychlosti vzduchu: stiskněte toto tlačítko pro změnu rychlosti výstupu vzduchu z fénu (při každém stisknutí se rychlost změní). Rychlost vzduchu lze nastavit ve třech úrovních: nízká, střední a vysoká.

-  Tlačítko změny teploty vzduchu: stiskněte toto tlačítko pro změnu teploty výstupu vzduchu z fénu (při každém stisknutí se teplota změní). Teplota má tři nastavitelné úrovně: studený, 55 °C (teplý) a 90 °C (horký).
-  Ikona nízké rychlosti vzduchu: když se tato ikona rozsvítí, znamená to, že fén je spuštěn na nízkou rychlost, můžete měnit teplotu vzduchu mezi studeným, teplým a horkým.
-  Ikona střední rychlosti vzduchu: když se tato ikona rozsvítí, znamená to, že fén je spuštěn na střední rychlost, teplotu vzduchu můžete měnit mezi studeným, teplým a horkým.
-  Ikona vysoké rychlosti vzduchu: když tato ikona svítí, znamená to, že fén je spuštěn na vysokou rychlost, můžete měnit teplotu vzduchu mezi studeným, teplým a horkým.
-  Ikona studeného vzduchu: když se tato ikona rozsvítí, znamená to, že fén vyfukuje studený vzduch.
- **55°** Ikona 55°: když se tato ikona rozsvítí, znamená to, že fén vyfukuje teplý vzduch
- **90°** Ikona 90°: když se tato ikona rozsvítí, znamená to, že fén vyfukuje horký vzduch.

### Provoz

1. Připojte výrobek do elektrické zásuvky a stiskněte tlačítko zapnutí/vypnutí pro jeho zapnutí.
2. Podle stavu vašich vlasů zvolte správnou rychlost a teplotu vzduchu.  
Upozornění: Fén má integrovanou funkci Paměť, která umožňuje zapamatovat si poslední použité nastavení rychlosti a teploty před vypnutím fénu. Po opětovném zapnutí fénu bude výchozí nastavení odpovídat nastavení, které jste zvolili před jeho posledním vypnutím.
3. Fén i nástavce jsou vybaveny magnetickým připevněním, které usnadňuje jejich nasazování a sundávání. Jednoduše srovnajte nástavec s výstupem vzduchu a otáčejte jím o 360°, dokud nezapadne na své místo.
4. Při používání fénu držte rukojeť správně, abyste neblokovali vstup vzduchu, a tak předešli poškození nebo přehřátí fénu. Mezi vlasy a vstupem vzduchu do fénu udržujte vzdálenost větší než 10 cm, abyste zabránili jejich zamotání. Mezi vlasy a výstupem vzduchu z fénu udržujte vzdálenost větší než 3 cm, aby nedošlo k popálení.
5. Po použití fénu vypněte a odpojte napájecí kabel.

## 4. ČIŠTĚNÍ A ÚDRŽBA

- Před čištěním se ujistěte, že je fén vypnutý a odpojený od elektrické sítě.
- K čištění fénu nepoužívejte alkohol, odlakovač na nehty ani čisticí prostředky, protože by mohlo dojít k jeho poškození, rozbití nebo změně barvy.

### Čištění odnímatelné mřížky vstupu vzduchu a vzduchového filtru. Obr. 2

- Mřížka a filtr by se měly pravidelně čistit, aby se zabránilo usazování nečistot a zajistilo se optimální proudění vzduchu.

## ČEŠTINA

- Mřížka vstupu vzduchu a nástavec se připevňují magneticky.
- 1. Fén držte pevně za rukojeť a mřížku vstupu vzduchu vytáhněte směrem dolů, abyste ji mohli vyjmout.
- 2. Pomocí vatové tyčinky odstraňte a očistěte nečistoty na vstupu a výstupu vzduchu.
- 3. Po vyčištění zarovnejte mřížku vstupu vzduchu se zářezy v rukojeti a zasuňte ji. Když uslyšíte "cvaknutí", znamená to, že mřížka byla magnetem připevněna k fénu.
- Aby nedošlo k poškození výrobku, nepoužívejte k odstranění odnímatelné mřížky vstupu vzduchu nehty ani ostré předměty.
- K čištění filtrační mřížky nepoužívejte vodu, jinak by mohlo dojít k poškození výrobku.

### Funkce automatického čištění

- 1. Připojte napájecí kabel do elektrické zásuvky.
- 2. Stiskněte tlačítka změny teploty a rychlosti vzduchu na 1,5 sekundy, aniž byste fén zapnuli (tj. nestiskněte tlačítka zapnutí/vypnutí).
- Tím se aktivuje samočištění: systém otáčí digitálním motorem v opačném směru, aby napomohl hloubkovému čištění filtrů. Po 10 sekundách se motor automaticky vypne. Tento typ čištění může fén provádět pouze připojením a odpojením napájecího kabelu.

## 5. TECHNICKÉ SPECIFIKACE

Reference produktu: 04454

Produkt: Bamba IoniCare RockStar Nano IonTech

Nominální napětí: 220–240 V~

Nominální frekvence: 50–60 Hz

Nominální výkon: 1600 W

Technické specifikace se mohou změnit bez předchozího upozornění za účelem zlepšení kvality produktu.

Vyrobena v Číně | Navrženo ve Španělsku

## 6. RECYKLACE ELEKTRICKÝCH A ELEKTRONICKÝCH ZAŘÍZENÍ



Tento symbol označuje, že v souladu s platnými předpisy musí být produkt a/ nebo baterie zlikvidovány odděleně od domovního odpadu. Po skončení životnosti tohoto výrobku byste měli baterie/akumulátory vyjmout a odnést na sběrné místo určené místními úřady.

Podrobné informace o tom, jak správně likvidovat elektrická a elektronická zařízení a/nebo baterie, by měli spotřebitelé získat od místních úřadů.

Dodržování výše uvedených pokynů přispěje k ochraně životního prostředí.



## 7. ZÁRUKA A TECHNICKÝ SERVIS

Společnost Cecotec odpovídá konečnému uživateli nebo spotřebiteli za jakýkoli nesoulad, který existuje v době dodání výrobku za podmínek a ve lhůtách stanovených platnými předpisy. Doporučuje se, aby opravy prováděl kvalifikovaný personál.

Pokud zjistíte incident s produktem nebo máte nějaké dotazy, kontaktujte oficiální službu technické pomoci společnosti Cecotec na telefonním čísle +34 96 321 07 28.

## 8. COPYRIGHT

Práva duševního vlastnictví k textům v této příručce jsou majetkem společnosti CECOTEC INNOVACIONES, S.L. Všechna práva jsou vyhrazena. Obsah této publikace nesmí být, zčásti nebo jako celek, reprodukován, ukládán do systému obnovy, přenášen nebo distribuován žádnými prostředky (elektronicky, mechanicky, fotokopírováním, nahráváním nebo podobným způsobem) bez předchozího souhlasu společnosti CECOTEC INNOVACIONES, S.L.

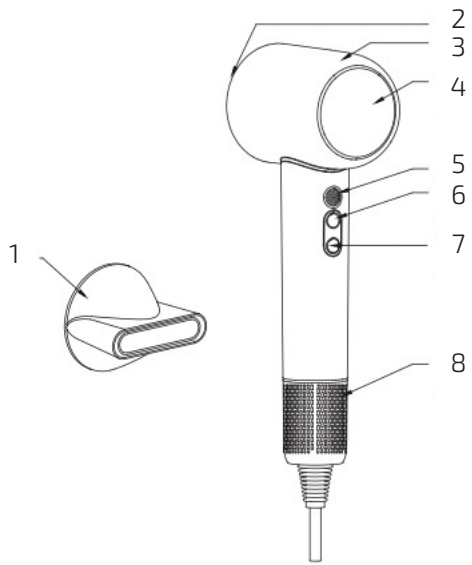

Fig./Img./Abb./Afb./ Rys. 1

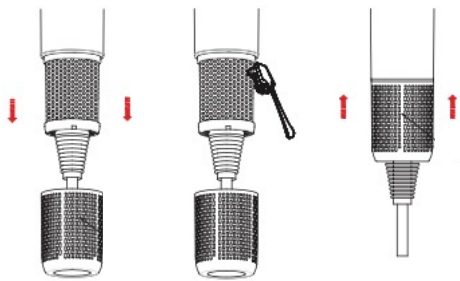

Fig./Img./Abb./Afb./ Rys. 2



[www.cecotec.es](http://www.cecotec.es)

Cecotec Innovaciones S.L.  
Av. Reyes Católicos, 60  
46910, Alfafar (Valencia)  
AP01230919