

**Serie | 6 Gefriergeräte**
**GCM27AW40  
Türen weiß  
Gefriertruhe**

**A+++**
**Die XXL Gefriertruhe mit A+++: kühlt besonders sparsam und bietet Ihnen viel Platz für Ihr Gefriergut.**

- **Energieeffizienz A+++:** kühlt besonders sparsam.
- **XXL Größe:** bietet Ihnen extra viel Platz für Ihre Lebensmittel.
- **Verschließbarer Deckel:** für die sichere Aufbewahrung des Gefrierguts.
- **Innenbeleuchtung:** leuchtet den Innenraum optimal aus.
- **SuperGefrieren:** gefriert neu eingelegte Waren schneller und bietet so Schutz für bereits Gefrorenes.

**Technische Daten**

Thermometer-Gefrierteil :	Ohne
Beleuchtung :	Ja
Produktkategorie :	Gefriertruhe
Bauform :	Standgerät
Dekorrahmen/ - platte :	Nicht möglich
Frostfree System :	Nein
Gerätehöhe (mm) :	916
Gerätebreite (mm) :	1180
Gerätetiefe (mm) :	743
Nischenmaße (mm) :	x 0 x 0
Nettogewicht (kg) :	47,0
Bruttogewicht (kg) :	48,0
Anschlusswert (W) :	90
Absicherung (A) :	10
Frequenz (Hz) :	50
Approbationszertifikate :	VDE
Länge Anschlusskabel (cm) :	200
Türanschlag :	Andere
Lagerung bei Stromausfall (h) :	60
Gehäusefarbe/-material :	weiß
Abtauvorgang :	manuell
Warnsignal bei Fehlfunktion :	Sichtbar
Abschließbare Tür :	Ja
Anzahl Auszüge (Stck) :	2
Anzahl Gefrierfächer mit Klappen (Stck) :	0
EAN-Nummer :	4242002710914
Marke :	Bosch
Internationale Bestellbezeichnung :	GCM27AW40
Produktkategorie :	Gefriertruhe
Energieeffizienzklasse - neu (2010/30/EC) :	A+++
Jährlicher Energieverbrauch (kWh/annum) - neu (2010/30/EC) :	120
Netto Fassungsvermögen Gefrierteil (l) - neu (2010/30/EC) :	212
Frostfree System :	Nein
Lagerzeit bei Störung (h) :	60
Gefrierleistung (kg/24h) - neu (2010/30/EC) :	20
Klimaklasse :	SN-T
Schallleistung (dB(A) re 1 pW) :	42
Art der Installation :	nicht zutreffend

**Zubehör**

1 x Tauwasser-Auffangschale

**Sonderzubehör**

GTZ30013 : Einsatzkorb

## Serie | 6 Gefriergeräte

### GCM27AW40

#### Türen weiß Gefriertruhe

**Die XXL Gefriertruhe mit A+++ kühlt besonders sparsam und bietet Ihnen viel Platz für Ihr Gefriergut.**

---

#### Leistung und Verbrauch

- Energie-Effizienz-Klasse: A+++
- Energieverbrauch: 120 kWh/Jahr
- Nutzinhalt gesamt: 212 l
- Geräuschwert: 42 dB(A) re 1 pW

#### Komfort und Sicherheit

- Türen weiß, Seitenwände weiß
- horizontaler Stangengriff
- Drehwähler für Temperaturregelung
- Sparschaltung
- Starke Isolierung
- Gerät abschließbar
- Optische Warnanzeige
- Truhendeckel gewichtsentlastet
- Herausnehmbare Trennwand, zugleich Tauwasser-Auffangschale

#### Gefrierteil

- \*\*\*\*-Gefrierraum: 212 l Nutzinhalt
- Gefriervermögen: 20 kg in 24 Std.
- Lagerzeit bei Störung: 60 Std.
- 2 Körbe (gesamt 5 Körbe möglich)
- Innenraumbelichtung
- Super-Gefrieren

#### Technische Informationen

- Gerätemaße ( H x B x T): 91,6 cm x 118,0 cm x 74,3 cm
- Klimaklasse: SN-T
- Tauwasserablauf
- Anschlusswert: 90 W
- 220 - 240 V

#### Zubehör

- 1 x Tauwasser-Auffangschale

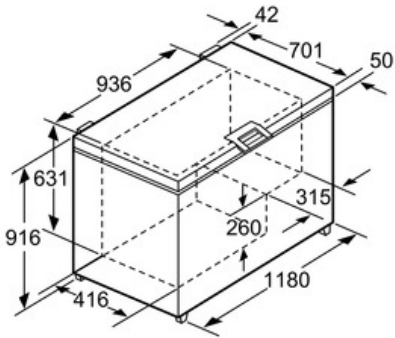
**Serie | 6 Gefriergeräte****GCM27AW40****Türen weiß****Gefriertruhe**

Maße in mm