

AngelEye®

SCO5-AE-DER

Kombinierter Rauch- und Kohlenmonoxidwarnmelder

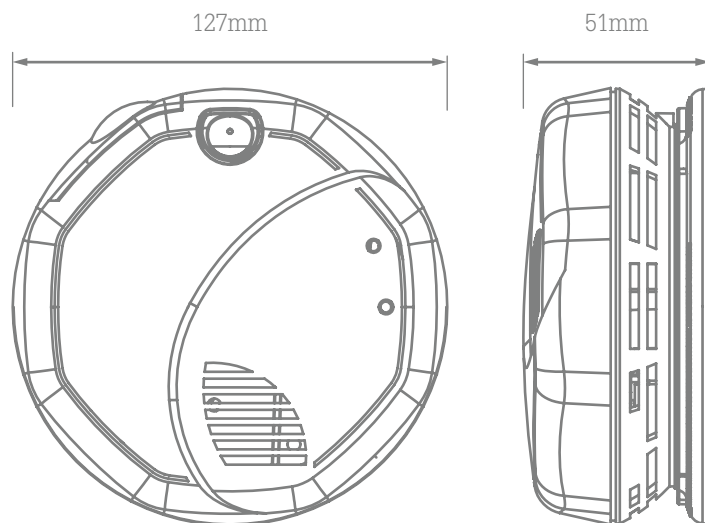

Gewicht: 193g

Leistungsmerkmale

- Ideal für Schlafzimmer und Wohnbereiche.
- Ein Melder, der vor 2 tödlichen Gefahren schützt.
- Foto-optische Sensortechnologie, die Täuschungsalarme reduziert.
- Elektrochemische Sensortechnologie, die eine bessere CO Erkennung gewährleistet.
- Akustische und optische Alarmdifferenzierung für Rauch oder CO.
- Verschiebbares Batteriefach inkl. Sperrstift für einen einfachen Batteriewechsel.
- Test- und Stummschalttaste.
- Batteriewechselsignal für 30 Tage.
- LED, welche den Power- und Alarmmodus anzeigt.
- Inklusive einfach zu installierenden 2 x AA Batterien und Befestigungsmaterial.
- Lauter 85 Dezibel Alarm.
- Batterielebensdauer 1 Jahr.
- Produktlebensdauer 7 Jahre.
- Zertifiziert durch BSI nach der europäischen Norm für Rauchmelder EN 14604:2005 und Kohlenmonoxidmelder EN 50291-1: 2010 + A1:2012.
- Das Produkt verfügt über das britische Gütesiegel Kitemark.

Technische Daten

Alarmsignal	85 dB (A) bei 3 m (Minimum), rote LED
Batterie-Typ	Alkaline, 2 AA, Energizer E91
Montageorte	Decke/Wand
Betriebstemperatur	4°C bis 38°C
Luftfeuchtigkeit bei Betrieb	93% Relative Luftfeuchtigkeit
Lagertemperatur	4°C bis 38°C
Luftfeuchtigkeit bei Lagerung	93% Relative Luftfeuchtigkeit
Garantie	7 Jahre Garantie
Zertifizierungen	EN 14604:2005/ BS EN 50291-1:2010 + A1:2012
Verpackungsabmessung (L x H x B)	132mm x 132mm x 58mm
Verpackungseinheit	6
Technologie	Sensor: Foto-optisch/ Elektrochemisch
EAN	5022391065777

CE 15
0086
EN 14604:2005
Rauchmeldegeräte
DOP:- 14/10

Kitemark
BS EN 14604:2005
BS EN 50291-1:2010
+ A1:2012
KM 616089

GN3944R1