

**7083 281-00**

CBN 56

**LIEBHERR**

## Entsorgungshinweis

Das Gerät enthält wertvolle Materialien und ist einer vom unsortierten Siedlungsabfall getrennten Erfassung zuzuführen. Die Entsorgung von ausgedienten Geräten muss fach- und sachgerecht nach den örtlich geltenden Vorschriften und Gesetzen erfolgen.



Das ausgediente Gerät beim Abtransport am Kältekreislauf nicht beschädigen, damit das enthaltene Kältemittel (Angaben auf dem Typenschild) und das Öl nicht unkontrolliert entweichen können.

- Gerät unbrauchbar machen.
- Netzstecker ziehen.
- Anschlusskabel durchtrennen.

## ⚠️ WARNUNG

Erstickungsgefahr durch Verpackungsmaterial und Folien! Kinder nicht mit Verpackungsmaterial spielen lassen. Das Verpackungsmaterial zu einer offiziellen Sammelstelle bringen.

## Einsatzbereich des Gerätes

Das Gerät eignet sich ausschließlich zum Kühlen von Lebensmitteln im häuslichen oder haushaltsähnlichen Umfeld. Hierzu zählt z. B. die Nutzung

- in Personalküchen, Frühstückspensionen,
- durch Gäste in Landhäusern, Hotels, Motels und anderen Unterkünften,
- beim Catering und ähnlichem Service im Großhandel.

Benutzen Sie das Gerät ausschließlich im haushaltsüblichen Rahmen. Alle anderen Anwendungsarten sind unzulässig. Das Gerät ist nicht geeignet für die Lagerung und Kühlung von Medikamenten, Blutplasma, Laborpräparaten oder ähnlichen der Medizinprodukterichtlinie 2007/47/EG zu Grundlegenden Stoffen und Produkten. Eine missbräuchliche Verwendung des Gerätes kann zu Schädigungen an der eingelagerten Ware oder deren Verderb führen. Im Weiteren ist das Gerät nicht geeignet für den Betrieb in explosionsgefährdeten Bereichen.

## Gerätebeschreibung

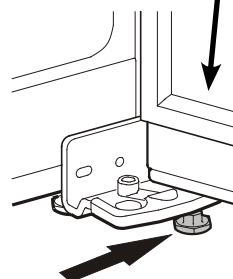
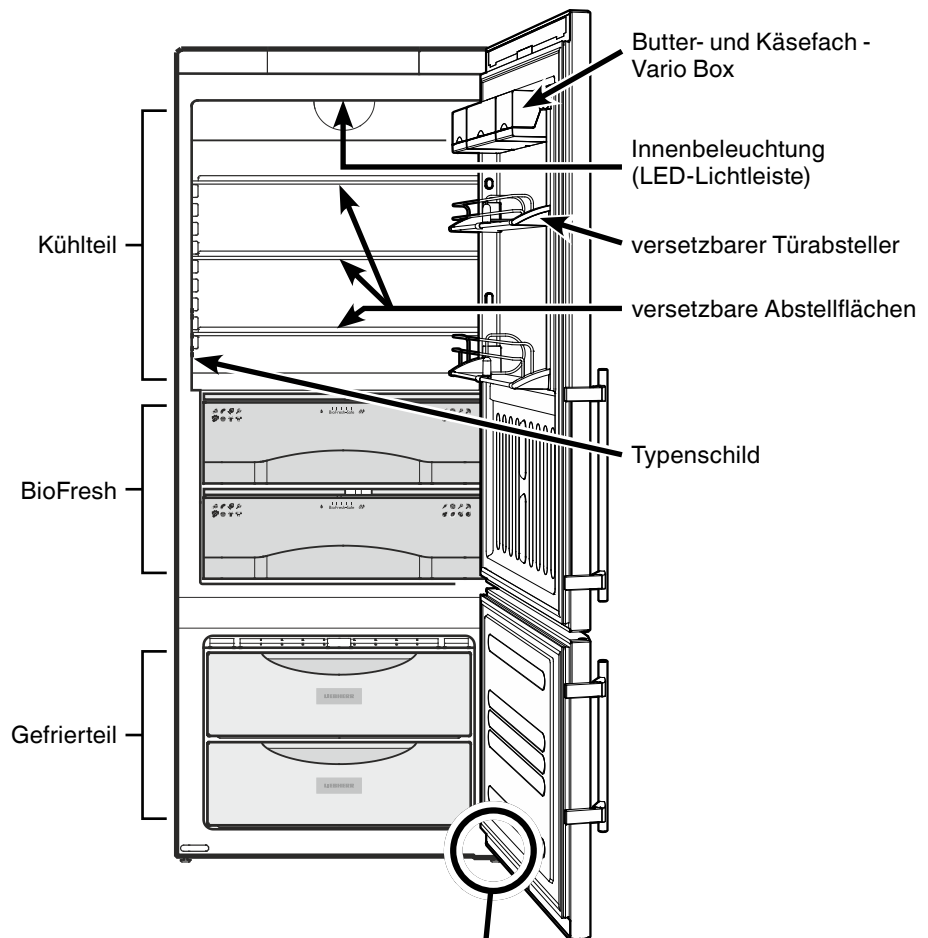

Stellfuß am Lagerbock herausdrehen, bis er auf dem Boden aufliegt, dann 90° weiterdrehen.

## Sicherheits- und Warnhinweise

- Um Personen- und Sachschäden zu vermeiden, sollte das Gerät von zwei Personen ausgepackt und aufgestellt werden.
- Bei Schäden am Gerät umgehend - vor dem Anschließen - beim Lieferanten rückfragen.
- Zur Gewährleistung eines sicheren Betriebes Gerät nur nach Angaben der Gebrauchsanleitung montieren und anschließen.
- Im Fehlerfall Gerät vom Netz trennen. Netzstecker ziehen oder Sicherung auslösen bzw. herausdrehen.
- Nicht am Anschlusskabel, sondern am Stecker ziehen, um das Gerät vom Netz zu trennen.
- Reparaturen und Eingriffe an dem Gerät nur vom Kundendienst ausführen lassen, sonst können erhebliche Gefahren für den Benutzer entstehen. Gleiches gilt für das Wechseln der Netzanschlussleitung.
- Im Geräteinnenraum nicht mit offenem Feuer oder Zündquellen hantieren. Beim Transport und beim Reinigen des Gerätes darauf achten, dass der Kältekreislauf nicht beschädigt wird. Bei Beschädigungen Zündquellen fernhalten und den Raum gut durchlüften.
- Sockel, Schubfächer, Türen usw. nicht als Trittbrett oder zum Aufstützen missbrauchen.
- Dieses Gerät kann von Kindern ab 8 Jahren und darüber sowie von Personen mit verringerten physischen, sensorischen oder mentalen Fähigkeiten oder Mangel an Erfahrung und Wissen benutzt werden, wenn sie beaufsichtigt oder bezüglich des sicheren Gebrauchs des Gerätes unterwiesen wurden und die daraus resultierenden Gefahren verstehen. Kinder dürfen nicht mit dem Gerät spielen. Reinigung und Benutzer-Wartung dürfen nicht von Kindern ohne Beaufsichtigung durchgeführt werden.
- Vermeiden Sie dauernden Hautkontakt mit kalten Oberflächen oder Kühl-/Gefriergut. Es kann zu Schmerzen, Taubheitsgefühl und Erfrierungen führen. Bei länger dauerndem Hautkontakt Schutzmaßnahmen vorsehen, z. B. Handschuhe verwenden.
- Speiseeis, besonders Wassereis oder Eiswürfel, nach dem Entnehmen nicht sofort und nicht zu kalt verzehren. Durch die tiefen Temperaturen besteht eine "Verbrennungsgefahr".
- Verzehren Sie keine überlagerten Lebensmittel, sie können zu einer Lebensmittelvergiftung führen.
- Lagern Sie keine explosiven Stoffe oder Sprühdosen mit brennbaren Treibmitteln, wie z. B. Propan, Butan, Pentan usw., im Gerät. Eventuell austretende Gase könnten durch elektrische Bauteile entzündet werden. Sie erkennen solche Sprühdosen an der aufgedruckten Inhaltsangabe oder einem Flammensymbol.
- Keine elektrischen Geräte innerhalb des Gerätes benutzen.
- Das Gerät ist für den Gebrauch in geschlossenen Räumen konzipiert. Das Gerät nicht im Freien oder im Feuchte- und Spritzwasserbereich betreiben.
- Die LED-Lichtleisten im Gerät dienen der Beleuchtung des Geräteinnenraumes. Sie sind nicht zur Raumbeleuchtung geeignet.

## Klimaklasse

Die Klimaklasse gibt an, bei welcher Raumtemperatur das Gerät betrieben werden darf, um die volle Kälteleistung zu erreichen.

Die Klimaklasse ist am Typenschild aufgedruckt.

Die Position des Typenschildes ist im Kapitel **Gerätebeschreibung** ersichtlich.

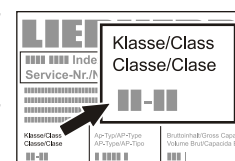

Klimaklasse	Raumtemperatur
SN	+10 °C bis +32 °C
N	+16 °C bis +32 °C
ST	+16 °C bis +38 °C
T	+16 °C bis +43 °C
SN-ST	+10 °C bis +38 °C
SN-T	+10 °C bis +43 °C

## Das Gerät nicht außerhalb der angegebenen Raumtemperaturen betreiben!

## Aufstellen

- Gerät nicht im Bereich direkter Sonnenbestrahlung, neben Herd, Heizung und dergleichen aufstellen.
- Der Boden am Standort soll waagrecht und eben sein. Unebenheiten mit beiliegendem Gabelschlüssel über die Stellfüße ausgleichen.

### Lüftungsöffnungen bzw. -gitter nicht abdecken.

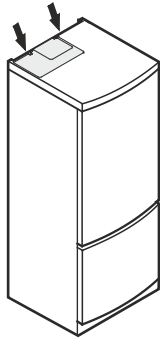

- Keine wärmeabgebenden Geräte, z. B. Mikrowellengerät, Toaster usw., auf das Gerät stellen.
- Der Aufstellungsraum Ihres Gerätes muss laut der Norm EN 378 pro 8 g Kältemittelfüllmenge R 600a ein Volumen von 1 m<sup>3</sup> aufweisen, damit im Falle einer Leckage des Kältemittelkreislaufes kein zündfähiges Gas-Luft-Gemisch im Aufstellungsraum des Gerätes entstehen kann. Die Angabe der Kältemittelmenge finden Sie auf dem Typenschild im Geräteinnenraum.

- Damit der deklarierte Energieverbrauch erzielt wird, sind die dem Gerät beigefügten Wandabstandhalter zu verwenden. Hierdurch vergrößert sich die Gerätetiefe um ca. 35 mm.

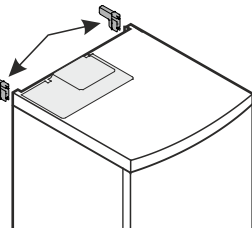

Das Gerät ist ohne Verwendung der Abstandshalter voll funktionsfähig, hat aber einen geringfügig höheren Energieverbrauch.

Die Abstandhalter an der Rückseite des Gerätes oben rechts und links einsetzen.

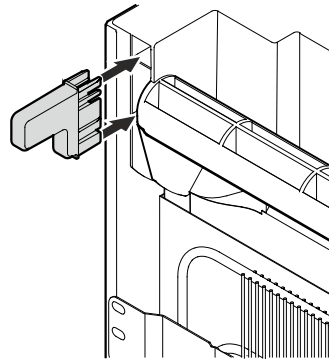

## Gerätemaße (mm)

H = 1851 mm > CBN 4656  
H = 2020 mm > CBN 5156

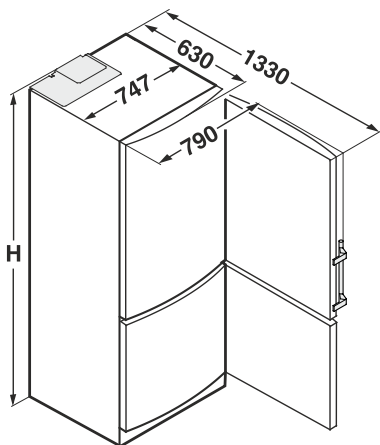

## Elektrischer Anschluss

Das Gerät nur mit **Wechselstrom** betreiben.

Die zulässige Spannung und Frequenz ist am Typenschild aufgedruckt. Die Position des Typenschildes ist im Kapitel **Gerätebeschreibung** ersichtlich.

Die Steckdose muss vorschriftsmäßig geerdet und elektrisch abgesichert sein.

Der Auslösestrom der Sicherung muss zwischen 10 A und 16 A liegen.

Die Steckdose darf sich nicht hinter dem Gerät befinden und muss leicht erreichbar sein.

Das Gerät nicht über Verlängerungskabel oder Verteilersteckdosen anschließen.

Keine Inselwechselrichter (Umwandeln von Gleichstrom in Wechsel- bzw. Drehstrom) oder Energiesparstecker verwenden. Beschädigungsgefahr für die Elektronik!

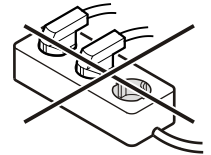

## Bedien- und Kontrollelemente

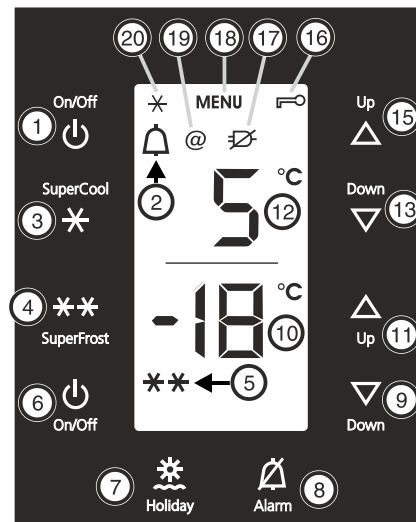

- (1) Taste On/Off Kühlteil
- (2) Symbol Alarm
- (3) Taste SuperCool
- (4) Taste SuperFrost
- (5) Symbol SuperFrost
- (6) Taste On/Off Gefrierteil
- (7) Taste Holiday = Urlaubsschaltung
- (8) Taste Alarm
- (9) Einstelltaste Down Gefrierteil
- (10) Temperaturanzeige Gefrierteil
- (11) Einstelltaste Up Gefrierteil
- (12) Temperaturanzeige Kühlteil
- (13) Einstelltaste Down Kühlteil
- (15) Einstelltaste Up Kühlteil
- (16) Symbol Kindersicherung
- (17) Symbol Netzausfall
- (18) Symbol Menu > Einstellmodus ist aktiv (Aktivieren der Kindersicherung und Einstellen der Displayhelligkeit)
- (19) Symbol Net@Home
- (20) Symbol SuperCool

## Gerät ein- und ausschalten

Das Gerät vor Inbetriebnahme innen reinigen (Siehe Absatz "Reinigen").

### Einschalten

On/Off-Taste ① oder ⑥ drücken, so dass die Temperaturanzeigen leuchten.

### Kühlteil ausschalten

On/Off-Taste ① ca. zwei Sekunden lang drücken.

**Hinweis:** Wenn das Gefrierteil (On/Off-Taste ⑥) abgeschaltet wird, ist das ganze Gerät außer Betrieb.

## Temperatur einstellen

Die Temperatur kann im Kühlteil und im Gefrierteil unabhängig voneinander eingestellt werden.

### Temperatur Kühlteil einstellen

Temperatur wärmer > Taste ⑮ drücken  
Temperatur kälter > Taste ⑬ drücken

### Temperatur Gefrierteil einstellen

Temperatur wärmer > Taste ⑪ drücken  
Temperatur kälter > Taste ⑨ drücken

- Während des Einstellens blinkt die Temperaturanzeige.
- Bei erstmaligem Drücken der Einstelltasten erscheint in der Anzeige die eingestellte Temperatur.
- Durch weiteres kurzes Drücken ändert sich der Einstellwert in 1 °C-Schritten.
- Ca. 5 Sek. nach dem letzten Tastendruck wird die mittlere Innentemperatur angezeigt.

### Einstellbare Temperaturbereiche

Kühlteil: 9 °C bis 3 °C.  
Gefrierteil: -16 °C bis -26 °C.

## Energie sparen

- Immer auf gute Be- und Entlüftung achten. Lüftungsöffnungen bzw. -gitter nicht abdecken.
- Ventilatorluftschlitze immer frei halten.
- Gerät nicht im Bereich direkter Sonnenbestrahlung, neben Herd, Heizung und dergleichen aufstellen.
- Der Energieverbrauch ist abhängig von den Aufstellbedingungen, z. B. der Umgebungstemperatur.
- Gerät möglichst kurz öffnen.
- Lebensmittel sortiert einordnen.
- Alle Lebensmittel gut verpackt und abgedeckt aufbewahren. Reifbildung wird vermieden.
- Warme Speisen einlegen: erst auf Zimmertemperatur abkühlen lassen.
- Tiefkühlgut im Kühlraum auftauen.
- Wenn im Gerät eine dicke Reifschicht ist: Gerät abtauen.
- Bei längeren Urlaubszeiten Kühlteil leeren und ausschalten.
- Bei längeren Urlaubszeiten die Urlaubsfunktion verwenden.

Staubablagerungen erhöhen den Energieverbrauch:

- Die Kältemaschine mit dem Wärmetauscher - Metallgitter an der Rückseite des Gerätes - einmal jährlich abstauben.

## Helligkeit der Temperaturanzeige

Sie können die Helligkeit der Temperaturanzeige an die Lichtverhältnisse im Aufstellraum anpassen.

### Helligkeit einstellen

Die Helligkeit ist einstellbar zwischen **h0** (keine Beleuchtung) und **h5** (maximale Leuchtkraft).

- Taste SuperFrost ④ ca. 5 Sek. drücken.
- In der Anzeige wird **h** angezeigt.
- Mit Einstelltaste Up ⑪ oder Einstelltaste Down ⑨ **h** wählen.
- Taste SuperFrost ④ kurz drücken.
- Anzeige heller einstellen: Einstelltaste Up ⑪ drücken.
- Anzeige dunkler einstellen: Einstelltaste Down ⑨ drücken.
- Taste SuperFrost ④ drücken.
- Die Helligkeit ist auf den neuen Wert eingestellt.
- Taste On/Off Gefrierteil ⑥ drücken oder 5 Min. warten.

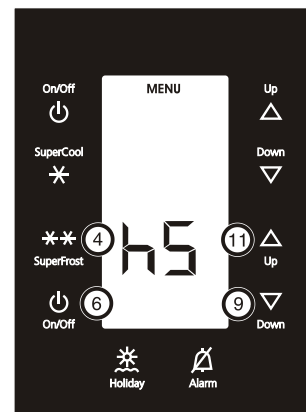
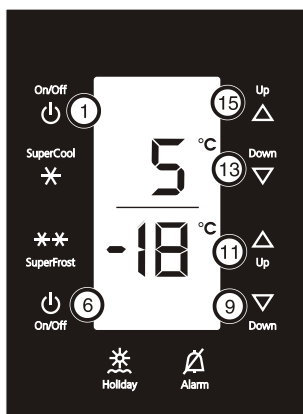

## Kindersicherung

Mit der Kindersicherung können Sie sicherstellen, dass Kinder beim Spielen das Gerät nicht versehentlich ausschalten.

### Kindersicherung einstellen

- Taste SuperFrost ④ ca. 5 Sek. drücken.
- In der Anzeige wird **h** angezeigt.
- Die Taste SuperFrost ④ kurz drücken, um zu bestätigen.

### Wenn in der Anzeige **h** angezeigt wird:

- Zum Einschalten der Kindersicherung Taste SuperFrost ④ kurz drücken.
- Das Symbol Kindersicherung  leuchtet.

In der Anzeige blinkt **h**.

### Wenn in der Anzeige **h** angezeigt wird:

- Zum Ausschalten der Kindersicherung Taste SuperFrost ④ kurz drücken.
- Das Symbol Kindersicherung  erlischt.
- In der Anzeige blinkt **h**.
- Taste On/Off ⑥ drücken oder 5 Min. warten.

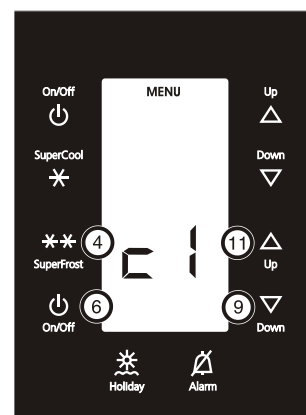

## Tonwarner

### Alarm - Gerätetüre offen

Ist eine der Gerätetüren länger als 60 Sek. geöffnet, so ertönt der Tonwarner. Durch Drücken der Alarm-Austaste ⑧ kann der Warnton abgeschaltet werden. Wird die Tür geschlossen, ist der Tonwarner wieder funktionsbereit.

### Alarm - Gefrierteiltemperatur zu hoch

Ist die Temperatur im Gefrierteil zu hoch, so ertönt der Tonwarner, das Symbol ② und die Temperaturanzeige blinken.

Durch Drücken der Alarm-Austaste ⑧ wird der Warnton abgeschaltet und das Symbol ② hört auf zu blinken. Das Symbol ② verschwindet, sobald es im Gefrierteil wieder kalt genug ist.

### Dieser Fall kann eintreten:

- wenn bei länger geöffneten Gefrierteiltür warme Raumluft einströmt;
- nach einem längeren Stromausfall;
- bei einem Defekt des Gerätes.

Prüfen Sie in allen Fällen, ob Lebensmittel aufgetaut oder verdorben sind. Wenn das Alarm-Symbol nicht erlischt, so wenden Sie sich an den Kundendienst (siehe Absatz Störung).

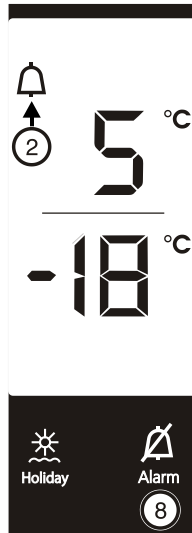

## Ausstattung

Die Abstellflächen sind je nach Kühlguthöhe versetzbar.

Glasplatte anheben, Aussparung über Auflage ziehen und höher oder tiefer einsetzen.

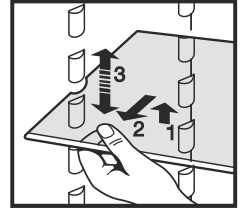

Beiliegende Auflageschienen, Abb. 1, in gewünschter Höhe rechts und links auf die Auflagenoppen aufstecken.

Die Glasplatten ①/② nach Abb. 2 einschieben.

Wenn Sie Platz für hohe Gefäße benötigen, dann einfach die **vordere halbe** Glasplatte vorsichtig unter die hintere Platte schieben, Abb. 2.

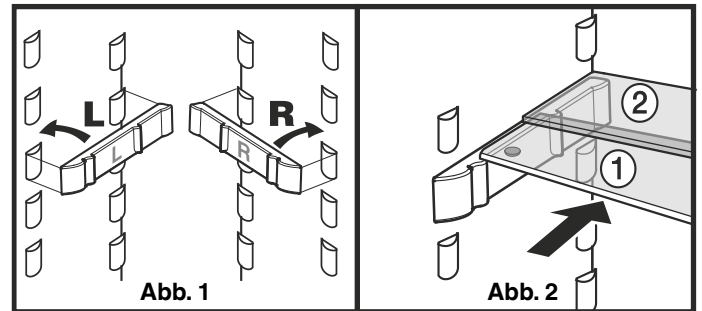

## Net@Home

Je nach Modell und Ausstattung kann das Gerät mit den nachrüstbaren Modulen für das HomeDialog-System oder der seriellen Schnittstelle (RS 232) ausgerüstet werden.

Die Module erhalten Sie über Ihren Fachhändler.

Mehr Information finden Sie im Internet unter [www.liebherr.com](http://www.liebherr.com).

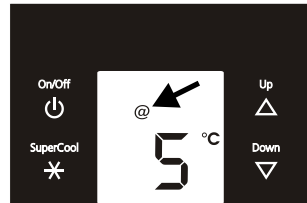

## Netzausfall-Anzeige

Wenn in der Anzeige  $\text{⚡}$  erscheint, dann ist die Gefriertemperatur durch einen Netzausfall zu hoch angestiegen.

- Alarm-Taste ⑧ drücken.
- > Es wird die wärmste Temperatur während des Netzausfalls angezeigt.

Je nach angezeigter Temperatur die Qualität der Lebensmittel prüfen.

**Verdorbene Ware nicht verzehren!**

**Aufgetaute Ware nicht wieder einfrieren!**

Durch wiederholtes Drücken der Alarm-Taste ⑧ wird die Anzeige gelöscht.

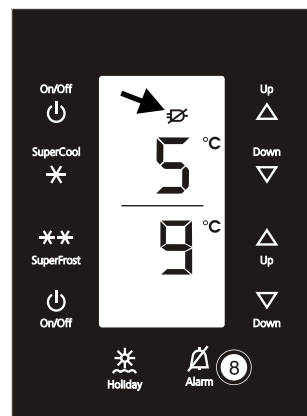

### Türabsteller versetzen

- Absteller senkrecht nach oben heben (1), nach vorne herausnehmen und in anderer Höhe in umgekehrter Reihenfolge wieder einsetzen (2).

- Durch Verschieben des **Flaschenhalters F** können Sie Flaschen gegen Umkippen beim Türöffnen und -schließen sichern.

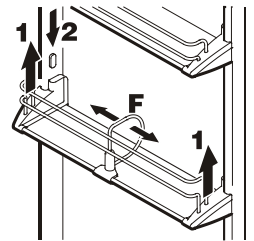

Die Boxen können herausgenommen und als Ganzes auf den Tisch gestellt werden.

- Boxen umsetzen: nach oben herausnehmen und an beliebiger Stelle wieder einsetzen.

Die Haltestange für die Boxen kann nach oben entnommen und an einer anderen Position eingesetzt werden (z. B. Tausch mit einem Türabsteller).

**Achtung!** Die Deckel der Boxen müssen beim Türschließen geschlossen sein - Beschädigungsgefahr.

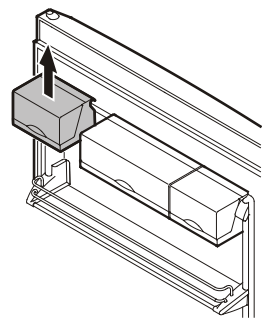

### Deckel abnehmen

90° öffnen und nach oben ausrasten.

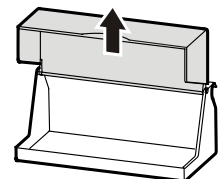



### BioFresh-Schubfächer entnehmen

Schubfach ganz herausziehen, hinten anheben und entnehmen.

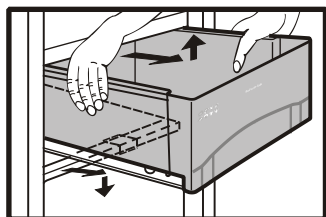

### BioFresh-Schubfächer einsetzen

Auszugschienen ganz herausziehen. Schubfach auf die Schienen aufsetzen und ganz einschieben.

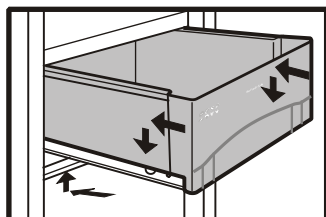

### Flaschenablage

Die Ablage oberhalb der BioFresh-Schubladen kann zur horizontalen Lagerung von Flaschen verwendet werden.

Glasplatte entnehmen und unter die Ablageplatte einlegen.

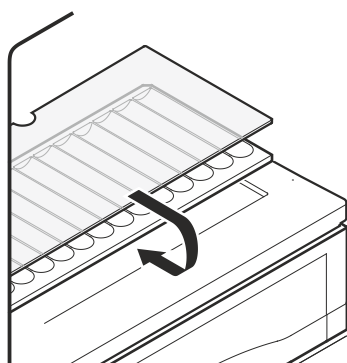

Die Vertiefungen in der Ablageplatte gewährleisten eine sichere Lagerung der Flaschen.

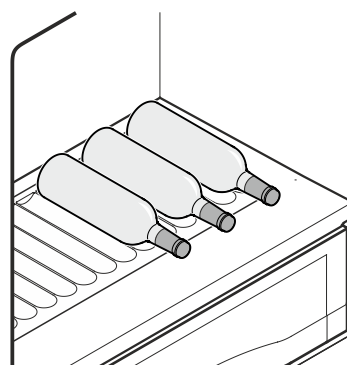

### Innenbeleuchtung (Kühlteil)

Die Innenbeleuchtung schaltet sich immer ein, wenn die Tür des Gerätes geöffnet wird.

Die Lichtintensität der LED-Beleuchtung entspricht der Laserklasse 1/1M.

#### ! Achtung

Die Lichtabdeckung darf nur vom Kundendienst entfernt werden. Wenn die Abdeckung entfernt wird, nicht mit optischen Linsen aus unmittelbarer Nähe direkt in die Beleuchtung blicken. Die Augen können dabei geschädigt werden.

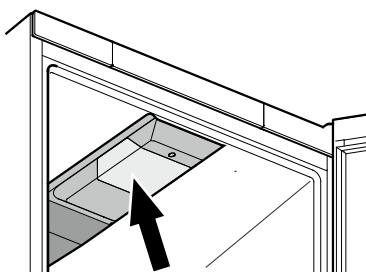

## Kühlen

### Einordnungsbeispiel

- ① Butter, Käse
- ② Eier, Dosen, Tuben
- ③ Flaschen
- ④ Tiefkühlkost, Eiswürfel
- ⑤ Fleisch, Wurst, Molkereiprodukte
- ⑥ Fleisch-, Wurstwaren, Fisch, Molkereiprodukte, Salat, Obst, Gemüse

### Hinweis

- Lebensmittel, die leicht Geruch oder Geschmack abgeben oder annehmen, sowie Flüssigkeiten immer in geschlossenen Gefäßen oder abgedeckt aufbewahren; hochprozentigen Alkohol nur dicht verschlossen und stehend lagern.
- Als Verpackungsmaterial eignen sich wiederverwendbare Kunststoff-, Metall-, Aluminium- und Glasbehälter.

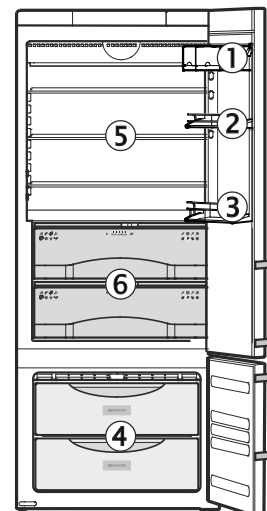

## SuperCool

Durch Aktivieren von SuperCool sinkt die Temperatur im Kühlteil auf den kältesten Wert. Es empfiehlt sich, wenn große Mengen Lebensmittel schnell abgekühlt werden sollen.

### Einschalten

SuperCool-Taste ③ kurz drücken > die LED ② leuchtet.

### Hinweis

SuperCool schaltet sich nach ca. 6 Stunden automatisch ab.

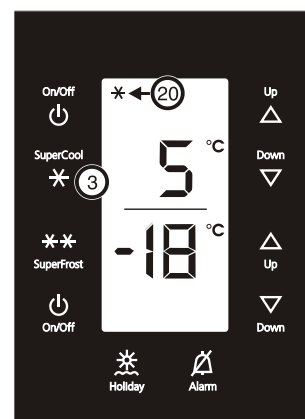

## Urlaubsschaltung

Bei längerer Abwesenheit alle Lebensmittel des Kühlteils aufbrauchen und die Urlaubsschaltung aktivieren.

Dadurch entsteht auch bei geschlossener Gerätetür kein schlechter Geruch im Innenraum.

Das Gefrierfach bleibt während der Urlaubsschaltung weiter in Betrieb.

### Urlaubsschaltung einschalten

- Die Taste Holiday ⑦ für 3 Sek. drücken.
- Die Urlaubsschaltung ist eingeschaltet. In der Anzeige erscheint Ho.

### Urlaubsschaltung ausschalten

- Die Taste Holiday ⑦ drücken.
- Die Urlaubsschaltung ist ausgeschaltet.
- Die Anzeige zeigt die aktuelle Kühltemperatur.

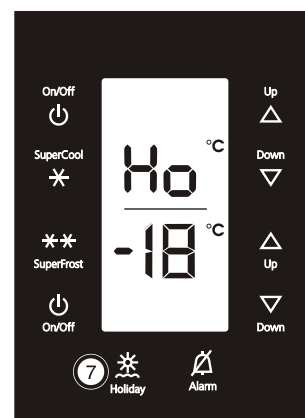

## BioFresh-Teil

Das BioFresh-Teil ermöglicht für Lebensmittel eine bis zu dreimal so lange Lagerzeit wie beim normalen Kühlen.

Die konstante Temperatur knapp über 0 °C und die einstellbare Luftfeuchtigkeit bieten verschiedenen Lebensmitteln optimale Lagerbedingungen.

Das BioFresh-Fach erfüllt die Anforderungen eines Kaltlagerfaches nach EN ISO 15502.

### Feuchte einstellen:

- **trocken:** kleines Feuchtesymbol - Schieber nach links schieben. Günstig für trockene oder verpackte Lebensmittel wie Molkereiprodukte, Fleisch, Fisch, Wurst.
- **feucht:** hohe relative Luftfeuchtigkeit von max. 90 %, großes Feuchtesymbol - Schieber nach rechts schieben. Günstig für unverpackt eingelagerte Lebensmittel mit hoher Eigenfeuchte wie Salat, Gemüse, Obst.

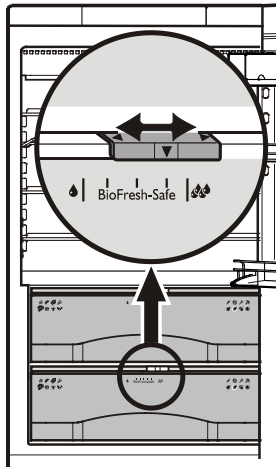

### Hinweise

- Unverpackte tierische und pflanzliche Lebensmittel getrennt lagern, sortiert in die Schubfächer einordnen. Wenn sie aus Platzgründen zusammen gelagert werden müssen, dann verpackt einlagern! Verschiedene Fleischsorten nicht direkt miteinander in Berührung bringen, immer durch Verpackung trennen; ein vorzeitiges Verderben durch Keimübertragung wird vermieden.
- Nicht ins BioFresh-Teil gehören: Hartkäse, Kartoffeln, kälteempfindliches Gemüse wie Gurken, Auberginen, Avocados, halbreife Tomaten, Zucchini, alle kälteempfindlichen Süßfrüchte wie Ananas, Bananen, Grapefruit, Melonen, Mango, Papaya usw.

### Temperatur im BioFresh-Teil einstellen

Die Temperatur wird automatisch zwischen 0 °C und 3 °C geregelt, empfohlen ist 1 °C. Sie können die Temperatur geringfügig kälter oder wärmer einstellen.

Die Temperatur ist einstellbar von **b1** (kälteste Temperatur) bis **b9** (wärmste Temperatur). Voreingestellt ist der Wert **b5**. Bei den Werten **b1** bis **b4** kann die Temperatur unter 0 °C fallen, so dass die Lebensmittel leicht gefrieren können.

- Einstellmodus aktivieren: Taste SuperFrost ④ ca. 5 s drücken.
- In der Temperaturanzeige wird angezeigt: **c**
- Einstelltaste Up (①) so oft drücken, bis in der Anzeige **b** blinkt.
- Taste SuperFrost ④ kurz drücken.
- Temperatur wärmer einstellen: Einstelltaste Up (①) drücken.
- Temperatur kälter einstellen: Einstelltaste Down (②) drücken.
- Taste SuperFrost ④ drücken.
- Einstellmodus deaktivieren: On/Off-Taste ⑥ drücken oder 5 Min. warten.

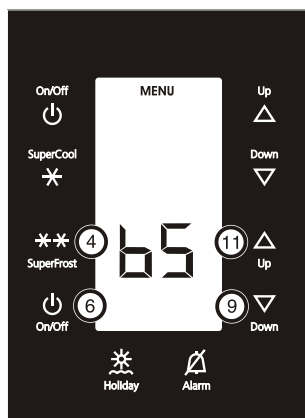

## Einfrieren

Sie können maximal so viel "kg" frische Lebensmittel innerhalb 24 Std. einfrieren, wie auf dem Typenschild unter "Gefriervermögen" angegeben ist.

Die Position des Typenschildes ist im Kapitel **Gerätebeschreibung** ersichtlich.

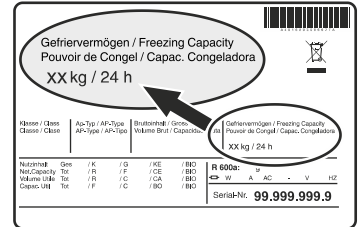

## SuperFrost

Durch Aktivieren der SuperFrost-Funktion sinkt die Temperatur im Gefriereteil auf den tiefsten erreichbaren Wert. Lebensmittel werden dadurch schnell durchgefroren und die Qualität bleibt erhalten.

- SuperFrost-Taste ④ drücken - das SuperFrost-Symbol ⑤ leuchtet.
- Bei einer kleinen Gefriergutmenge 6 Stunden warten, bei maximaler Menge 24 Stunden.
- Die frischen Lebensmittel einlegen.
- Das Gerät schaltet je nach eingelegter Menge automatisch nach 30 bis 65 Stunden zum normalen Betrieb zurück.

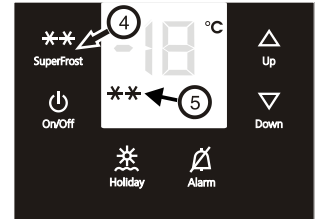

### SuperFrost müssen Sie nicht einschalten:

- beim Einlegen bereits gefrorener Ware,
- beim Einfrieren bis zu ca. 2 kg frischer Lebensmittel täglich.

## Hinweise zum Einfrieren

- Lebensmittel, die Sie selbst einfrieren, immer portionsgerecht für Ihren Haushalt abpacken. Damit sie schnell bis zum Kern durchfrieren, sollten folgende Mengen pro Packung nicht überschritten werden: Obst, Gemüse bis zu 1 kg, Fleisch bis zu 2,5 kg.
- Frisch einzufrierende Lebensmittel nicht mit bereits gefrorenen Lebensmitteln in Berührung kommen lassen. Packungen immer trocken einlegen, um ein Zusammenfrieren zu vermeiden.
- Die Packungen immer mit Datum und Inhalt beschriften und die empfohlene Lagerdauer des Gefrierguts nicht überschreiten.
- Flaschen und Dosen mit kohlenensäurehaltigen Getränken nicht gefrieren lassen. Sie können sonst platzen.
- Zum Auftauen immer nur so viel entnehmen, wie unmittelbar benötigt wird. Auftaute Lebensmittel möglichst schnell zu einem Fertiggericht weiterverarbeiten.

**Das Gefriergut können Sie auftauen:** im Heißluftherd, im Mikrowellengerät, bei Raumtemperatur, im Kühlschrank.

## Eiswürfel bereiten

- Eisschale mit Wasser füllen.
- Eisschale in das Gerät stellen und gefrieren lassen.
- Die Eiswürfel lösen sich aus der Schale durch Verwinden, oder wenn die Eisschale kurz unter fließendes Wasser gehalten wird.

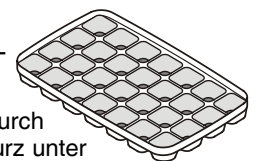





## Türanschlag wechseln

Der Wechsel des Türanschlags sollte nur von ausgebildetem Fachpersonal durchgeführt werden.

Für den Umbau sind zwei Personen erforderlich.

**Achtung! Vor dem Türanschlagwechsel den Netzstecker ziehen.**

1. Obere Tür öffnen.

2. Griffseitige Abdeckung abnehmen: rechts mit Schlitzschraubendreher ausrasten und nach außen schieben.

3. Scharnierseitige Abdeckung abnehmen: links mit Schlitzschraubendreher ausrasten und nach außen schieben.

4. Frontblende mit Schlitzschraubendreher abnehmen.

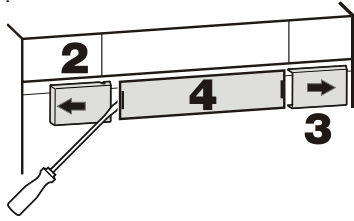

12. Druckplatten vorne ausrasten und wegschieben.

13. Türgriffe und Stopfen auf die Gegenseite umsetzen.

14. Federklemme auf die Gegenseite umsetzen.

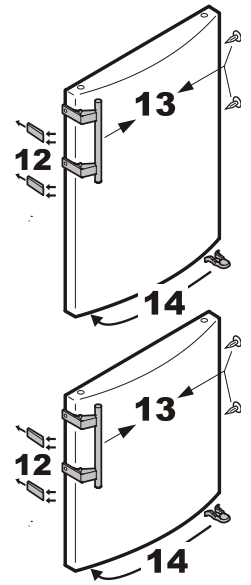

5. Kontakt herausnehmen und Steckerverbindung lösen. Graues Kabel aus der Führung lösen.

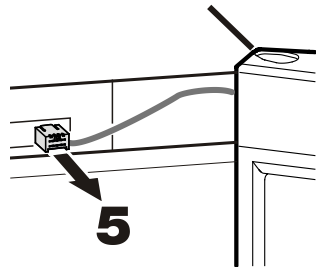

15. Scharnierwinkel abschrauben.

16. Abdeckplatte auf Gegenseite umsetzen.

17. Scharnierwinkel um 180° gedreht anschrauben.

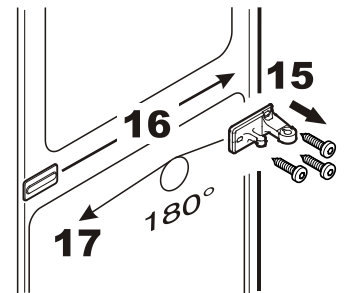

6. Abdeckung abnehmen.

7. Schrauben lösen.

8. Tür komplett mit Lagerbock und Kabel nach oben abnehmen.

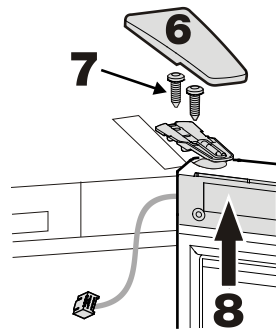

18. Lagerbuchse abziehen, 180° drehen und wieder aufstecken.

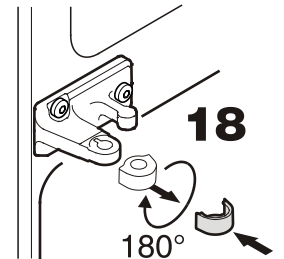

9. Abdeckplatte auf Gegenseite umsetzen.

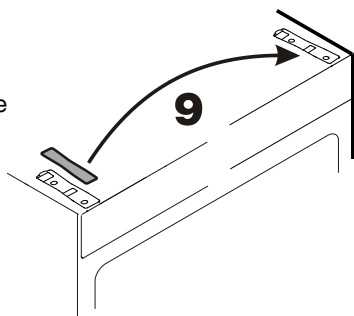

19. Gerät leicht nach hinten kippen und Stellfuß abschrauben.

20. Lagerbolzen abnehmen.

21. Scharnierwinkel abschrauben.

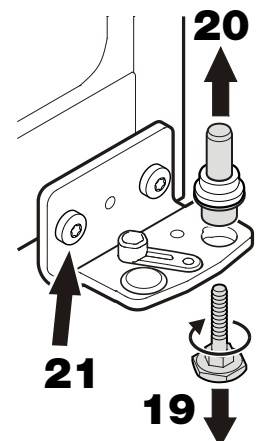

10. Mittleren Lagerbolzen herausziehen.

11. Untere Tür abnehmen.

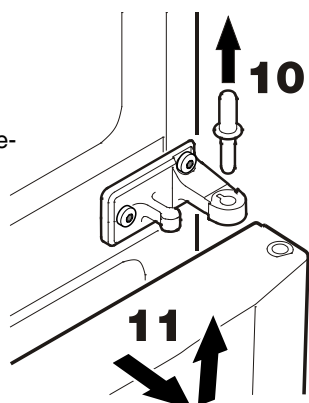

22. Lagerteil am Scharnierwinkel umsetzen.

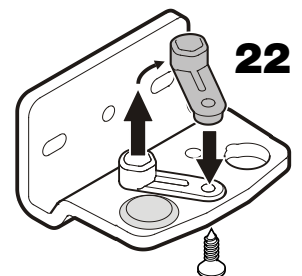

23. Abdeckung auf Gegenseite umsetzen.

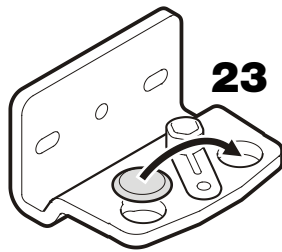

32. Stopfen mit Hilfe eines Schraubendrehers von unten herausschieben und auf die Gegenseite umstecken.

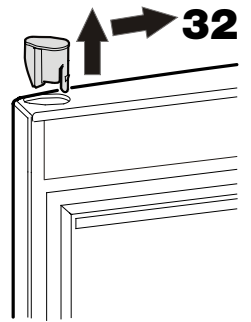

24. Abdeckplatte auf Gegenseite umsetzen.

25. Scharnierwinkel anschrauben.

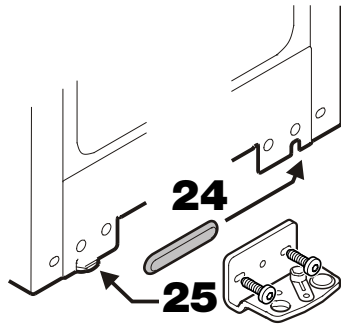

33. Das Kabel des Lagerbocks auf der Gegenseite einfädeln und Lagerbock einsetzen.

34. Stecker einstecken. Kabel in die Führung einlegen.

35. Abdeckung an der Tür einrasten.

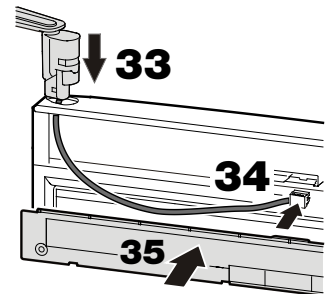

26. Gerät leicht nach hinten kippen, Bolzen einsetzen und mit Stellfuß anschrauben.

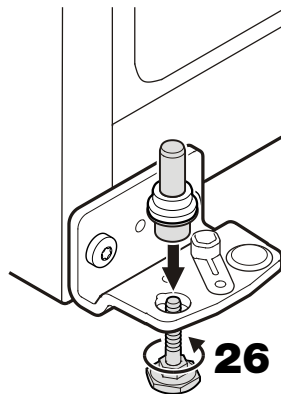

36. Obere Tür auf mittleren Bolzen aufsetzen und schließen.

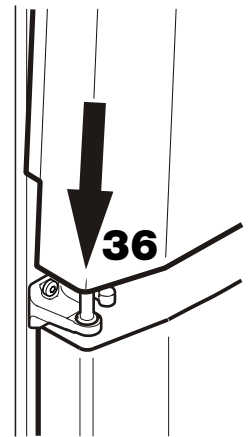

27. Untere Tür auf unteren Scharnierbolzen aufsetzen und schließen.

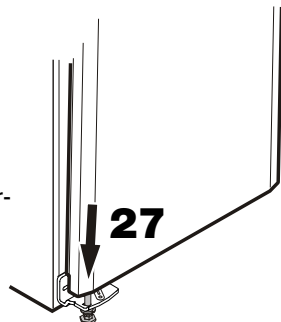

37. Lagerbock anschrauben.

38. Abdeckung aufrasten.

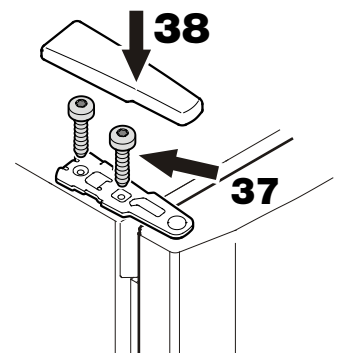

28. Mittleren Lagerbolzen einstecken.

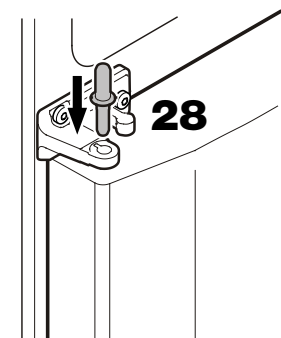

39. Obere Tür öffnen und alle Abdeckungen wieder aufrasten.

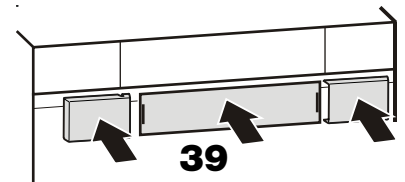

29. Abdeckung an der Tür mit einem Schraubendreher abnehmen.

30. Stecker abziehen.

31. Lagerbock mit Hilfe eines Schraubendrehers von unten herausschieben und komplett mit dem Kabel aus der Tür entfernen.

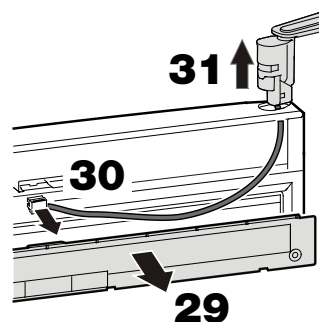

40. Das Gerät am Aufstellungsort in seine endgültige Position bringen. Stellfuß am unteren Scharnierwinkel herausdrehen, bis er auf dem Boden aufliegt, dann 90° weiterdrehen.

