

# MarbleShell

## MS30

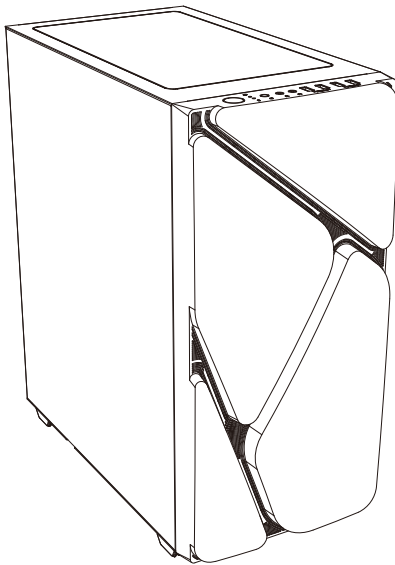

### ECA-MS30 Series

- English User's Manual
- Deutsch Handbuch
- Polski Instrukcja obsługi
- 日本語 ユーザ マニュアル
- 繁体中文 使用手冊
- Korean 사용자 매뉴얼
- Italiano Manuale utente
- Español Manual de usuario
- Français Manuel d'installation

## Chapter 1 :

- Product Overview · Produkteinführung · Opis produktu
- 製品の説明 · 産品概観 · 제품 구성 요소
- Descrizione del prodotto · Resumen del producto
- Vue d'ensemble

### 1.1 Product View

- Produktskizze
- Rozkład elementów
- 製品ビュー
- 産品外觀
- 제품 외관
- Vista del prodotto
- Vista del producto
- Vue du produit

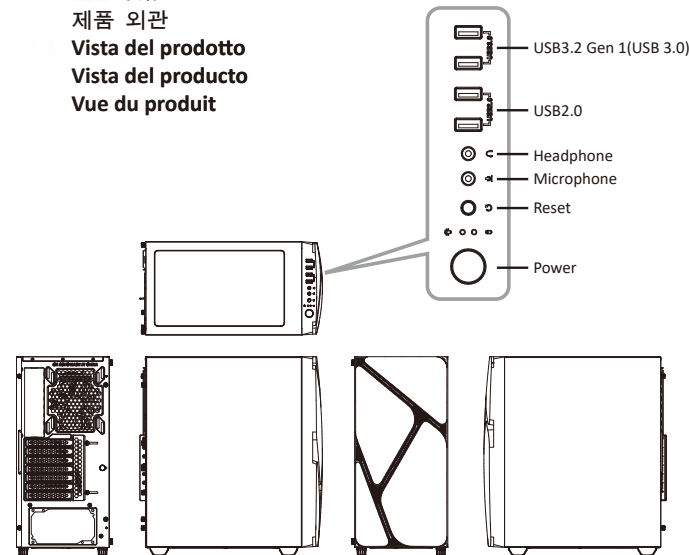

### 1.2 Specs

- Technische Daten
- Dane techniczne
- スペック
- 産品規格

### 사양

- Specifiche
- Especificaciones
- Spécifications techniques

Model Name		ECA-MS30 series
Dimensions		D407 x W215 x H460mm
Material		SPCC, T=0.5mm
M/B Type		ATX, Micro-ATX, Mini-ITX
I/O		USB3.2 Gen 1 x 2, USB2.0 x 2, HD Audio x 1, Lighting control (reset button)
Drive Bays	3.5"	2
	2.5"	5 (1x converted from 3.5" tray)
Expansion Slots		7
Fan Slots	Front	2 x 140mm / 3 x 120mm
	Top	2 x 140mm / 2 x 120mm
	Rear	1 x 140mm / 1 x 120mm
Liquid Cooling	Front	360mm / 280mm / 240mm radiator
	Top	240mm radiator
	Rear	140mm / 120mm radiator
PSU Length Limitation		160mm
Clearance	Suggested VGA Card Length: 357mm	
	Suggested CPU Cooler Height: 175mm	

\*Product specifications are subject to change without notice.  
\*Options vary by countries or regions.  
\*For detailed information please visit our website at [www.enermax.com](http://www.enermax.com)

## Chapter 2 :

- Installation Guide · Montageanleitung · Instrukcja montażu
- 取り付けの説明 · 組立説明 · 설치 가이드
- Guida all'installazione · Guía de instalación
- Guida all'installazione

### 2.1 How to Remove Both Side Panels

- 측면 패널 탈 부착 방법
- Entfernen der Seitenwände
- Como remover entrambi i pannelli laterali
- Demontaż panelów bocznych
- Como quitar los dos paneles laterales
- 両サイドパネルの取り外し
- Guide d'installation
- 兩側側板拆卸

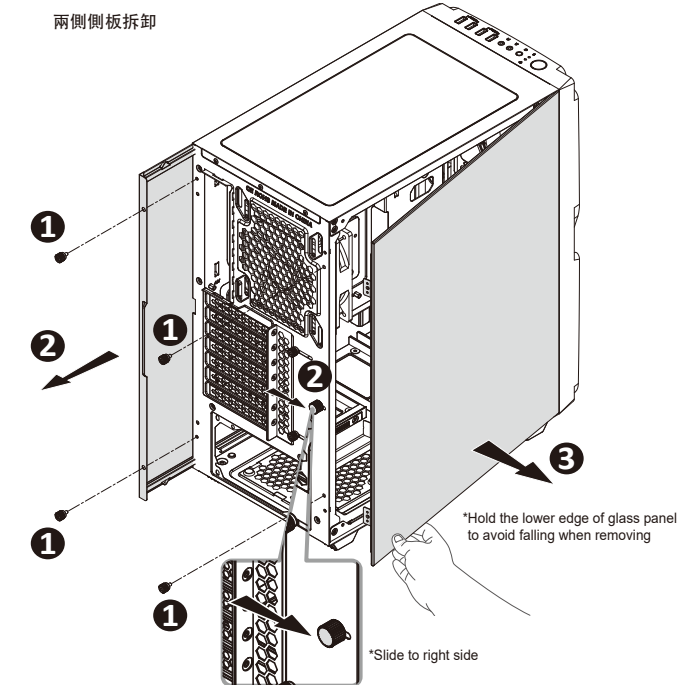

### 2.2 How to Install the Motherboard

- 메인보드 설치 방법
- So installieren Sie das Motherboard
- Come installare la scheda madre
- Jak zamontować płytę główną
- マザーボードの取り付け方法
- 安裝主機板

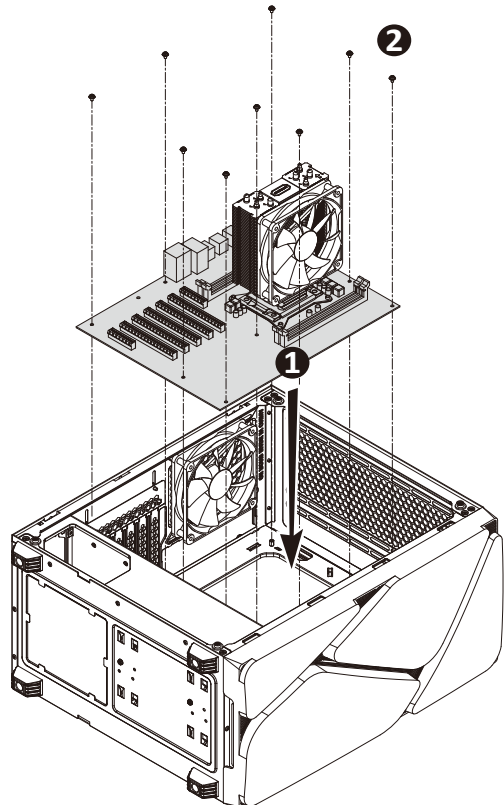

### 2.3 How to Install Power Supply

- Netzteilbau
- Jak zainstalować zasilacz komputerowy
- 電源取り付け方法
- 安裝電源供應器
- 파워서플라이 설치 방법
- Come installare l'alimentatore
- Cómo instalar la fuente de alimentación
- Installation de l'alimentation

**A** Remove the HDD cage to create extra space for cable management

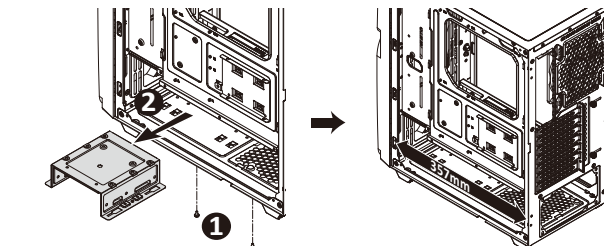

**B** Move the HDD cage forward to create extra space for cable management

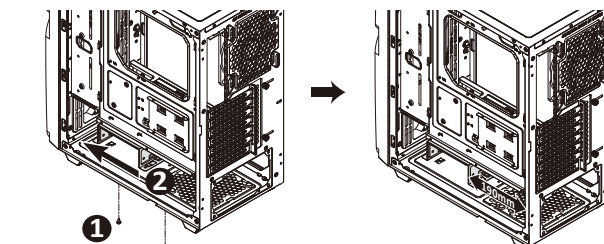

### 2.4 How to Install Internal 2.5" & 3.5" Device

- 2.5"/3.5" 드라이브 설치 방법
- Installation von internen 2,5"- und 3,5"-Laufwerken
- Come installare il dispositivo interno da 2,5 / 3,5
- Instalacja wewnętrznych napędów 2.5"/3.5"
- Cómo instalar el dispositivo interno 2,5 / 3,5
- 内部2.5インチと3.5インチデバイスの取り付け
- Installation de périphériques aux formats 2,5" et 3,5"
- 安裝隱藏之3.5"/2.5"裝置

#### 2.4.1

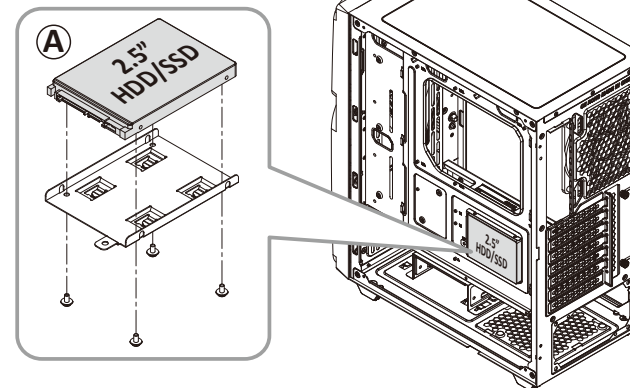

#### 2.4.2

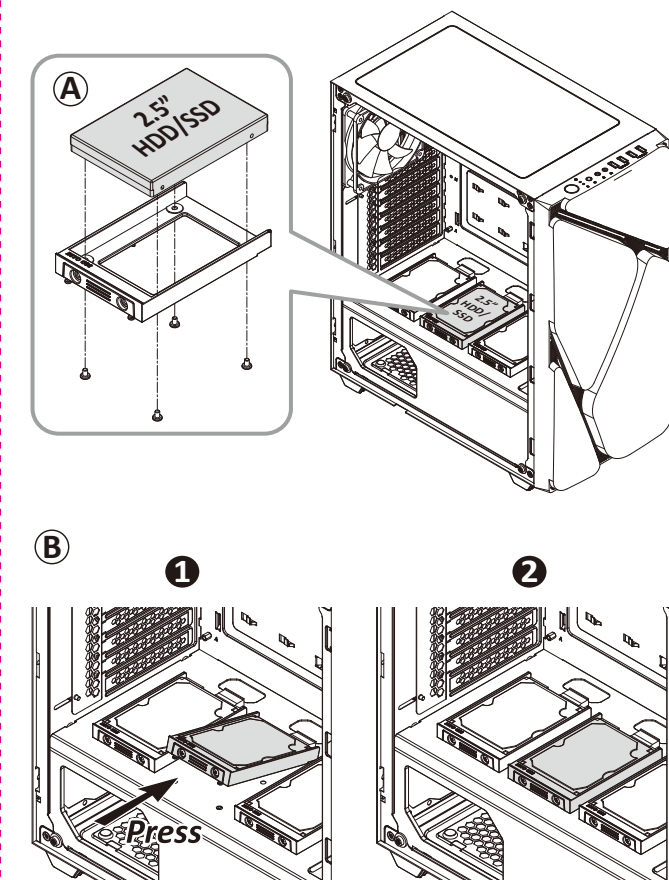

2.4.3

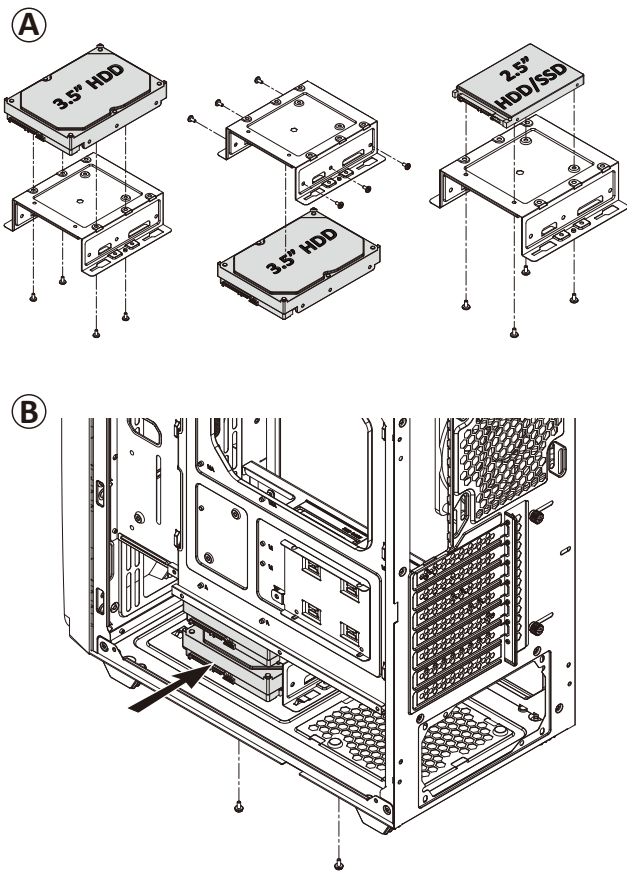

2.5 How to Install Add-on Cards

Installation von Erweiterungskarten  
 Instalacja kart rozszerzenia  
 アドオンカードの取り付け  
 安裝擴充卡

Add-on 카드 설치 방법  
 Come installare le schede supplementari  
 Cómo instalar las tarjetas complementarias  
 Installation de cartes d'extension

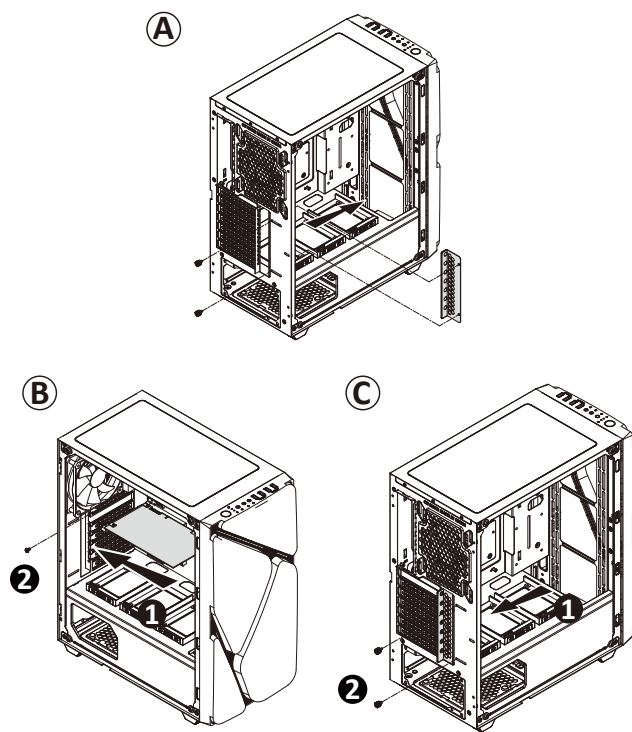

2.6 How to Install the Radiators

Installation eines Radiators  
 Instalacja radiatora  
 ラジエーターの取付方法  
 安裝水冷散熱器

라디에이터 설치 방법  
 Come installare i radiatori  
 Cómo instalar los radiadores  
 Installation des radiateurs

Front: 360mm / 280mm / 240mm

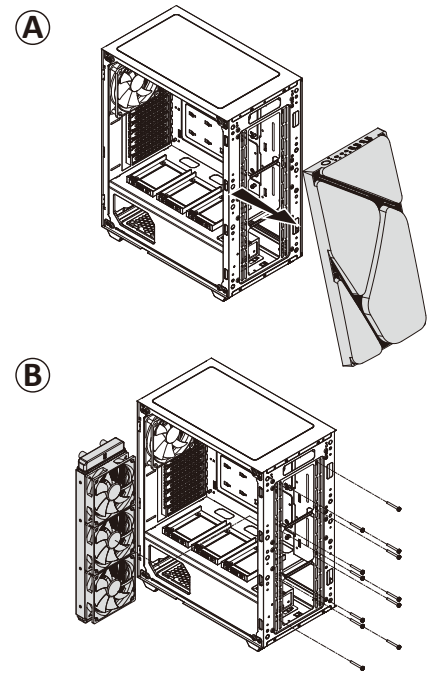

Top: 240mm

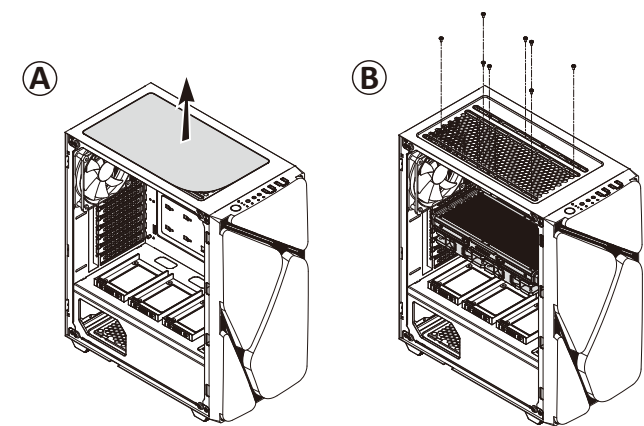

Rear: 140mm / 120mm

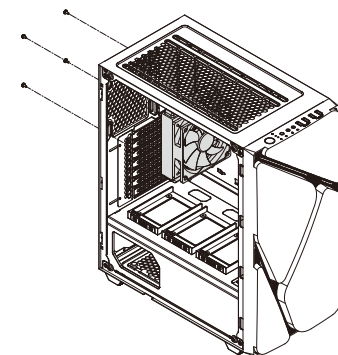

2.7 How to Install System Fans

Installation der Systemlüfter  
 Instalacja wentylatorów systemu  
 ケースファンの取り付け  
 機箱風扇安裝

시스템 팬 설치 방법  
 Come installare le ventole del sistema  
 Cómo instalar los ventiladores del sistema  
 Installation des ventilateurs

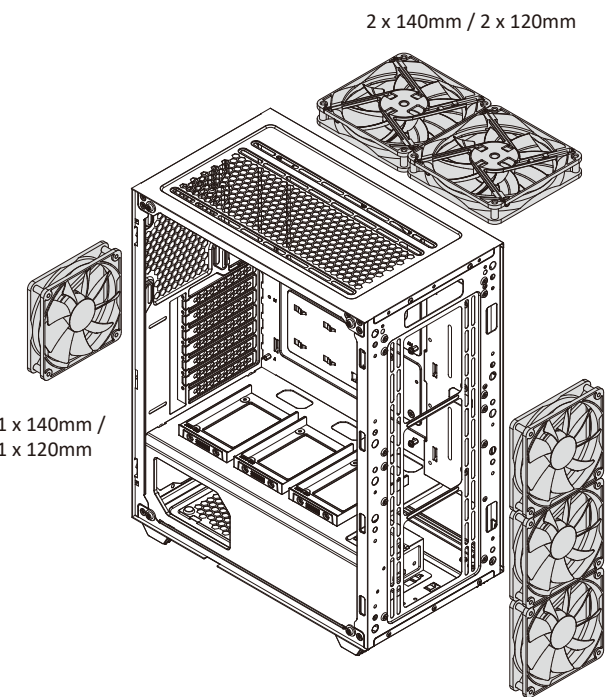

Chapter 3:

- RGB Control Hub
- RGB ドハブ
- Hub di controllo RGB
- RGB-Lüftersteuerung
- RGB集線器
- Concentrador RGB de control
- Panel regulacji RGB
- RGB컨트롤 허브
- Rhéobus/hub de contrôle RGB

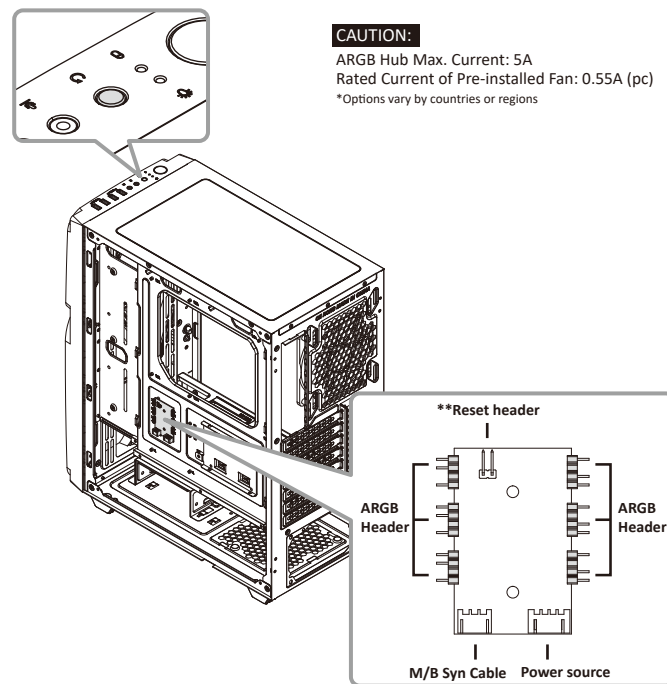

\*\*Convert Reset button to RGB control button  
 Step 1: Connect the case's Reset cable to the Reset header on the ARGB hub.  
 Step 2: The reset function will be disabled; the reset button will become RGB control button. Users may use the button to select 13x pre-set lighting modes.  
 Step 3: Users may switch the RGB sync controlled by M/B or case through long pressing the RGB control button for 2~3 seconds.

Chapter 4 :

- Suggested Height of CPU Cooler and Length of VGA card
- Empfohlene Höhe des CPU-Kühlers und Länge der Grafikkarte
- Polecana wysokość coolerów CPU oraz długość kart graficznych
- CPUクーラーの高さとVGAカードの長さについて
- CPU cooler高度及顯示卡長度建議
- 지원 가능한 CPU쿨러 높이 및 VGA카드 길이
- Altezza consigliata del radiatore per CPU e lunghezza della scheda VGA
- Altura recomendada del refrigerador de la CPU y longitud de la tarjeta VGA
- Dimensions d'encombrement suggérées pour les ventirads et cartes graphiques

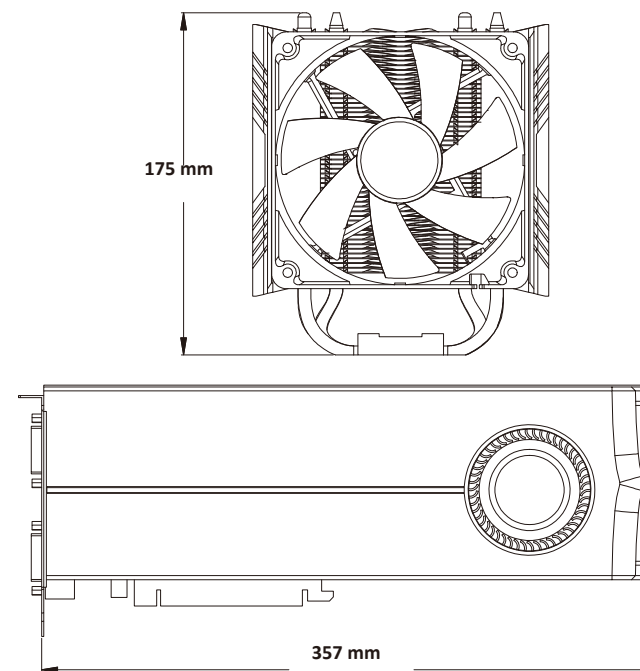

Chapter 5 :

- Cable Connection Description
- Anschlussübersicht
- Przewody w obudowie
- ケーブル接続の説明
- 線材安裝說明
- 케이블 연결 구성 및 설명
- Descripción del collegamento del cavo
- Descripción de la conexión del cable
- Description des câbles

	Panel Connector	HD Audio Connector	USB 2.0 Connector	USB 3.0 Connector	SYNC	SATA
Motherboard	ID ELED+ ID ELED- Ground Reset NC	MIC2_L MIC2_R HP_R Jack_Sense HP_L	(Optional) USB +5V USB_P+ USB_P- GND No Pin NC	INHA_P2_D+ INHA_P2_D- INHA_P2_SSTX+ INHA_P2_SSTX- INHA_P2_SSRX+ INHA_P2_SSRX- Vbus No Pin	SV D G	
Cable	POWER SW RESET SW H.D.L.D. LED POWER/LED	PWR GND Reset ID ELED+ ID ELED- PLED+ PLED-				

Notice:  
 On some motherboards, the connectors might not be exactly the same as the drawings above, please check with your motherboard manual before installing.  
 Bei einigen Mainboards ist der Stecker unter Umständen nicht identisch mit dem auf der Zeichnung oben.  
 Wtyczki niektórych płyt głównych mogą różnić się od tych na rysunku powyżej. Proszę również przeczytać instrukcję obsługi płyty głównej przed instalacją.  
 マザーボードによってはコネクタの形状が上の図面と異なる場合がございます。詳しくはマザーボードの取扱説明書をご参照ください。  
 圖面所示之線材可能與使用之主機板不盡相同，安裝前請參考主機板廠所提供之說明書。  
 일부 메인보드의 커넥터 구성이 상이할 수 있으므로, 설치하시기 전에 메인보드 매뉴얼 내용을 숙지하시어 지시사항을 준수하여 주시기 바랍니다.  
 Su alcune schede madri, i connettori potrebbero non essere esattamente gli stessi dei disegni precedenti. Consultare il manuale della scheda madre dell'installazione.  
 En algunas placas base, los conectores pueden no estar ubicados exactamente en el mismo sitio que el dibujo de arriba, por favor, compruebe el manual de su placa base antes de instalar.  
 Sur certaines cartes-mères, les connecteurs peuvent différer de ceux listés ci-dessus, nous vous remercions de bien vouloir consulter le manuel d'installation de votre carte-mère avant de démarrer votre installation.

If you have any question or need support, please contact your reseller or nearest ENERMAX subsidiary/agent or ENERMAX headquarter service center.  
 Falls Sie Fragen haben oder Support benötigen, wenden Sie sich bitte an Ihren Händler, Ihre nächste ENERMAX-Niederlassung, deren Agenten oder an das ENERMAX Headquarter Service Center!  
 Schnelle Hilfe bei allen Fragen zu ENERMAX-Produkten erhalten Sie auch online unter [www.enermax.de/warranty](http://www.enermax.de/warranty).  
 W przypadku pytań lub potrzeby skorzystania z serwisu należy skontaktować się ze sprzedawcą ENERMAX albo z siedzibą główną centrum serwisowego ENERMAX. Bezpośrednią pomoc techniczną można uzyskać również online na [www.enermax.pl/warranty](http://www.enermax.pl/warranty).  
 ご質問やサポートが必要な場合、ご購入元またはENERMAX販売代理店、当社サポートにお問い合わせください。  
 如果您有任何問題或需要支援，敬請聯絡您的產品經銷商，或是保銳科技總公司服務中心；[support-tw@enermax.com.tw](mailto:support-tw@enermax.com.tw)  
 제품에 기타 문의사항이 있으시면 고객센터로 연락주시기 바랍니다. [enermax@cyrex.co.kr](mailto:enermax@cyrex.co.kr)  
 In caso di domande o di assistenza, contattare il rivenditore o la filiale/agente ENERMAX più vicini o il centro assistenza della sede ENERMAX.  
 Si tiene alguna pregunta o necesita soporte, por favor, póngase en contacto con su distribuidor o con la sucursal/agente de ENERMAX más cercano o con la sede central de servicio de ENERMAX.  
 Si vous avez des questions ou avez besoin de support technique, merci de contacter votre revendeur, ENERMAX ou l'un de ses agents à travers le monde.