

# S9L174D1D



Produktfamilie	Kühlschrank
Installation	Einbaugerät
Produktkategorie	1-türig
Nischenhöhe in cm	178
Referenzbreite	Bis 60 cm cm
Referenzhöhe	160 - 200 cm cm
Kühlsystem	Dynamische Umluftkühlung
Abtausystem	Automatisch
Scharniersystem	Festtürtechnik
Türanschlag	Rechts
Türanschlag reversibel	Ja
EAN-Code	8017709348069



## Ästhetik



Ästhetik	Neutral	Farbe der Profileisten der Türablagen	Silber
Farbe	Weiß	Farbe der Griffleisten der Schubladen	Silber
Design	Flach	Farbe der Profileisten der Einlegeböden	Chrom
Material der Seitenwände	Metall	Ausführung des Displays	LCD-Touch
Farbe/Ausführung der Seitenwände	Weiß	Position des Displays	Intern
Markenlogo	Siebdruck		

## Aufteilung Kühlteil



Anzahl der Schubladen	2	Abdeckung für Obst-/Gemüse-Schublade	Ja
Arten von Schubladen	Obst- und Gemüseschublade	Art der Abdeckung der Obst-/Gemüse-Schublade	Sicherheitsglas
Anzahl der höhenverstellbaren Einlegeböden	5	Anzahl der Beleuchtungen	2
Anzahl der Obst-/Gemüseschubladen	2	Innenbeleuchtung des Kühlteils	Ja
Art der höhenverstellbaren Einlegeböden	Sicherheitsglas	Art der Innenbeleuchtung Kühlteil	LED
Art der Obst-/Gemüseschublade	Mit Sichtfenster, rollengeführt		

## Aufteilung Innentür Kühlteil

Anzahl der Türablagen mit transparenter Klappabdeckung	1	Anzahl der Flaschenborde	1
Anzahl der höhenverstellbaren Türablagen	3		

## Zusatzausstattung Kühlteil



Zubehör	Listerien-Schutz (Temperaturindikator), Eierablage	Dynamische Umluftkühlung	Ja
---------	--	--------------------------	----

## Weitere technische Eigenschaften



Display-Funktionen	Holiday, Schnellkühlen, Cooling Timer
Türalarm	Ja
Temperatursteuerung	Elektronisch
Anzahl der Kompressoren	1
Kältemittel	R600a
Kompressor	Inverter-Technik (elektronisch gesteuert)
Max. mögliches Gewicht der Möbelfront (Kühlteil)	25 kg
Material der Isolierschäumung	Cyclopentan

## Technische Daten / Energielabel - Reg. 2019 - bindend ab 1.3.2021



Jährlicher Energieverbrauch	91 kWh/Jahr	Summe der Rauminhalte der Kaltlagerfächer und der Kühlfächer	310 l
Energieeffizienzklasse	D	Luftschallemissionen	32 dB(A) re 1 pW
Luftschallemissionsklasse	B	Klimaklassen	SN, N, ST
Gesamtrauminhalt (in dm <sup>3</sup> oder l)	310 l	EI	80 %

## Elektrischer Anschluss

Elektrischer Gesamtanschlusswert	100 W	Frequenz	50 Hz
Absicherung	0,7 A	Länge Netzkabel	240 cm
Spannung	220-230 V	Netzstecker	(F;E) Schuko







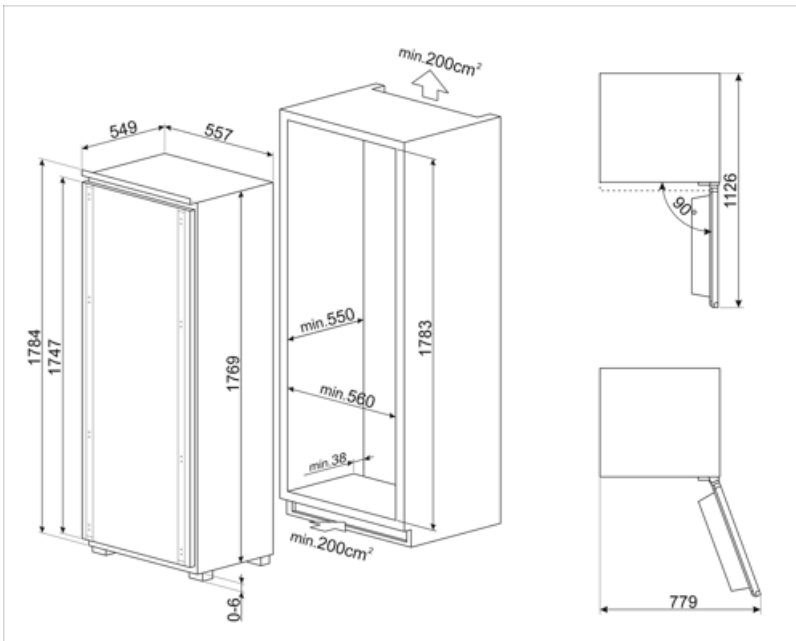

## Logistik-Informationen

**Produktbreite** 557 mm  
**Breite der Einbaunische** 560 mm  
**Produkttiefe ohne Türgriff** 549 mm  
**Tiefe der Einbaunische** 550 mm

**Produkthöhe** 1769 mm  
**Höhe der Einbaunische** 1780 mm  
**Produktbreite bei max. Türöffnungswinkel** 780 mm



## Symbols glossary

- |  |   |   |   |
|--|---|---|---|
|  | Abtauautomatik: vollautomatisches Abtauen in regelmäßigen Abständen, wodurch ein manueller Eingriff nicht mehr erforderlich ist.                  |  | LCD-Display: optische Anzeige zur Vereinfachung der Temperatureinstellung und Aktivierung aller Sonderfunktionen.   |
|  | Dynamische Umluftkühlung: ventilerte Kaltluft zirkuliert im gesamten Kühlteil und sorgt für eine konstante und gleichmäßige Temperaturverteilung. |  | Holiday-Urlaubsschaltung: dieser Energiesparmodus ermöglicht während des Urlaubes das Kühlteil zu deaktivieren und das Gefrierteil in Betrieb zu lassen.                |
|  | LED-Innenbeleuchtung: eine energieeffiziente, langlebige und sehr effektive Art der Ausleuchtung des Kühlteils.                                   |  | Inverter-Kompressor: ermöglicht eine höhere Leistung bei optimiertem Wirkungsgrad, reduziert den Energieverbrauch sowie das Betriebsgeräusch und ist zudem langlebiger. |
|  | Nischenhöhe 178 cm  |  | Energieeffizienzklasse D  |