

PLATINUM Automatic EAS

Bedienungsanleitung

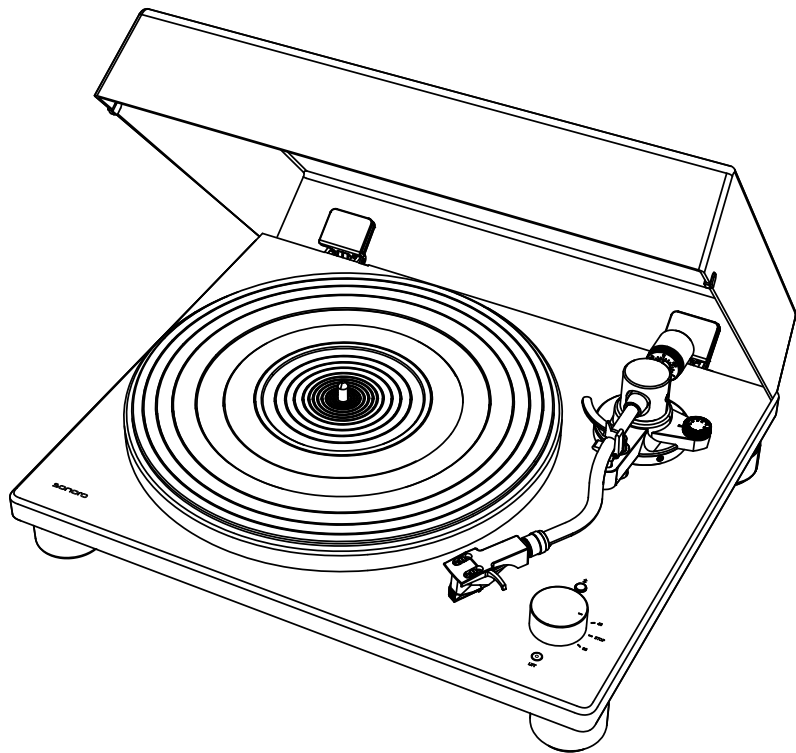

Dokumentinformationen

Bedienungsanleitung für das Gerät:

PLATINUM Automatic EAS

- ▶ Lesen Sie diese Anleitung sorgfältig durch.
- ▶ Bewahren Sie die Anleitung zugänglich auf.
- ▶ Beachten Sie die Hinweise im zugehörigen Sicherheitshandbuch.
- ▶ Bei Weitergabe des Geräts übergeben Sie auch diese Anleitung und das zugehörige Sicherheitshandbuch.

Diese Bedienungsanleitung ist Teil des Produkts und urheberrechtlich geschützt.
Vervielfältigung, Nachdruck und Weitergabe nur mit Genehmigung.

Hersteller:

sonoro audio GmbH
Hammer Landstraße 45
41460 Neuss
Deutschland

Tel. +49 2131 8834-141
Fax +49 2131 7517-599
support@sonoro.com



Benötigen Sie Hilfe?

- ▶ Besuchen Sie unsere Support Webseite für mehr Informationen.
<https://support.sonoro.com>



Für mehr Informationen, finden Sie uns auch auf Youtube.

- ▶ youtube.com/@sonoro_audio



Die Wortmarke Bluetooth® und die Logos sind Eigentum der Bluetooth SIG, Inc. und werden von der sonoro audio GmbH in Lizenz verwendet. Andere Warenzeichen und Markennamen sind die ihrer entsprechenden Eigentümer..

Inhaltsverzeichnis

1. Sicherheitsinformationen	6
2. Lieferumfang	7
3. Geräte Übersicht	8
3.1 Geräte Draufsicht	8
3.2 Geräte Rückansicht	9
4. Technische Daten	10
5. Plattenspieler montieren	12
5.1 PLATINUM Automatic EAS aufstellen	12
5.2 Platzieren des Plattentellers	12
5.3 Anbringen des Antriebsriemen	13
5.4 Platzieren der Plattentellermatte	14
5.5 Montieren des Gegengewichts	14
5.6 Installieren des Headshells	14
5.7 Entfernen der Schutzabdeckung vom Abtastdiamanten	14
5.8 Einstellen der Tonarmbalance	15
5.9 Einstellen der Auflagekraft	16
5.10 Einstellen der Anti-Skating-Kraft	16
5.11 Installieren des Staubschutzdeckels	17
5.11.1 Öffnen und Schließen des Staubschutzdeckels	17
5.12 Anschließen und Auswechseln des Netzsteckers	18
5.12.1 Anschließen des Netzsteckers	18
5.12.2 Lösen des Netzsteckers	18
6. PLATINUM Automatic EAS anschließen	19
6.1 Anschließen an ein Audiosystem / einen Verstärker	19
6.2 Einstellen des Vorverstärker-Wahlschalters	20
6.3 Anschließen des Netzteils	21
7. Eine Aufnahme abspielen	21
7.1 Benutzung des Geschwindigkeits-Wahlschalter	22
8. Wenn die Wiedergabe beendet ist	23
9. Verbindung mit Bluetooth-Gerät herstellen	24
9.1 Bluetooth-Gerät zum ersten Mal koppeln	24
9.2 Verbinden des gekoppelten Bluetooth-Geräts	25
9.3 Trennen des gekoppelten Bluetooth-Geräts	25
10. Anschließen an einen Computer	26
11. Wartung	27
11.1 Plattenspieler reinigen	27

Bedienungsanleitung Platinum Automatic EAS

11.2 Entfernen des Staubschutzdeckels.	27
11.3 Plattenspieler transportieren.	27
11.4 Transport oder Versand von PLATINUM Automatic EAS.	28
11.5 Reinigen des Abtastdiamanten	28
11.6 Ersetzen des Abtastdiamanten.	29
11.7 Ersetzen des Tonabnehmers.	30
11.8 Den Überhang einstellen.	31
11.9 Antriebsriemen austauschen.	32
12. Fehlerbehebung	33
13. Garantie	36

1. Sicherheitsinformationen

WARNUNG!

Gefahr durch Nichtbeachtung der Sicherheitshinweise!

Das zugehörige Sicherheitshandbuch enthält wichtige Informationen für den sicheren Umgang mit dem Gerät. Auf mögliche Gefahren wird besonders hingewiesen. Die Nichtbeachtung kann zu schweren Verletzungen oder Schäden am Gerät führen.

- ▶ Lesen Sie das zugehörige Sicherheitshandbuch und diese Anleitung sorgfältig durch.
 - ▶ Befolgen Sie die Sicherheitshinweise.
 - ▶ Bewahren Sie die Unterlagen zugänglich auf.
-

In folgenden Fällen ist die Verwendung des Geräts untersagt:

- Bei Beschädigung des Geräts oder einzelner Bauteile
- Bei eigenmächtigen Umbauten oder Veränderungen des Geräts
- Nach unsachgemäßen Reparaturen

In folgenden Fällen übernimmt der Hersteller keine Haftung für Schäden:

- Bei Nichtbeachtung dieser Anleitung
- Bei bestimmungswidriger Verwendung
- Bei unsachgemäßer Handhabung
- Bei eigenmächtigen Umbauten

Das Gerät ist ausschließlich für den Einsatz in privaten Haushalten bestimmt.

Die Verwendung des Geräts ist nur zulässig in technisch einwandfreiem Zustand und nach korrekter Aufstellung. Jede andere Verwendung gilt als bestimmungswidrig.

Zur bestimmungsgemäßen Verwendung gehören auch das Lesen und Beachten dieser Anleitung und des zugehörigen Sicherheitshandbuchs.

2. Lieferumfang

A



B

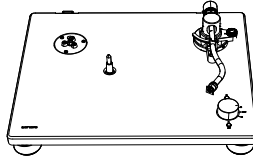

C

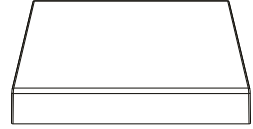

D

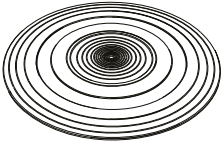

E

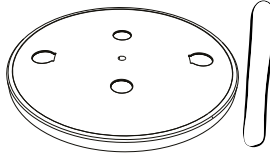

F

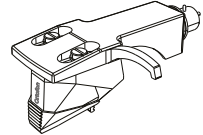

G

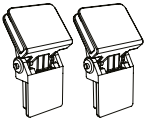

H



I

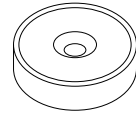

J

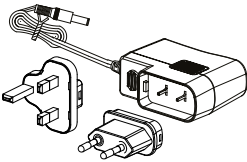

K

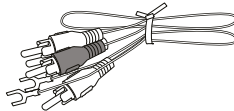

L

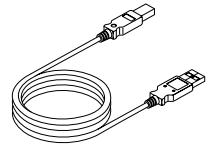

A Bedienungsanleitung und Sicherheitshinweise

B Plattenspieler

C Staubschutzdeckel

D Plattentellerauflage

E Plattenteller und Antriebsriemen

F Headshell mit Tonabnehmer

G Scharniere für den Staubschutzdeckel

H Gegengewicht

I 45 RPM Adapter (7" Single Adapter)

J Steckernetzteil mit EU & UK Adapter

K Cinch Kabel

L USB-B auf USB-A Kabel

3. Geräte Übersicht

3.1 Geräte Draufsicht

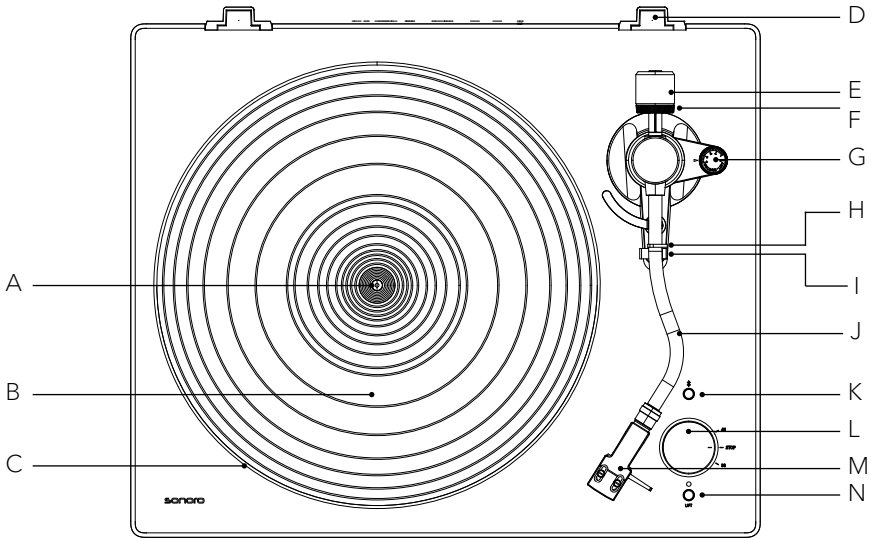

- A Achse
- B Plattentellerauflage
- C Plattenteller
- D Scharnieraufnahme für die Staubschutzhaube
- E Gegengewicht
- F Einstellskala
- G Anti-Skating Skala
- H Tonarmklemme
- I Tonarmauflage
- J Tonarm
- K Bluetooth-Anzeige / Paaren-Taste
- L Geschwindigkeits-Wahlschalter
- M Headshell mit Tonabnehmer
- N Tonarm anheben / absenken (Lift-Taste)

3.2 Geräte Rückansicht

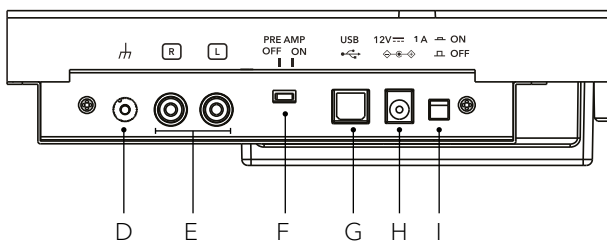
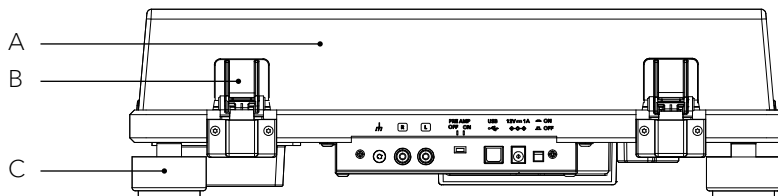

- A Staubschutzdeckel
- B Scharniere
- C Gerätefüße
- D Masseanschluss
- E Cinch Audio-Ausgang
- F Vorverstärkerumschalter
- G USB-B Ausgang
- H Gleichstrom-Eingangsbuchse
- I Ein / Aus-Taste

4. Technische Daten

Plattenspieler

Typ	2-Geschwindigkeiten, halb-automatischer Betrieb
Antrieb	Riemenantrieb
Motor	Gleichstrommotor, optisch kontrolliert
Geschwindigkeiten	33 1/3 U/min und 45 U/min
Plattenteller	Aluminiumdruckguss, Durchmesser 300 mm
Gleichlaufschwankungen	< 0.15% (33 U/min) bei 3KHz
Signal-Rausch-Verhältnis	> 67 dB (A-gewichtet, 20KHz, LPF)
Ausgangspegel	
Vorverstärker AUS	5.5mV±3dB (1KHz, 5cm/s)
Vorverstärker EIN	300 mV±3dB (1KHz, 5cm/s)
Ausgangsbuchsen	Cinch

Tonarm

Armtyp	statisch ausbalancierter S-förmiger Tonarm
Effektive Länge	224 mm
Überhang	19 mm
Einstellbares Auflagegewicht	0 bis 2.5 g
Zulässiges Tonabnehmergewicht	5 bis 7.5 g

Tonabnehmer

Modell	Ortofon 2M Red
Typ	Moving Magnet
Empfohlene Anschlussimpedanz	47.000 ohms
Verstärkeranschluss	MM- Eingang
Ausgangsspannung	5.5mV (1KHz, 5 cm/s)
Nadeltyp	Diamantschliff elliptisch
Radius der Stiftspitze	r/R 8/18 µm
Auflagegewicht	1.6 - 2.0g (Standard 1.8g)
Tonabnehmergewicht	7.2g
Headshell-Gewicht	9.3 g (einschließlich Schrauben, Muttern und Anschlussdrähten)

USB-Anschluss

Unterstützte Formate	USB 1.1 oder höher Windows 7 oder höher MAC OSX oder höher
----------------------	--

Bluetooth

Bluetooth Version	5.2
Output class	Klasse 2
Frequenzband	2.402 GHz - 2.480 GHz
Profil	A2DP 1.4
Unterstützte Codecs	SBC, aptX & aptX HD
Maximale Ausgangsleistung	10.0 dBm
Reichweite	ca. 10m

Allgemeines

Abmessungen (B x T x H)	ca. 423 x 345 x 125 mm
Gewicht	ca. 5.2 kg
Betriebstemperatur	0 °C ~ +40 °C
Energieverbrauch	
AUS	0.2 W oder weniger
AN	3.5 W oder weniger
Austausch-Diamant (separat erhältlich)	Ortophon 2M Red / 2M Blue

Netzteil

Name und Anschrift des Herstellers	Golden Profit Electronics Ltd. Shayao Chenwu Village, Shijie Town, Dongguan, Guangdong, China
Modellkennung	GPE012T-120100-Z
Eingangsspannung	AC 100 - 240 V
Eingangswechselstrom	50 / 60 Hz
Ausgangsspannung	DC 12.0 V
Ausgangsstrom	1 A
Ausgangsleistung	12.0 W
Durchschnittliche Effizienz im Betrieb	Mehr als 82.96%
Effizienz bei geringer Last (10 %)	ca. 82.0%
Leistungsaufnahme bei Nulllast	0.10 W oder weniger

Technische Daten können ohne vorherige Ankündigung geändert werden.

5. Plattenspieler montieren

- Der PLATINUM Automatic EAS muss vor der ersten Verwendung zusammengebaut werden.
- Schließen Sie Ihren Plattenspieler erst mit dem Netzteil an eine Steckdose an, wenn Sie mit der Montage fertig sind.
- Über dem Abtastdiamanten befindet sich eine Schutzabdeckung. Belassen Sie diese beim Zusammenbau Ihres Plattenspielers dort.

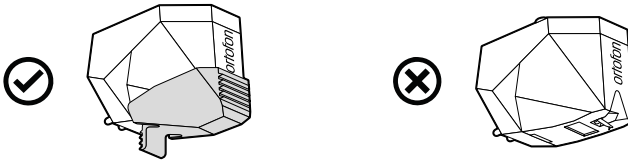

- Der Abtastdiamant ist eine hochpräzise Komponente. Berühren Sie ihn nicht mit den Fingern, und lassen Sie ihn nicht auf die Platte fallen, da dies zu einer Beschädigung des Diamanten führen kann.
- ▶ Entfernen Sie den Kabelbinder, mit dem der Tonarm gesichert ist.

5.1 PLATINUM Automatic EAS aufstellen

- ▶ Stellen Sie PLATINUM Automatic EAS auf eine ebene, stabile Fläche.



5.2 Platzieren des Plattentellers

- ▶ Halten Sie den Plattenteller fest.
- ▶ Legen Sie den Plattenteller vorsichtig auf die Achse.
- ▶ Drehen Sie den Plattenteller in die Position, in der Sie die Motorriemenscheibe durch das Kreisloch im Plattenteller sehen können.

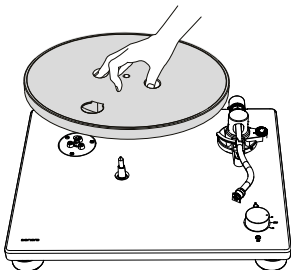

5.3 Anbringen des Antriebsriemen

- ▶ Lösen Sie das Klebeband, ziehen Sie das rote Band an beiden Enden und halten Sie es fest.

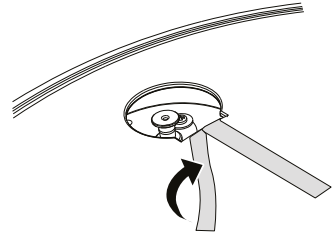

- ▶ Legen Sie den Antriebsriemen um die Motorriemenscheibe.

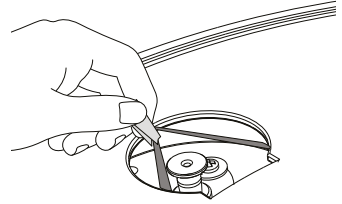

- ▶ Achten Sie darauf, dass sich der Antriebsriemen nicht verdreht.

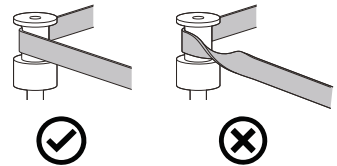

- ▶ Entfernen Sie das rote Band vom Antriebsriemen.

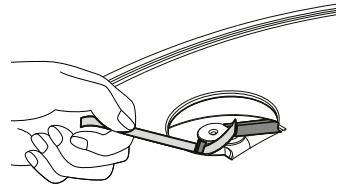

- ▶ Drehen Sie den Drehteller mehrmals um sicherzustellen, dass der Antriebsriemen sicher sitzt und sich reibungslos dreht.

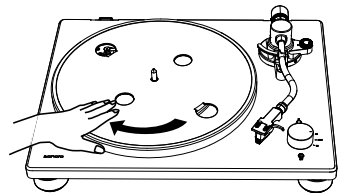

5.4 Platzieren der Plattentellermatte

- ▶ Legen Sie die Matte auf den Plattenteller.

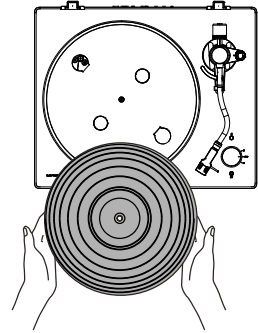

- ▶ Die Matte hat eine Ober- und eine Unterseite. Die Seite mit den geriffelten, konzentrischen Kreisen sollte nach unten gelegt werden.

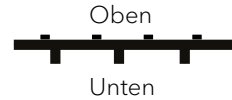

5.5 Montieren des Gegengewichts

- ▶ Stecken Sie das Gegengewicht auf das Ende des Tonarms und drehen Sie es langsam gegen den Uhrzeigersinn, während Sie es leicht drücken.

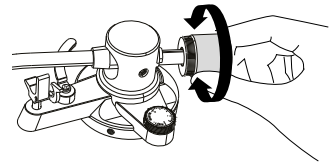

5.6 Installieren des Headshells

- ▶ Setzen Sie das Headshell am vorderen Ende des Tonarms ein.
- ▶ Drehen Sie die Kontermutter im Uhrzeigersinn, um es zu sichern.

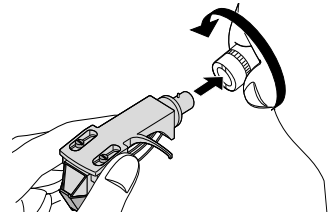

5.7 Entfernen der Schutzabdeckung vom Abtastdiamanten

- ▶ Halten Sie die Schutzabdeckung von vorne und hinten und drücken Sie dabei die Verriegelung am hinteren Teil.
- ▶ Ziehen Sie die Abdeckung langsam nach unten.

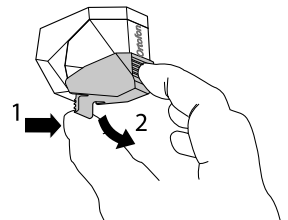

5.8 Einstellen der Tonarmbalance

- ▶ Stellen Sie die Anti-Skating-Skala auf Null.

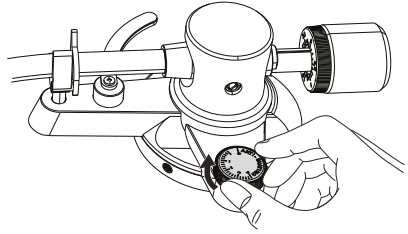

- ▶ Lösen Sie die Tonarmklemme.

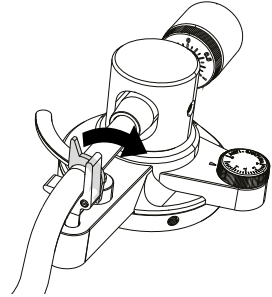

- ▶ Halten Sie das Headshell mit dem Finger und bewegen Sie den Tonarm über den Plattenteller.

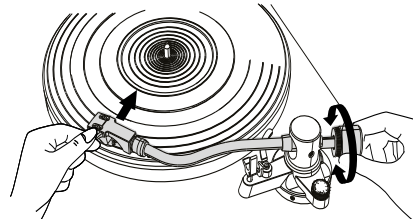

- ▶ Stellen Sie das Gegengewicht so ein, dass der Tonarm parallel zum Drehteller schwebt.
- ▶ Bringen Sie den Tonarm wieder in seine ursprüngliche Position.
- ▶ Verriegeln Sie die Tonarmklemme.

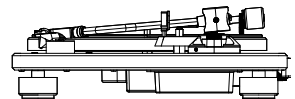
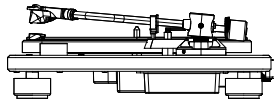
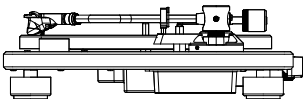
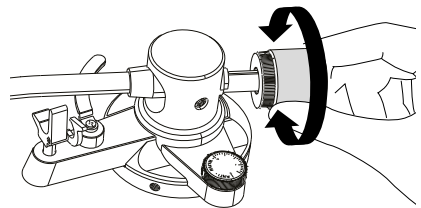

5.9 Einstellen der Auflagekraft

- ▶ Drehen Sie den Ring des Gegengewichts so, dass die Mittellinie auf der Skala mit 0 ausgerichtet ist.
- ▶ Drehen Sie hierbei nur den Ring! Das Gegengewicht darf sich nicht mitdrehen.
- ▶ Stellen Sie das Gegengewicht für den Tonabnehmer passend ein, indem Sie Gegengewicht und Skala gleichzeitig drehen.

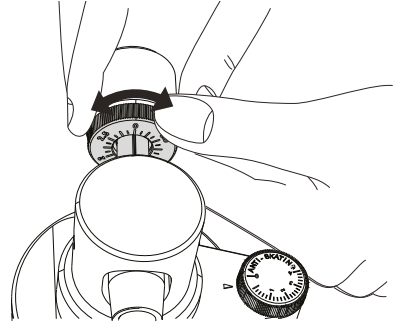

- ▶ Die empfohlene Auflagekraft des mitgelieferten Tonabnehmers beträgt 1.8 g.

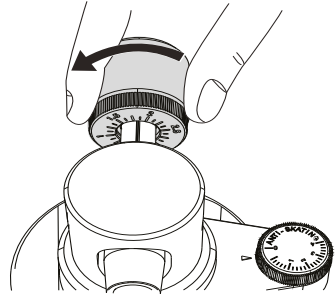

5.10 Einstellen der Anti-Skating-Kraft

- ▶ Die Anti-Skating-Skala muss auf den gleichen Wert, wie die Auflagekraft eingestellt werden; für den mitgelieferten Tonabnehmer auf 1.8.

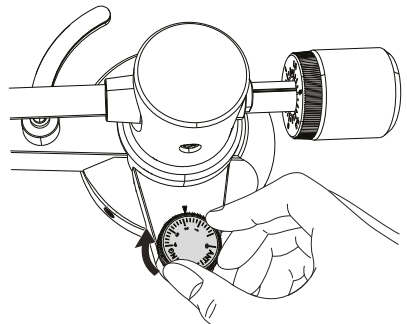

5.11 Installieren des Staubschutzdeckels

📄 Hinweis:

- Der Staubschutzdeckel dient zum Schutz der empfindlichen Komponenten des Plattenspielers. Wenn er nicht verwendet wird, sollte er geschlossen bleiben.
- Öffnen oder schließen Sie ihn nicht, während eine Aufnahme abgespielt wird.
- Achten Sie darauf, Ihre Finger beim Öffnen und Schließen der Staubschutzhülle nicht einzuklemmen.
- Legen Sie nichts auf den Staubschutzdeckel.
- ▶ Setzen Sie die Scharniere des Staubschutzdeckels vollständig in die Scharnierhalter ein.
- ▶ Richten Sie die Scharniere entsprechend der Halterungen auf der Rückseite des Plattentellers aus und stecken Sie sie hinein.

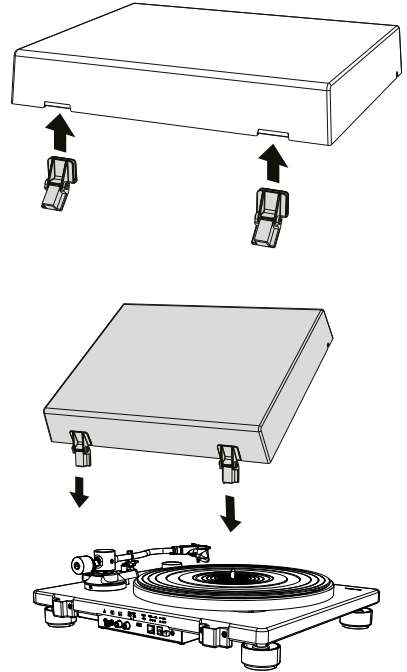

5.11.1 Öffnen und Schließen des Staubschutzdeckels

Öffnen

- ▶ Halten Sie die Vorderkante des Staubschutzdeckels fest und heben Sie sie vorsichtig bis zum Anschlag vollständig an.
- ▶ Der Staubschutzdeckel bleibt in seiner Position offen.

Schließen

- ▶ Senken Sie den Staubschutzdeckel vorsichtig ab, bis er geschlossen ist.

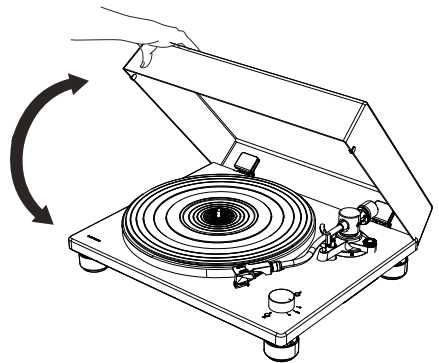

5.12 Anschließen und Auswechseln des Netzsteckers

WARNUNG!

Risiko eines elektrischen Schlages!

- Stecken Sie den Netz-Adapter nicht alleine in die Netzsteckdose.
- Stellen Sie sicher, dass Stecker und Adapter ordnungsgemäß verriegelt sind.

5.12.1 Anschließen des Netzsteckers

- ▶ Ziehen Sie den Clip nach unten und halten Sie ihn fest.
- ▶ Stecken Sie die runde Ecke des Steckers in den oberen Teil des Adapters.
- ▶ Stecken Sie den gewünschten Netzstecker senkrecht in die Kontaktstifte des Adapters, bis er vollständig nach innen gedrückt ist.
- ▶ Lösen Sie den Clip und verriegeln Sie den Netzadapter.

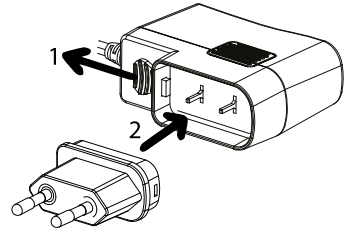

5.12.2 Lösen des Netzsteckers

- ▶ Ziehen Sie den Clip nach unten und halten Sie ihn fest.
- ▶ Ziehen Sie den Netzadapter senkrecht aus dem Netzteil.

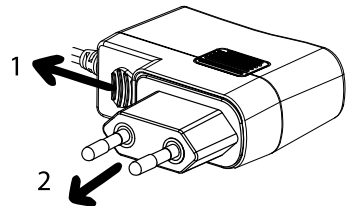

6. PLATINUM Automatic EAS anschließen

Hinweis:

- Der montierte Ortofon 2M RED Tonabnehmer ist ein MM-Tonabnehmer. Stellen Sie daher Ihr Audiosystem auf MM (nicht MC) ein.
- Stellen Sie sicher, dass das an PLATINUM Automatic EAS angeschlossene Audiosystem / Verstärker ausgeschaltet und die Lautstärke niedrig eingestellt ist.
- Bevor Sie Ihr Audiosystem und PLATINUM Automatic EAS einschalten, stellen Sie sicher, dass alle Verbindungen ordnungsgemäß hergestellt wurden, und wählen Sie die richtige Vorverstärkereinstellung.
- Andernfalls können laute Brummgeräusche auftreten, die Ihr Audiosystem oder Ihre Lautsprecher beschädigen können.

6.1 Anschließen an ein Audiosystem / einen Verstärker

PHONO

Hinweis:

- Der Erd-Anschluss von PLATINUM Automatic EAS ist keine Sicherheitserdung.
- Je nach Audiosystem kann das Anschließen der Erd- bzw. Masse-Leitung den umgekehrten Effekt haben. In diesem Fall muss die Erd- bzw. Masse-Leitung nicht angeschlossen werden.
- Wir empfehlen den PLATINUM Automatic EAS mit dem Erdungsanschluss eines MAESTRO Quatums zu verbinden.
- Vergewissern Sie sich, dass der Vorverstärker-Wahlschalter vom PLATINUM Automatic EAS auf OFF steht.

- ▶ Verbinden Sie Ihr Audiosystem und PLATINUM Automatic EAS mit dem mitgelieferten Cinch-Kabel.
- ▶ Wenn Ihr Audiosystem über einen eingebauten Phono-Verstärker verfügt, ist höchstwahrscheinlich ein Erdungsanschluss vorhanden. Bitte schrauben Sie das Erdungskabel auf beiden Seiten fest.

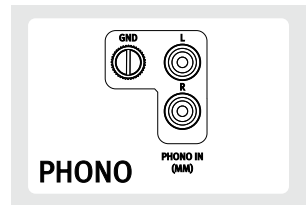

AUX

- ▶ Wenn Ihr Audiosystem keinen Phono-Eingang hat, verwenden Sie einen freien Aux-In-Cinch-Eingang.
- Vergewissern Sie sich, dass der Vorverstärker-Wahlschalter vom PLATINUM Automatic EAS auf ON steht.



- ▶ Der weiße Stecker ist für den linken Kanal, der rote Stecker für den rechten Kanal.

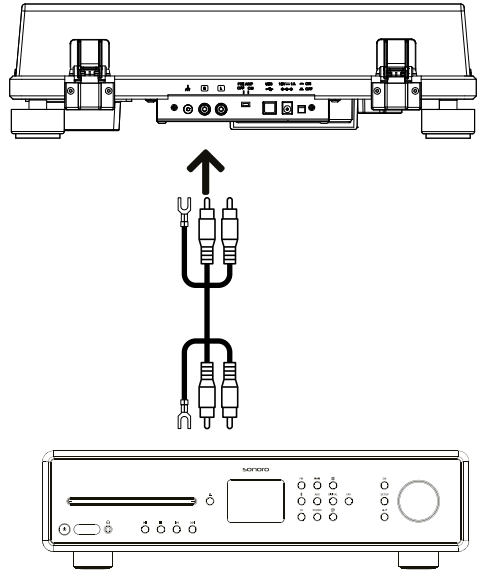

6.2 Einstellen des Vorverstärker-Wahlschalters

Schalten Sie den Vorverstärkerschalter auf der Rückseite von PLATINUM Automatic EAS entsprechend den Funktionen Ihres Audiosystems / Verstärkers, an den PLATINUM Automatic EAS angeschlossen ist:

Den Schalter auf OFF stellen.

- ▶ Wenn Ihr Audiosystem / Verstärker über eine PHONO-Eingangsbuchse verfügt, kann PLATINUM Automatic EAS direkt daran angeschlossen werden, indem der eingebaute Vorverstärker durch Ausschalten umgangen wird.

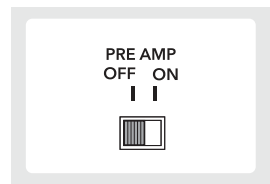

Den Schalter auf ON stellen.

- ▶ Wenn Ihr Audiosystem / Verstärker keinen Phono-Eingang hat, können Sie den eingebauten Vorverstärker von PLATINUM Automatic EAS verwenden, indem Sie auf ON stellen.

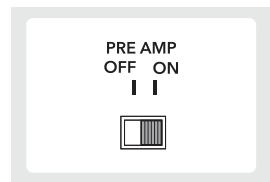

 Hinweis:

- ▶ Wenn Sie eine Verbindung über Bluetooth oder USB herstellen, stellen Sie den Verstärkerumschalter-Schalter auf die Position ON.

6.3 Anschließen des Netzteils

Nachdem Sie alle anderen Verbindungen hergestellt haben, schließen Sie das mitgelieferte Netzteil an die DC-Eingangsbuchse an.

- ▶ Stecken Sie das Steckernetzteil in eine Netzsteckdose.

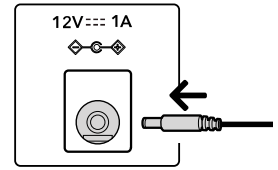

7. Eine Aufnahme abspielen

📄 Hinweis:

- Verringern Sie die Lautstärke des Audiogeräts, bevor Sie eine Schallplatte abspielen. Das laute, knisternde Geräusch, das beim Eintauchen des Abtastdiamanten in die Einlaufrille der Schallplatte entsteht, kann die Lautsprecher oder das Audiogerät beschädigen. Warten Sie, bis der Tonabnehmer vollständig abgesenkt ist, und stellen Sie dann die Lautstärke ein.
 - Selbst neue Schallplatten können beim Abspielen ein Knistern verursachen. Bitte beachten Sie, dass dieses Geräusch für das Abspielen von Schallplatten charakteristisch ist.
 - Legen Sie jeweils nur eine Schallplatte auf den Plattenteller.
 - Schließen Sie den Staubschutzdeckel während der Wiedergabe von Schallplatten, um Verstauben zu vermeiden.
 - Stoppen Sie die Drehung des Plattenspielers während der Wiedergabe nicht.
 - Während der Wiedergabe von Schallplatten kann es zu Rückkopplungen kommen, wenn die Lautstärke zu laut ist. Verringern Sie in diesem Fall die Lautstärke des Verstärkers und stellen Sie sicher, dass eine akustische Entkopplung vorliegt.
- ▶ Schalten Sie den Plattenspieler ein.
 - ▶ Drücken Sie die EIN / AUS-Taste auf der Rückseite des Plattenspielers, um ihn einzuschalten.

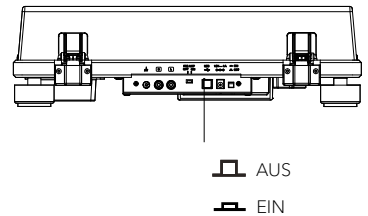

- ▶ Öffnen Sie den Staubschutzdeckel vorsichtig.
- ▶ Befindet sich der Plattenspieler im Ruhemodus, stellen Sie den Geschwindigkeits-Wahlschalter auf STOP und anschließend wieder auf die gewünschte Drehzahl.

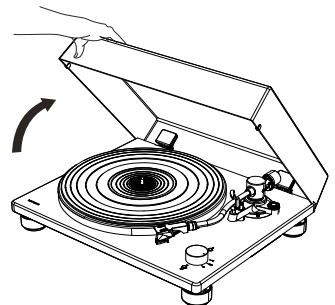

Eine Schallplatte auflegen

- ▶ Legen Sie die Schallplatte so auf die Plattentellerauflage, dass sich die Achse im Mittelloch der Platte befindet.

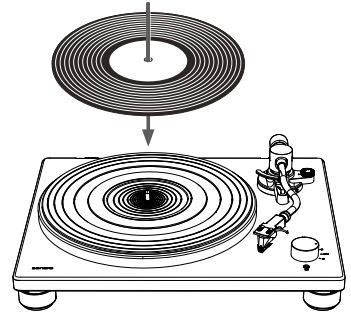

- ▶ Um Singles abzuspielen, benutzen Sie den mitgelieferten Single-Adapter.

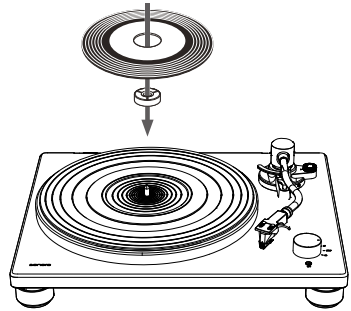

7.1 Benutzung des Geschwindigkeits-Wahlschalter

📄 Hinweis:

- Die Abspieldrehzahl ist normalerweise auf dem Plattenlabel angegeben.
- Die Drehzahl kann auf 33 oder 45 U / min eingestellt werden.
- ▶ Wählen Sie die für die Schallplatte geeignete Drehzahl.
- Der Drehteller fängt erst an zu drehen, wenn sich der Tonarm kurz vor dem Drehteller befindet. Befindet sich der Tonarm in der Mitte oder außerhalb des Drehtellers, stoppt der Motor.
- ▶ Lösen Sie die Tonarmklemme.

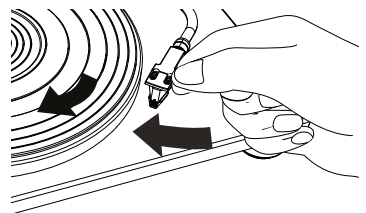
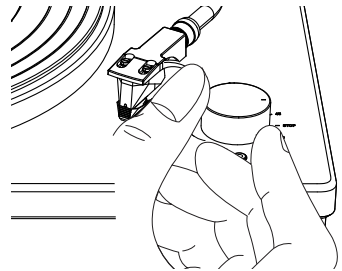

- ▶ Führen Sie den Tonarm mit dem Finger am Headshell über den Rand der Schallplatte oder zu dem Titel, mit dem Sie die Wiedergabe starten möchten.

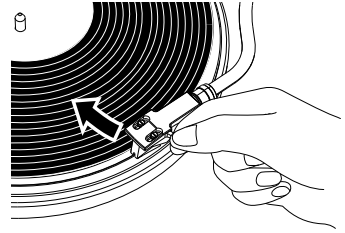

- ▶ Senken Sie den Tonarm, indem Sie die Lift-Taste am Gerät drücken. Der Tonarm wird langsam gesenkt und die Wiedergabe beginnt.
- ▶ Schließen Sie vorsichtig den Staubschutzdeckel.

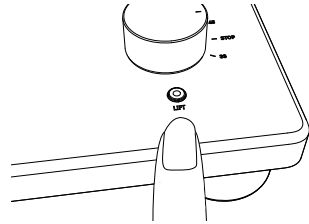

8. Wenn die Wiedergabe beendet ist

📄 Hinweis:

- Der PLATINUM Automatic EAS ist ein halb automatischer Plattenspieler. Dies bedeutet, dass nach dem Abspielen einer Schallplatte der Tonarm automatisch angehoben und der Motor gestoppt wird.
- Verbleibt der Tonarm nach dem Abspielen der Schallplatte für 18 Minuten in Ruhe oder der Plattenspieler wird in dieser Zeit nicht bedient, schaltet sich dieser automatisch in den Standby (Ruhemodus). Um den Plattenspieler aus dem Ruhemodus zu holen, stellen Sie den Geschwindigkeits-Wahlschalter auf STOP und anschließend wieder auf die gewünschte Drehzahl.
- ▶ Bewegen Sie den Tonarm mit dem Finger am Headshell in seine ursprüngliche Position.
- ▶ Drehen Sie den Geschwindigkeits-Wahlschalter in die Position STOP.

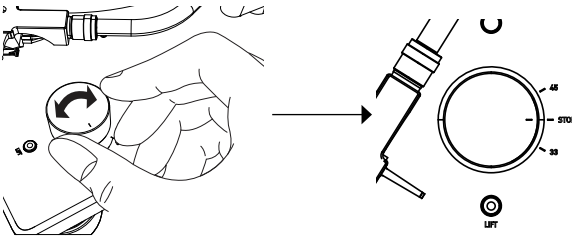

- ▶ Drücken Sie die EIN / AUS-Taste auf der Rückseite des Plattenspielers, um ihn auszuschalten, wenn er nicht mehr verwendet wird.

9. Verbindung mit Bluetooth-Gerät herstellen

Der PLATINUM Automatic EAS kann eine Verbindung zu Bluetooth-fähigen Geräten (z. B. Bluetooth-Lautsprechern und Bluetooth-Kopfhörern) herstellen.

 Hinweis:

- Stellen Sie den Verstärkerumschalter-Schalter auf ON.
- Die Reichweite liegt in einem Bereich von ungefähr 10 Metern.
- Informationen zur Verwendung finden Sie in der Bedienungsanleitung Ihrer Bluetooth-Geräte.
- Das Paaren kann je nach angeschlossenenem Gerät einige Zeit dauern.
- Wenn sich in der Nähe eingeschaltete Bluetoothwiedergabegeräte befinden, mit denen Sie keine Kopplung durchführen möchten, deaktivieren Sie die Bluetooth-Funktion und versuchen Sie es erneut.
- Stellen Sie keine Verbindung zu Bluetooth-Lautsprechern oder Kopfhörern her, für die Sie die Lautstärke nicht einstellen können. Einzelne Titel könnten mit sehr hohen Lautstärken wiedergegeben werden.
- Sie können den Plattenspieler nicht mit Smartphones, Fernsehgeräten oder Computern usw. koppeln.
- Sie müssen die aktuelle Bluetooth-Verbindung trennen, bevor Sie eine andere Verbindung herstellen können.

9.1 Bluetooth-Gerät zum ersten Mal koppeln

- ▶ Drücken Sie die BT-Taste am Plattenspieler, um den Bluetooth-Verbindungsmodus zu starten. Die Anzeige wird blau und blinkt langsam.
- ▶ Drücken Sie die BT-Taste mindestens zwei Sekunden lang erneut, um den Paaren-Modus zu starten. Die blaue Anzeige blinkt schnell.

—

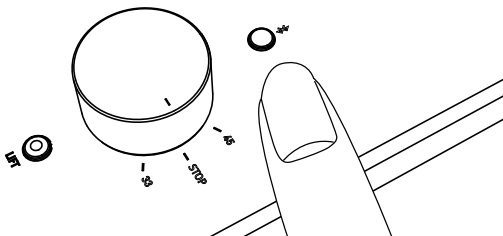

- ▶ Nachdem der Plattenspieler in den Paaren-Modus gewechselt ist, versetzen Sie das andere Bluetooth-Gerät ebenfalls in den Paaren-Modus.
- Das Paaren erfolgt automatisch. Wenn der Plattenspieler und das Bluetooth-Gerät verbunden sind, leuchtet die Anzeige durchgängig.



9.2 Verbinden des gekoppelten Bluetooth-Geräts

Der PLATINUM Automatic EAS kann Informationen für bis zu 8 gekoppelte Geräte speichern. Sie müssen für nachfolgende Verbindungen an bereits mit dem Plattenspieler gekoppelte Geräte nicht ein weiteres Mal koppeln.

- ▶ Drücken Sie die BT-Taste am Plattenspieler, um den Verbindungsmodus zu starten. Die Anzeige wird blau und blinkt langsam.
- ▶ Bereiten Sie das Bluetooth-Gerät für die Verbindung vor.
- Das Paaren erfolgt automatisch. Wenn der Plattenspieler und das Bluetooth-Gerät verbunden sind, leuchtet die Paaren-Anzeige durchgängig.

9.3 Trennen des gekoppelten Bluetooth-Geräts

- ▶ Drücken Sie die BT-Taste mindestens 2 Sekunden lang, um das gekoppelte Bluetooth-Gerät vom Plattenspieler zu trennen. Die Anzeige wird blau und blinkt schnell.
- ▶ Drücken Sie im Bluetooths-Modus die BT-Taste, um die Bluetooth-Funktion auszuschalten.
- Wenn fünf Minuten lang kein Bluetooth-Gerät gefunden wird, leuchtet die Bluetooth-Anzeige nicht mehr.
- Nachfolgend finden Sie den BT-Anzeigestatus für unterschiedliche Betriebszustände.

Betriebszustand		BT Anzeige (blau)
Paaren	Gerät suchen	 schnelles Blinken
Verbindung	Warten verbunden zu werden	 langsames Blinken
	verbunden	 durchgehendes Leuchten

10. Anschließen an einen Computer

Der Inhalt einer Schallplatte kann digital auf einem Computer aufgezeichnet werden, wenn der Plattenspieler mit dem mitgelieferten USB-Kabel (Typ B) an einen USB-Anschluss (Typ A) des Computers angeschlossen wird.

 Hinweis:

- ▶ Stellen Sie den Verstärkerumschalter-Schalter auf ON.
- Die USB-Ausgangssignale können nur zur Aufnahme und nicht zur Wiedergabe verwendet werden.
- Der Plattenspieler läuft mit Standard-Windows- oder Mac-Treibern, sodass kein spezieller Treiber installiert werden muss.
- Der Computer erkennt automatisch den USB-Anschluss des Plattenspielers und identifiziert ihn als USB Audio CODEC.
- Sie müssen zuerst eine Software installieren, die für die Audioaufnahme auf dem Computer verwendet werden kann.
- Sie können die von Ihnen bevorzugte Audioaufzeichnungssoftware separat erwerben oder kostenlose Software wie z.B. Audacity (<https://www.audacityteam.org/>) aus dem Internet herunterladen.
- Wenn die Software nicht wunschgemäß funktioniert, wenden Sie sich an Ihren Computeradministrator, um Hilfe zu erhalten.
- ▶ Trennen Sie beim Aufnehmen mit einem Computer nicht das USB-Kabel und schalten Sie den Plattenspieler nicht in den Standby-Modus.
- Die aufgenommene Musik ist nur für den privaten Gebrauch bestimmt. Die Verwendung der Musik über diese Grenze hinaus erfordert die Erlaubnis der Inhaber des Urheberrechts.

- ▶ Schließen Sie einen Computer mit dem mitgelieferten USB-Kabel an Ihren PLATINUM Automatic EAS an.
- ▶ Drehen Sie den Drehknopf des Geschwindigkeits-Wahlschalters, um die Wiedergabe einer Schallplatte zu starten.
- ▶ Verwenden Sie Ihre Software, um Titel auf dem Computer zu speichern.
- ▶ Ausführliche Anweisungen zur Verwendung der Anwendung und zum Übertragen von Audiosignalen finden Sie im Benutzerhandbuch der Software.

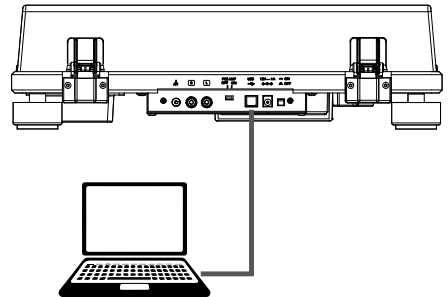

11. Wartung

- ▶ Bringen Sie die Schutzabdeckung über dem Abtastdiamant an.
- ▶ Halten Sie die Abdeckung vorn und hinten, richten Sie sie an der Vorderseite des Tonabnehmers aus und heben Sie sie langsam an.

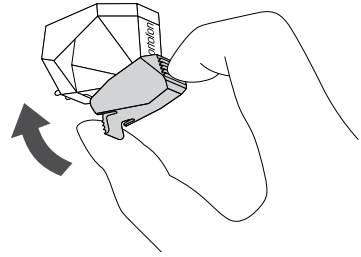

11.1 Plattenspieler reinigen

- Reinigen Sie die Staubschutzhülle und den Plattenspieler mit einem trockenen, weichen Tuch.
- Wenn der Schmutz sich nicht einfach entfernen lässt, verwenden Sie ein leicht feuchtes Tuch und trocknen Sie den Plattenspieler dann mit einem weichen und trockenen Tuch.
- Verwenden Sie keine chemischen Lösungen wie Alkohol, Benzin oder Farbverdünner, die das Finish beschädigen können.

11.2 Entfernen des Staubschutzdeckels

- ▶ Öffnen Sie vollständig den Staubschutzdeckel.
- ▶ Fassen Sie beide Seiten des Staubschutzdeckels nahe der Unterseite der Abdeckung und ziehen Sie sie ihn dann vorsichtig nach oben heraus.

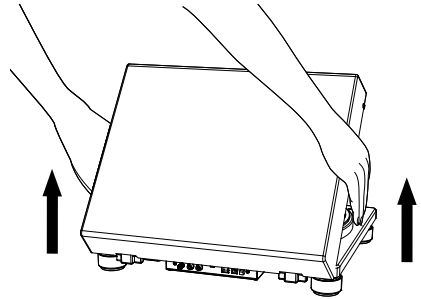

11.3 Plattenspieler transportieren

- ▶ Verriegeln Sie die Tonarmauflegeklemme.
- ▶ Schalten Sie den Plattenspieler aus und ziehen Sie das Steckernetzteil aus der Steckdose.
- ▶ Trennen Sie alle Verbindungskabel vom Plattenteller.
- ▶ Bringen Sie die Schutzabdeckung über dem Abtastdiamanten an.
- ▶ Wenn Sie den Plattenspieler transportieren, greifen Sie ihn sicher von unten.
- ▶ Passen Sie gegebenenfalls die Auflagekraft und das Anti-Skating an.

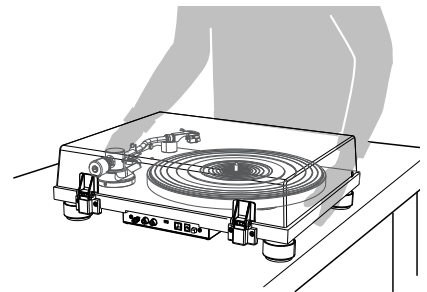

11.4 Transport oder Versand von PLATINUM Automatic EAS

VORSICHT!

- Falls der Plattenspieler transportiert oder zur Reparatur versendet werden muss, verwenden Sie bitte die originale Verpackung, diese bietet den besten Schutz.

Wenn Sie die Originalverpackung verloren haben, gehen Sie bitte wie folgt vor:

- ▶ Wir empfehlen, Luftpolsterfolie oder ähnlich schützende Materialien zum Einwickeln zu verwenden.
- ▶ Nehmen Sie die Staubschutzhülle ab und wickeln Sie diese vorsichtig ein.
- ▶ Nehmen Sie den Plattenteller und die Matte vorsichtig ab und wickeln Sie diese ebenfalls ein.
- ▶ Bringen Sie die Nadelabdeckung an, entfernen Sie das Headshell mit dem Tonabnehmer und das Gegengewicht vom Tonarm und wickeln diese sorgfältig ein.
- ▶ Verriegeln Sie die Tonarmklemme und sichern Sie diese mit etwas Klebeband an ihrem Platz.
- ▶ Wickeln Sie den Plattenspieler vorsichtig ein.
- Verwenden Sie bitte eine ausreichend stabile und schützende Verpackung, um Schäden am PLATINUM Automatic EAS bei Transport oder Versand zu verhindern.

11.5 Reinigen des Abtastdiamanten

 Hinweis:

- Abtastdiamanten sind Präzisionsteile. Behandeln Sie ihn daher vorsichtig, um ein Verbiegen oder Beschädigen zu vermeiden. Wenn der Träger verbogen oder der Diamant beschädigt wird, kann er möglicherweise nicht genau der Rille folgen und die Schallplatten beschädigen oder eine andere Fehlfunktion verursachen.
- Reinigen Sie den Abtastdiamanten nicht mit Verdüner oder anderen Chemikalien.
- Verwenden Sie eine kleine Bürste (nicht im Lieferumfang enthalten), wenn der Diamant stark verschmutzt ist. Reinigen Sie ihn, indem Sie die Bürste von hinten nach vorne bewegen.

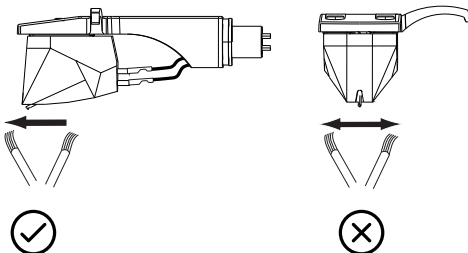

11.6 Ersetzen des Abtastdiamanten

Wenn der Abtastdiamant abgenutzt ist, verschlechtert dies nicht nur die Klangqualität, sondern kann auch Schallplatten beschädigen. Ersetzen Sie den Abtastdiamanten nach ca. 1000 Stunden Wiedergabezeit durch einen von uns angegebenen.

- ▶ Bitte verwenden Sie einen Abtastdiamanten für ein Ortofon 2M RED / 2M Blue.
- ▶ Befolgen Sie die Anweisungen zum Ersetzen im Handbuch des Ersatzdiamanten.

Abtastdiamanten entfernen:

- ▶ Belassen Sie die Schutzabdeckung auf dem Abtastdiamanten.
- ▶ Lösen Sie das Headshell vom Tonarm.
- ▶ Halten Sie den Tonabnehmer in einer Hand, fassen Sie das Kunststoffstiftgehäuse des Abtastdiamanten mit Daumen und Zeigefinger der anderen Hand und ziehen Sie ihn aus dem Tonabnehmer heraus.

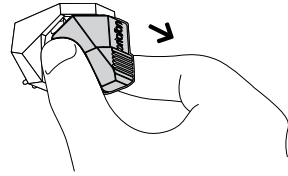

Installieren eines neuen Abtastdiamanten:

- ▶ Um einen Ersatzdiamanten zu installieren, schieben Sie ihn vorsichtig von vorne in den Tonabnehmer ein.
- Der Abtastdiamant muss vollständig im Tonabnehmer stecken.
- ▶ Montieren Sie das Headshell auf den Tonarm.

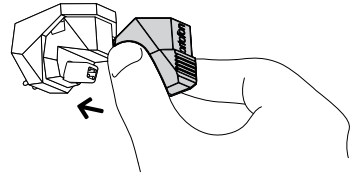

11.7 Ersetzen des Tonabnehmers

 Hinweis:

- Serienmäßig wird PLATINUM Automatic EAS mit einem Ortofon 2M Red ausgeliefert.
 - Wenn Sie einen anderen Tonabnehmer, als Ortofon 2M Red verwenden, müssen Sie möglicherweise den Überhang und das Auflagegewicht, die Antiskatingkraft, sowie die Höhe Ihres Tonarms anpassen. Im Zweifelsfall wenden Sie sich bitte an Ihren Fachhändler.
- ▶ Belassen Sie die Schutzabdeckung auf dem Abtastdiamanten.
- ▶ Entfernen Sie zuerst das Headshell vom Tonarm.
- ▶ Entfernen Sie mit einem Schlitzschraubendreher die Installationsschrauben, Unterlegscheiben und anschließend den Tonabnehmer aus dem Headshell.
- ▶ Ziehen Sie die Schrauben mit einem Schlitzschraubendreher leicht an und stellen Sie dann den Überhang ein.
- Anweisungen zur Montage und zum Anschließen der Headshell-Kabel finden Sie in der Bedienungsanleitung des neuen Tonabnehmers.

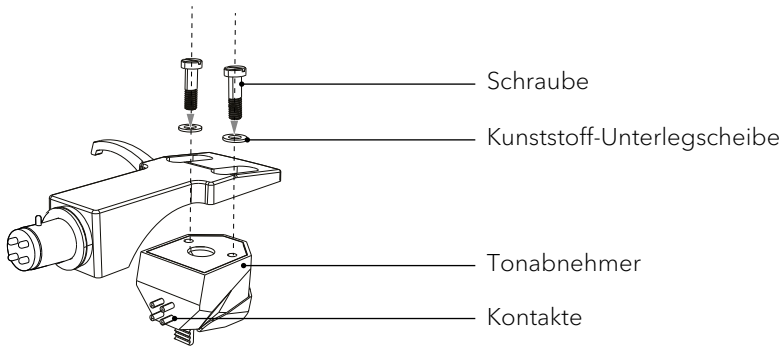

- Die Signale und Farben der Headshell-Kabel sind unten aufgeführt.

Signal	Farbe
Linker Kanal +	Weiss
Linker Kanal -	Blau
Rechter Kanal +	Rot
Linker Kanal -	Grün

11.8 Den Überhang einstellen

- ▶ Bewegen Sie den Tonabnehmer, um den Überhang so einzustellen, dass die Abtastdiamantspitze 52,8 mm vom Ende des Headshells entfernt ist.

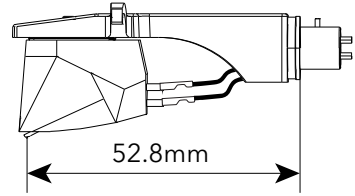

- ▶ Montieren Sie den Tonabnehmer parallel zu den Außenkanten des Headshells.

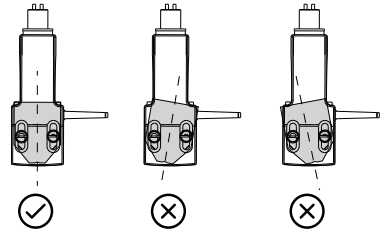

- Der Tonabnehmer muss gerade montiert werden.

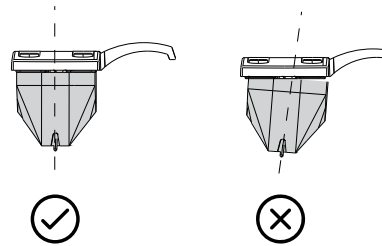

- ▶ Ziehen Sie die Schrauben nach Abschluss der Einstellungen fest an.
- ▶ Befestigen Sie das Headshell am Tonarm.

11.9 Antriebsriemen austauschen

Der Antriebsriemen nutzt sich ab oder kann im Laufe der Zeit sogar reißen. Ersetzen Sie ihn in diesem Fall durch einen neuen. Wenden Sie sich an Ihren Händler oder den Kundendienst, um einen Ersatzantriebsriemen zu erhalten.

- ▶ Schalten Sie den Plattenspieler und das angeschlossene Audiogerät aus und ziehen Sie den Netzadapter aus der Steckdose.
- ▶ Entfernen Sie die Matte des Plattentellers.
- ▶ Drehen Sie den Plattenteller in die Position, in der Sie die Motorriemenscheibe durch das Kreisloch auf dem Plattenteller sehen können.
- ▶ Nehmen Sie den Antriebsriemen von der Motor-Riemenscheibe.
- ▶ Stecken Sie Finger und Daumen in die runden Löcher des Plattentellers, um ihn hochzuheben.

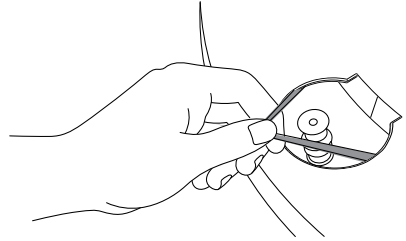

- ▶ Drehen Sie den Plattenteller herum und entfernen Sie den alten Antriebsriemen.
- ▶ Wickeln Sie einen neuen Antriebsriemen um den inneren Kreis des Plattentellers, während Sie ihn umgedreht halten.
- ▶ Befolgen Sie die Schritte unter „Anbringen des Antriebsriemens“, um die Montage abzuschließen.

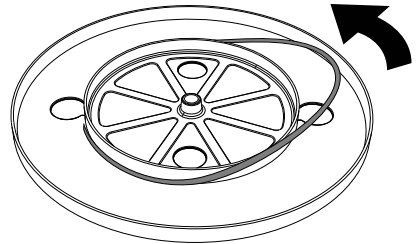

12. Fehlerbehebung

Bei allen elektrischen Geräten können Fehlfunktionen auftreten. Dies ist nicht unbedingt auf einen Defekt zurückzuführen. Überprüfen Sie daher die folgende Tabelle, um festzustellen, ob Sie das Problem selbst beheben können.

Fehler	Mögliche Ursache	Lösung
Der Plattenteller dreht sich nicht.	Der Tonarm befindet sich nicht über / in direkter Nähe des Plattentellers.	Führen Sie den Tonarm über den Plattenteller. Stellen Sie den Geschwindigkeits-Wahlschalter auf STOP und anschließend wieder auf die gewünschte Drehzahl.
	Der Plattenspieler befindet sich im Ruhemodus.	
	Der Plattenspieler ist nicht im ON Modus.	Prüfen Sie den Netzschalter auf der Rückseite des Geräts. Er muss gedrückt sein.
Der Plattenteller dreht sich, aber es kommt kein Sound oder er ist zu leise.	Die Abdeckung ist noch auf dem Tonabnehmer.	Entfernen Sie die Abdeckung.
	Der Tonarm ist nicht auf die Platte abgesenkt.	Senken Sie den Tonarm ab.
	Falsche Einstellung beim angeschlossenen Audiosystem.	Prüfen Sie die Einstellungen des angeschlossenen Audiosystems z.B. MC statt MM.
	Der Abtastdiamant ist beschädigt.	Prüfen Sie den Diamanten und ersetzen ihn gegebenenfalls.
	Abtastdiamant oder Tonabnehmer sind nicht richtig eingestellt.	Prüfen Sie den Tonabnehmer, schieben Sie den Abtastdiamanten ggf. vollständig ein.
	Falsche Einstellung des eingebauten Vorverstärkers	Wählen Sie die richtige Einstellung. Wenn Sie einen Verstärker mit Phono-Eingang benutzen, muss der Vorverstärker auf OFF stehen. Wenn Sie PLATINUM Automatic EAS an einen AUX-Eingang angeschlossen haben, muss der Vorverstärker auf ON stehen.

Die Audiowiedergabe springt (Abtastnadel gleitet nach außen).	Das Antiskating ist nicht korrekt eingestellt.	Stellen Sie den Wert für das Antiskating etwas niedriger ein.
Die Audiowiedergabe springt (Abtastnadel gleitet nach innen).	Das Antiskating ist nicht korrekt eingestellt.	Stellen Sie den Wert für das Antiskating etwas höher ein.
Der Abtastdiamant springt	Die Schallplatte ist gewellt.	Wechseln Sie die Schallplatte.
	Die Schallplatte ist verkratzt.	Wechseln Sie die Schallplatte.
Starke Nebengeräusche.	Am Abtastdiamant oder auf der Platte befindet sich Staub.	Entfernen Sie den Staub.
Wummernde Geräusche.	Der Plattenspieler wird durch Vibrationen über den Boden oder nahestehende Lautsprecher gestört.	Entkoppeln Sie den Plattenspieler von Vibrationen.
Brummen.	Das Erdungskabel ist nicht korrekt angeschlossen.	Überprüfen Sie, ob das Erdungskabel korrekt angeschlossen ist.
	Je nach Audiosystem kann es beim Anschließen des Erdungskabels zu Brummgeräuschen kommen. Das Erdungskabel hat den gegenteiligen Effekt.	In diesem Fall darf die Erdleitung nicht angeschlossen werden.
Bluetooth-Verbindung mit Bluetooth-Kopfhörern oder -Lautsprechern schlägt fehl.	Der PLATINUM Automatic EAS ist nicht im Paaren-Modus.	Gehen Sie wie folgt vor, um PLATINUM Automatic EAS in den Pairing-Modus zu versetzen. Drücken Sie zunächst kurz auf die BT-Taste, um den Bluetooth-Modus zu aktivieren. Drücken Sie danach erneut zwei Sekunden lang auf die BT-Taste, um den Pairing-Modus zu starten.
	Die Bluetooth-Kopfhörer bzw. -Lautsprecher sind nicht im Pairing-Modus.	Folgen Sie den Anweisungen zum Versetzen der Bluetooth-Kopfhörer bzw. -Lautsprecher in den Pairing-Modus.

	Zu große Distanz zwischen PLATINUM Automatic EAS und dem zu koppelnden Gerät.	Bringen Sie PLATINUM Automatic EAS und das zu koppelnde Gerät näher zusammen.
	Bluetooth-Verbindung kann nicht hergestellt werden.	Drücken Sie am PLATINUM Automatic EAS zunächst kurz auf die BT-Taste, um den Bluetooth-Modus auszuwählen. Drücken Sie danach erneut mindestens zehn Sekunden lang auf die BT-Taste, um alle gespeicherten Gerätekopplungen zu löschen. Stellen Sie anschließend das Pairing mit dem Bluetooth-Kopfhörer bzw. -Lautsprecher her.
Bluetooth-Kopfhörer oder Lautsprecher sind angeschlossen, es ist aber kein Ton zu hören.	Der Verstärkerumschalter-Schalter befindet sich nicht in der Position ON.	Stellen Sie den Verstärkerumschalter-Schalter auf ON.
Bluetooth-Verbindung mit Smartphone.	Wird nicht unterstützt.	Verbinden Sie PLATINUM Automatic EAS mit einem Bluetooth-Lautsprecher oder -Kopfhörer.
Eine Schallplatte wird nicht bis zum Ende abgespielt.	Bei einigen Lautsprechern kann es sein, dass die automatische Anhebefunktion zu früh aktiviert wird. Die Ursache dafür sind meist Abweichungen in den Rillen der Schallplatte, die die Mechanik des Plattenspielers als Ende der Schallplatte interpretieren kann.	Dies ist ein bekanntes Phänomen, das bei Schallplatten mit ungewöhnlichen Rillenmustern oder wenn die Musik nahe am Plattenrand endet, auftreten kann.

13. Garantie

Für die Geltendmachung von Garantieansprüchen gilt – ohne dass dadurch Ihre gesetzlichen Rechte eingeschränkt werden – Folgendes:

- Garantieansprüche können nur innerhalb eines Zeitraumes von max. 2 Jahren (1 Jahr in Nordamerika und Australien) gerechnet ab Kaufdatum, geltend gemacht werden.
- Innerhalb der Garantiezeit beseitigt sonoro audio GmbH nach eigener Wahl durch Reparatur oder Austausch des PLATINUM Automatic EAS unentgeltlich alle Mängel, die auf Material- oder Herstellungsfehlern beruhen.
- Bei Reklamationsfragen wenden Sie sich bitte an unseren Kundenservice. Die Kontaktdaten finden Sie unter „Kontaktdaten“ oder unter sonoro.com
- Mit Reparatur oder Austausch des PLATINUM Automatic EAS beginnt kein neuer Garantiezeitraum. Maßgeblich bleibt der Garantiezeitraum von 2 Jahren (1 Jahr Nordamerika und Australien) ab Kaufdatum.
- Von der Garantie ausgenommen sind Schäden durch unsachgemäßen Gebrauch, normaler Verschleiß und Verbrauch sowie Mängel, die den Wert oder die Gebrauchstauglichkeit von PLATINUM Automatic EAS nur unerheblich beeinflussen. Bei Eingriffen, die nicht von dem von uns autorisierten Servicezentrum vorgenommen wurden, erlischt die Garantie ebenfalls.
- Diese Garantie schränkt die unentgeltliche Inanspruchnahme der gesetzlich zugesicherten Mängelrechte des Käufers nicht ein und hebt sie nicht auf.

08.2024

PLATINUM Automatic EAS (SO-2100)



SUPPORT

support.sonoro.com

Tel. : +49 (0) 2131 / 88 34 141

V. 1.0

SONORO

sonoro audio GmbH
Hammer Landstraße 45 | 41460 Neuss, DE