

MIKROWELLENOFEN

GMI 1030 X



FOR A GOOD REASON

GRUNDIG

3 WICHTIGE SICHERHEITS- UND UMWELTHINWEISE

- 3 Allgemeine Sicherheitshinweise
- 3 Hinweise zur elektrischen Sicherheit
- 5 Gerätesicherheit
- 5 Bestimmungsgemäßer Einsatzzweck
- 5 Sicherheit von Kindern

6 IHR MIKROWELLENGERÄT

- 6 Übersicht

7 INSTALLATION

- 7 Mikrowelle-Montageset
- 7 Mikrowellenschrank
- 8 Montageschritte
- 10 Montage
- 10 Funkstörungen
- 10 Nützliche Tipps zum Garen mit Mikrowellen
- 11 Hinweise zur Erdung
- 11 Behälter für die Mikrowelle

12 VERWENDUNG

- 12 Bedienfeld
- 13 Bedienung
- 13 Digitaluhr einstellen
- 13 Kochen mit der Mikrowelle
- 14 Schnellstart
- 14 Auftauen nach Gewicht
- 14 Verzögerter Start
- 15 Multifunktionsgaren
- 15 Automatisches Garen
- 15 Automatikgaren - Menü
- 16 Kindersicherung

17 REINIGUNG UND PFLEGE

- 17 Reinigung
- 18 Lagerung

WICHTIGE SICHERHEITS- UND UMWELTHINWEISE

In diesem Abschnitt finden Sie wichtige Sicherheitshinweise, die Sie vor Verletzungen und Sachschäden bewahren können. Die Garantie erlischt, falls Sie sich nicht an diese Richtlinien halten.

Allgemeine Sicherheitshinweise

- Benutzen Sie das Gerät nicht im Freien und nicht in Feuchträumen (z. B. Badezimmer).
- Wir übernehmen keinerlei Verantwortung und keine Garantien, falls das Gerät falsch benutzt oder falsch transportiert wird.
- Zerlegen Sie das Gerät nicht. Bei Beschädigungen durch falschen Einsatz erlischt die Garantie.
- Verwenden Sie ausschließlich Originalteile oder Teile, die vom Hersteller empfohlen werden.
- Lassen Sie das Gerät nicht ohne Aufsicht arbeiten.
- Stellen Sie das Gerät auf eine stabile, flache, saubere, trockene und rutschfeste Unterlage.
- Das Gerät darf nicht mit externen Zeitschaltuhren oder anderen externen Steuersystemen verbunden werden.
- Reinigen Sie sämtliche Teile, bevor Sie das Gerät zum ersten Mal benutzen. Ausführliche Hinweise dazu finden Sie im Abschnitt „Reinigung und Pflege“.
- Setzen Sie das Gerät nur für die in dieser Anleitung beschriebenen Zwecke ein. Reinigen Sie das Gerät nicht mit Scheuermitteln, Chemikalien oder Dampf. Ihr Ofen ist ausschließlich zum Erhitzen von Lebensmitteln, nicht zum industriellen Einsatz oder zum Einsatz in Laboratorien vorgesehen.
- Missbrauchen Sie das Gerät nicht zum Trocknen von Kleidung oder Küchentüchern.
- Der Ofen ist selbstverständlich nicht zum Trocknen von Lebewesen vorgesehen.
- Lassen Sie den Ofen nicht leer arbeiten.
- Kochgeschirr kann durch Wärmeübertragung der erhitzten Speisen heiß werden. Daher können Ofenhandschuhe zum Herausnehmen der Speisen erforderlich sein.
- Vergewissern Sie sich zuvor, ob Kochgeschirr für den Einsatz in der Mikrowelle geeignet ist.
- Stellen Sie den Ofen nicht auf Kochfelder und nicht auf andere Geräte, die Wärme produzieren. Andernfalls kann das Gerät schwer beschädigt werden, die Garantie erlischt.
- Der Mikrowellenofen darf nicht in einem Schrank aufgestellt werden.
- Bei verpackten Lebensmitteln kann beim Öffnen des Deckels oder der Folie nach dem Erhitzen Dampf austreten.
- Ziehen Sie zum Entnehmen erhitzter Speisen grundsätzlich Ofenhandschuhe über.

Hinweise zur elektrischen Sicherheit

- Arçelik-Mikrowellengeräte halten in der Originalausführung gültige Sicherheitsvorgaben ein. Aus diesem Grunde dürfen Reparaturen (z. B. bei Beschädigungen des Gerätes oder des Netzkabels) nur vom Händler, vom autorisierten Kundendienst oder von gleichermaßen qualifizierten Einzelpersonen oder Unternehmen ausgeführt werden. Unsachgemäße und unzureichende Reparaturen können zu ernsthaften Gefährdungen führen.

WICHTIGE SICHERHEITS- UND UMWELTHINWEISE

- Vergewissern Sie sich, dass die Stromversorgung in Ihrem Haus mit den Angaben auf dem Typenschild des Gerätes übereinstimmt. Das Gerät kann nur durch Ziehen des Netzsteckers vollständig von der Stromversorgung getrennt werden.
- Schließen Sie das Gerät nur an geerdete (Schuko-) Steckdosen an.
- Benutzen Sie das Gerät nicht, falls Netzkabel oder das Gerät selbst beschädigt sind.
- Schließen Sie das Gerät nicht an Verlängerungskabel an.
- Berühren Sie das Gerät und den Netzstecker nicht mit feuchten oder gar nassen Händen.
- Stellen Sie das Gerät so auf, dass Sie jederzeit an den Netzstecker gelangen können.
- Achten Sie darauf, dass das Netzkabel nicht gequetscht oder verwickelt wird und nicht über scharfe Kanten verläuft; andernfalls drohen Beschädigungen und Verletzungen. Halten Sie das Netzkabel von heißen Gegenständen und offenen Flammen fern.
- Sorgen Sie dafür, dass niemand über das Netzkabel stolpern oder der Stecker im Betrieb versehentlich aus der Steckdose gezogen werden kann.
- Ziehen Sie vor dem Reinigen grundsätzlich den Netzstecker, reinigen Sie das Gerät niemals im laufenden Betrieb.
- Ziehen Sie den Netzstecker nicht am Kabel aus der Steckdose, wickeln Sie das Kabel nicht um das Gerät.
- Achten Sie darauf, dass Gerät, Netzkabel und Netzstecker nicht mit Wasser oder anderen Flüssigkeiten in Kontakt geraten. Nicht unter fließendes Wasser halten.
- Da die Möglichkeit besteht, dass Lebensmittel in Kunststoff- oder Papierverpackungen beim Erhitzen Feuer fangen, schauen Sie von Zeit zu Zeit in den Ofen.
- Entfernen Sie Bindedrähte (Verschlussclips mit Metalleinlage) von mikrowelleneigneten Papier- oder Kunststoffbeuteln, bevor Sie diese in die Mikrowelle geben.
- Falls Rauch entstehen sollte, schalten Sie das Gerät sofort ab und/oder ziehen den Netzstecker. Halten Sie die Gerätetür geschlossen, damit eventuelle Flammen erstickt werden.
- Missbrauchen Sie den Garraum nicht als Stauraum. Belassen Sie keine Gegenstände aus Papier, Kochutensilien oder Lebensmittel im Ofen, wenn Sie diesen nicht benutzen.
- Damit es nicht zu Verbrennungen oder Verbürhungen kommt, muss Säuglingsnahrung nach dem Erwärmen gut durchgemischt/geschüttelt und deren Temperatur vor dem Verzehr sorgfältig kontrolliert werden.
- Das Gerät ist ein ISM-Gerät der Gruppe 2, Klasse B. Zur Gruppe 2 zählen sämtliche ISM-Geräte (ISM steht für industrielle, wissenschaftliche und medizinische Anwendungen), die elektromagnetische Energie und/oder Hochfrequenz zur Bearbeitung von Materialien verwenden. Geräte der Klasse B eignen sich zum Einsatz in Wohngebäuden und werden direkt an das Niederspannungsstromnetz angeschlossen.
- Gerätetür und Außenflächen können sich im Betrieb erhitzen.
- Falls Rauch entstehen sollte, schalten Sie das Gerät sofort ab und/oder ziehen den Netzstecker. Halten Sie die Gerätetür geschlossen, damit Flammen erstickt werden.

WICHTIGE SICHERHEITS- UND UMWELTHINWEISE

Gerätesicherheit

- Da eine gewisse Explosionsgefahr besteht, dürfen Flüssigkeiten und andere Lebensmittel nicht in geschlossenen Behältern erhitzt werden.
- Wenn Flüssigkeiten in der Mikrowelle erhitzt werden, können diese nach dem Entnehmen aus dem Ofen herausspritzen – daher ist in solchen Fällen größte Vorsicht geboten.
- Braten oder frittieren Sie nicht im Ofen. Heißes Fett kann die Materialien des Ofens beschädigen und zu schmerzhaften Verbrennungen führen.
- Stechen Sie Lebensmittel mit dicker Schale (beispielsweise Kartoffeln, Zucchini, Äpfel, Kastanien und dergleichen) vor dem Erhitzen ein.
- Das Gerät muss mit seiner Rückseite zur Wand aufgestellt werden.
- Damit der Ofen nicht stürzen kann, stellen Sie ihn mindestens 8 cm von der Arbeitsflächenkante entfernt auf. Um eine einwandfreie Belüftung zu gewährleisten, achten Sie darauf, dass nach der Aufstellung mindestens 30 cm Platz an der Oberseite, 10 cm Platz an der Rückseite des Ofens verbleibt. Halten Sie die Ofenseiten frei, damit die Luft frei zirkulieren kann. Falls Luftein- oder Luftauslässe blockiert werden, kann es zu Beschädigungen des Ofens und zu schlechter Garleistung kommen. Stellen Sie den Mikrowellenofen so auf, dass stets eine einwandfreie Belüftung gewährleistet ist.
- Falls Tür oder Türdichtung beschädigt sein sollten, benutzen Sie den Ofen erst dann wieder, nachdem er von einer autorisierten Fachkraft repariert wurde.
- Damit es nicht zu Beschädigungen oder Verletzungen kommt, blockieren Sie den Drehteller, bevor Sie das Gerät versetzen.

Bestimmungsgemäßer Einsatzzweck

- Der Mikrowellenofen ist ein unabhängiges Gerät.
- Missbrauchen Sie das Gerät nicht für andere Zwecke.
- Missbrauchen Sie das Gerät nicht als Raumheizung.
- Der Mikrowellenofen eignet sich ausschließlich zum Auftauen, Erhitzen und Garen von Lebensmitteln.

Sicherheit von Kindern

- Wir empfehlen, besondere Aufmerksamkeit walten zu lassen, wenn Sie das Gerät in der Nähe von Kindern oder Menschen mit körperlichen oder geistigen Einschränkungen benutzen.
- Das Gerät kann von Kindern ab acht Jahren, von Personen mit körperlichen oder geistigen Einschränkungen sowie von unerfahrenen Personen genutzt werden, wenn diese ständig beaufsichtigt, gründlich in der Benutzung des Gerätes unterrichtet werden, die Gefahren des Gerätes verstehen und das Gerät auf eine sichere Weise bedienen können. Kinder dürfen nicht mit dem Gerät spielen. Das Gerät darf nur unter Aufsicht eines Erwachsenen von Kindern gereinigt oder gepflegt werden.
- Erstickungsgefahr! Halten Sie sämtliches Verpackungsmaterial von Kindern fern.
- Lassen Sie Kinder nur dann mit dem Gerät arbeiten, wenn sie beaufsichtigt werden, über Sicherheitsregeln zum Umgang mit dem Gerät Bescheid wissen und sich der Gefahren bewusst sind, die durch falsche Bedienung entstehen können.

IHR MIKROWELLENGERÄT _____

Übersicht

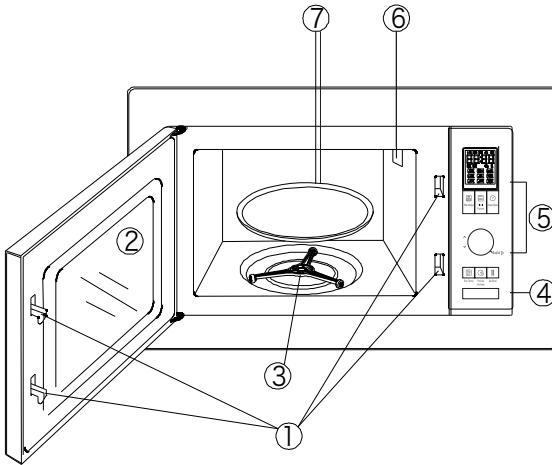

Bedienelemente und Komponenten

- 1 Sicherheitstürverschluss
- 2 Glasscheibe
- 3 Drehtellerhalter
- 4 Türöffnungstaste
- 5 Bedienfeld
- 6 Wellenführung (Abdeckungsplättchen nicht entfernen!)
- 7 Glasteller

Technische Daten

Stromversorgung	230 – 240 V Wechselspannung, 50 Hz, 1200 W
Ausgangsleistung	800 W
Betriebsfrequenz	2450 MHz
Außenabmessungen	262 × 452 × 365 mm (H × B × T)
Garraumabmessungen	210 × 315 × 329 mm (H × B × T)
Garraumvolumen	20 Liter
Nettogewicht	11,4 kg



Dieses Gerät erfüllt die Vorgaben der europäischen Richtlinien 2004/108/EC, 2006/95/EC, 2009/125/EC und 2011/65/EU.

Die in der begleitenden Dokumentation oder am Gerät selbst angegebenen Werte wurden gemäß gültiger Vorgaben unter Laborbedingungen ermittelt. Diese Werte können je nach Gerätenutzung und Umgebungsbedingungen variieren. Die Leistungswerte wurden bei einer Spannung von 240 V ermittelt.

INSTALLATION

Mikrowelle-Montageset

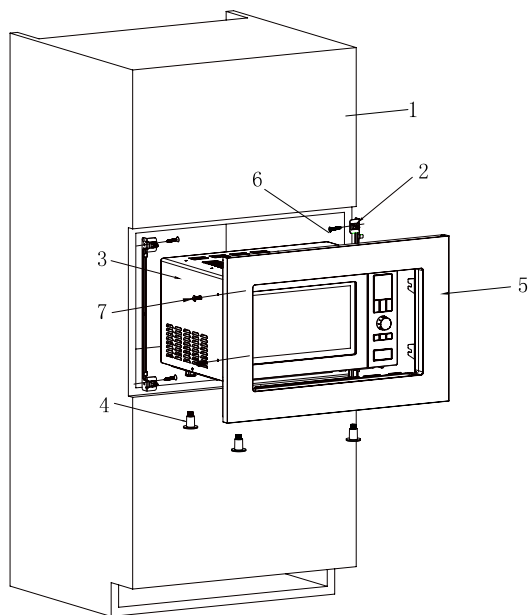

- 1 Schrank
- 2 Schrankhalterung
- 3 Mikrowellenofen
- 4 FüÙe
- 5 Mikrowellenrahmen
- 6 $\text{\O} 4 \times 16$ -Schrauben
(zur Fixierung des Sets am Schrank)
- 7 $\text{\O} 4 \times 10$ -Schrauben
(zur Fixierung des Sets an der Mikrowelle)

Mikrowellenschrank

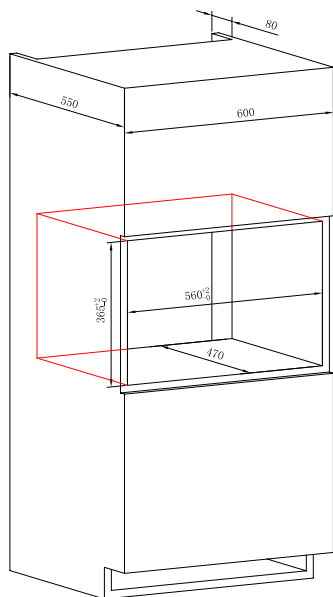

INSTALLATION

Montageschritte

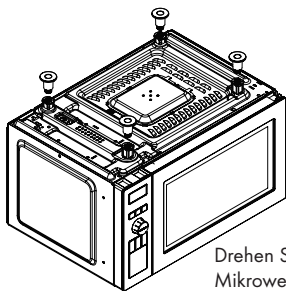

Drehen Sie die Mikrowelle auf den Kopf, drehen Sie die 4 FüÙe auf.

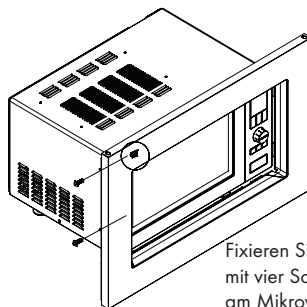
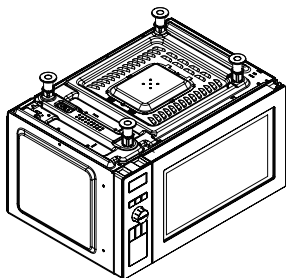

Fixieren Sie den Rahmen so mit vier Schrauben (4 × 10) am Mikrowellenofen, dass die Aufschrift „TOP“ am Gitter nach oben zeigt.

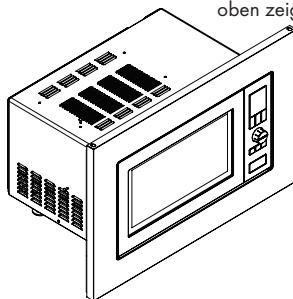

Setzen Sie den Rahmen so an die Ofentür an, dass die beiden Komponenten zueinander zeigen.

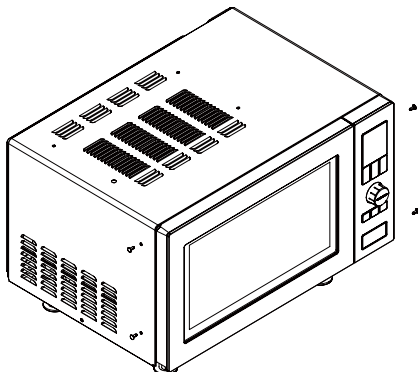

Entfernen Sie die Kunststoffstopfen an der rechten und linken Wand des Mikrowellenofens.

INSTALLATION

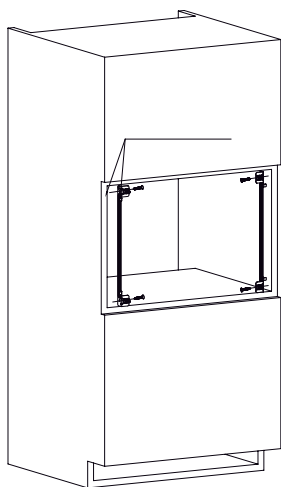

Arrangieren Sie die Rahmenhalterungen im Schrank.

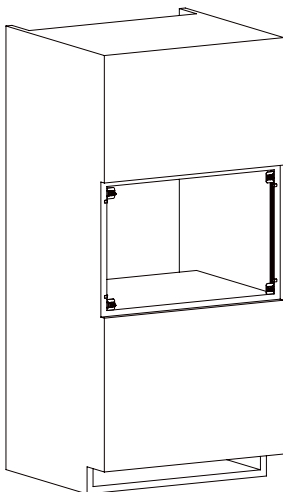

Fixieren Sie die Halterung mit 4 Schrauben (4 × 16).

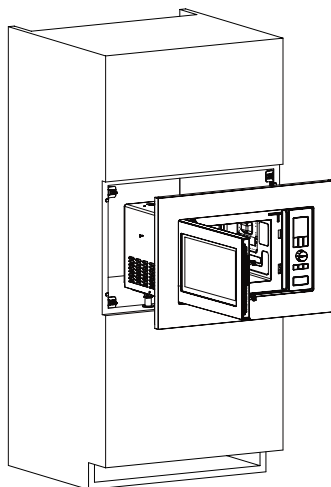

Heben Sie den Mikrowellenofen in den Schrank.

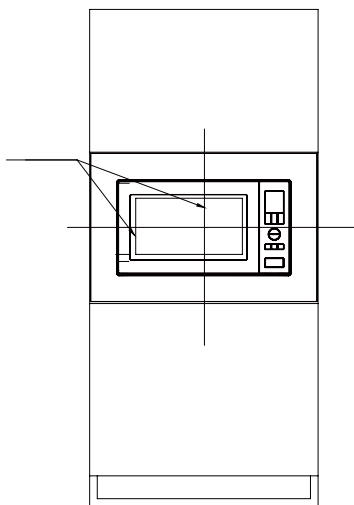
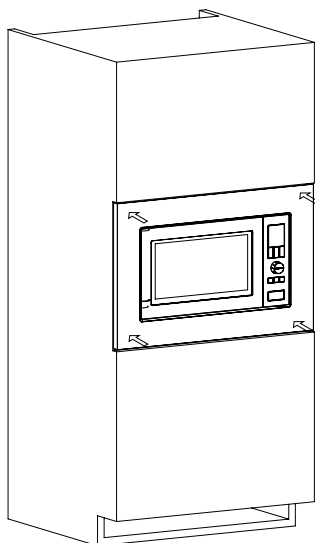

Wenn der Ofen im Schrank steht, drücken Sie die 4 Ecken des Rahmens hinab und fixieren die Stopfen an der Halterung im Rahmen.

INSTALLATION

Montage

- Vergewissern Sie sich, dass sämtliches Verpackungsmaterial aus dem Garraum genommen wurde.
- Der Mikrowellenofen muss auf einer flachen und robusten Unterlage aufgestellt werden, die das Gewicht des Gerätes mitsamt schweren Lebensmitteln mühelos tragen kann.
- Stellen Sie den Ofen nicht an Stellen auf, an denen es warm oder feucht werden kann, stellen Sie das Gerät nicht der Nähe von Dingen auf, die leicht Feuer fangen können.
- Benutzen Sie den Ofen nicht, wenn sich Glasteller und Drehteller nicht an der richtigen Stelle im Gerät befinden.
- Achten Sie darauf, dass das Netzkabel nicht beschädigt ist, nicht unter dem Ofen verlegt wird und nicht über heiße Gegenstände oder scharfe Kanten geführt wird.
- Den Netzstecker muss stets frei zugänglich bleiben, damit das Gerät in Notfällen problemlos von der Stromversorgung getrennt werden kann.
- Benutzen Sie den Ofen nicht im Freien.

Funktstörungen

Im Betrieb der Mikrowelle kann es in seltenen Fällen zu Störungen des Radio- und Fernsehempfangs kommen.

Falls es zu solchen Störungen kommen sollte, lassen sich diese mit den folgenden Schritten vermindern oder ganz abstellen.

- Reinigen Sie die Ofentür und die Türdichtung.
- Richten Sie die Empfangsantenne Ihres Radios oder Fernsehgerätes neu aus.
- Stellen Sie den Ofen etwas anders auf; ein paar Zentimeter können bereits entscheidend sein.

- Stellen Sie den Mikrowellenofen weiter vom Empfänger entfernt auf.
- Schließen Sie den Mikrowellenofen an eine andere Steckdose an; so, dass Mikrowellengerät und Empfänger nicht an denselben Stromkreis angeschlossen werden.

Nützliche Tipps zum Garen mit Mikrowellen

- Bereiten Sie die Lebensmittel sorgfältig vor. Achten Sie darauf, dass dickere Teile an den Rändern des Tellers liegen.
- Achten Sie gut auf die Garzeit. Garen Sie stets mit der geringstmöglichen Garzeit, geben Sie nötigenfalls etwas Zeit hinzu. Zu stark erhitzte Lebensmittel können zu Rauchentwicklung führen oder sogar Feuer fangen.
- Decken Sie Lebensmittel beim Erhitzen ab. So vermeiden Sie unschöne Spritzer, zusätzlich werden Lebensmittel so auch gleichmäßiger gegart.
- Damit Lebensmittel wie beispielsweise Hühnerfleisch oder Hamburger schneller gegart werden, drehen Sie die Speisen zwischendurch um. Große Lebensmittel wie Braten sollten mindestens einmal umgedreht werden.
- Wenn Sie kleinere Lebensmittel wie Fleischbällchen erhitzen, drehen Sie diese zur Mitte der Garzeit um, legen Sie anfangs in der Tellermitte gegarte Lebensmittel an den Rand und umgekehrt.

INSTALLATION

Hinweise zur Erdung

Dieses Gerät muss geerdet werden. Das Gerät wird mit einem speziellen Netzstecker mit Erdungskontakten (Schukostecker) geliefert. Das Gerät muss an eine ordnungsgemäß verkabelte und geerdete Steckdose angeschlossen werden. Falls es zu einem Kurzschluss kommen sollte, kann die Elektrizität über den Erdungsanschluss ausweichen, das Stromschlagrisiko nimmt ab. Wir empfehlen, eine Steckdose zu verwenden, an die nichts anderes als das Mikrowellengerät angeschlossen wird. Gehen Sie grundsätzlich umsichtig mit Elektrizität um – hohe Spannungen können zu Bränden, Beschädigungen und Verletzungen führen.



Warnung: Sämtliche Manipulationen der Erdung können zu Stromschlägen führen.



Wenn Sie Fragen zur Erdung oder zur Elektroinstallation allgemein haben, wenden Sie sich an einen zugelassenen Elektriker oder eine gleichermaßen qualifizierte Fachkraft.



Hersteller und Händler haften nicht für jegliche Beschädigungen des Ofens sowie für Verletzungen, die durch unsachgemäße Elektroinstallation oder unsachgemäßen Anschluss entstehen.

Die Farben der Netzkabeladern haben folgende Bedeutung:

Grün/Gelb: Erde

Blau: Neutralleiter

Braun: Außenleiter („Phase“)

Behälter für die Mikrowelle

- Mikrowellenbehälter aus geeigneten Materialien lassen Mikrowellen nahezu ungehindert passieren; so wird das Gargut im Inneren optimal erhitzt.
- Mikrowellen können keine Metalle durchdringen, daher sollten keine Metallbehälter und keine Teller mit Metallelementen („Goldrand“) benutzt werden.
- Recyclingpapier darf nicht zum Garen in der Mikrowelle eingesetzt werden, da solche Papiersorten oft winzige Metallstückchen enthalten, die zu Funkenschlag und Bränden führen können.
- In den Ecken werden Lebensmittel besonders stark erhitzt und können verkochen; daher empfehlen wir, runde oder ovale Teller statt rechteckige zu benutzen.
- Damit Lebensmittel nicht verkochen, können Sie diese mit schmalen Streifen aus Alufolie bedecken. Übertreiben Sie es jedoch nicht, achten Sie auch darauf, dass zwischen Alufolie und den Innenwänden des Ofens mindestens 2,5 cm Platz verbleibt.

Die nachstehende Liste soll Ihnen als grobe Richtlinie bei der Auswahl des richtigen Behälters dienen.

Kochgeschirr	Mikrowelle
Hitzebeständiges Glas	Ja
Nicht hitzebeständiges Glas	Nein
Hitzebeständiges Porzellan	Ja
Kunststoffteller speziell für Mikrowellengeräte	Ja
Papier-Küchenutensilien	Ja
Metallteller	Nein
Metallgestelle	Nein
Alufolie und Aluschalen	Nein

VERWENDUNG

Bedienfeld

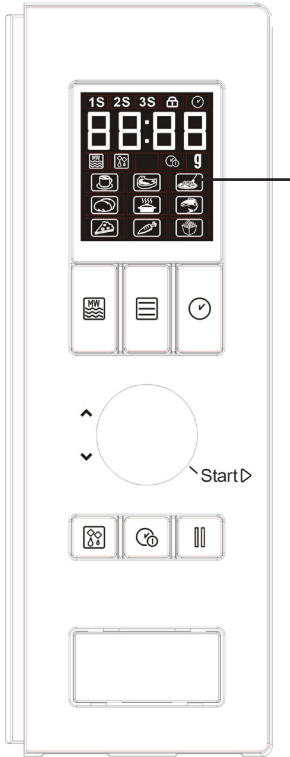

Menüanzeige

Mikrowellentaste

Durch mehrmaliges Drücken dieser Taste stellen Sie die Mikrowellenleistung ein.

Fortlaufendes Erhitzen

Per Programmierung kann Ihr Ofen drei Garprogramme automatisch hintereinander ausführen.

Zeit/Stunde

Mit dieser Taste stellen Sie die Zeit ein.

Auftauen

Diese Funktion dient zum Auftauen von Lebensmitteln nach Gewicht.

Verzögertes Erhitzen

Zum Festlegen eines vorgegebenen Garprogramms.

Stopp/Abbrechen

Mit dieser Taste brechen Sie eine Einstellung ab oder stellen vor der Auswahl eines Garprogramms alles auf Null zurück.

Bei einer Betätigung wird das Garen vorübergehend unterbrochen, wenn Sie die Taste zweimal drücken, wird das Garen komplett beendet.

Diese Taste nutzen Sie auch zum Einstellen der Kindersicherung.

Startknopf

Durch Drehen stellen Sie Uhrzeit, Garzeit, Menü oder Gewicht ein.

Zum Starten eines Garprogramms drücken Sie den Knopf.

Durch mehrmaliges Drücken dieser Taste stellen Sie eine Garzeit ein, der Ofen arbeitet anschließend mit voller Leistung.

Zur Auswahl automatischer Garfunktionen drehen Sie den Startknopf gegen den Uhrzeigersinn.

VERWENDUNG

Bedienung

Die Einstellungen des Ofens werden von Tonsignalen begleitet.

Ein Tonsignal: Der Ofen nimmt die Einstellung an.

Zwei Tonsignale: Der Ofen nimmt die Einstellung nicht an. Bitte finden Sie heraus, wo der Fehler liegt, versuchen Sie es dann noch einmal.

Digitaluhr einstellen

Angenommen, Sie möchten die Ofenuhr auf 8:30 Uhr einstellen.

- Drücken Sie die Zeit/Stunde-Taste im Leerlauf; nun können Sie die Zeit im 24-Stunden-Format einstellen.
- Stellen Sie durch Drehen des Startknopfes die Stunde „8“ ein.
- Drücken Sie die Zeit/Stunde-Taste einmal.
- Stellen Sie durch Drehen des Startknopfes die Minuten ein, so dass „8:30“ angezeigt wird.
- Drücken Sie die Zeit/Stunde-Taste zum Abschluss der Einstellung noch einmal



Im laufenden Betrieb können Sie sich die Uhrzeit anzeigen lassen, indem Sie die Zeit/Stunde-Taste einmal kurz drücken.

Kochen mit der Mikrowelle

Die längste Garzeit mit Mikrowellen beträgt 95 Minuten. Durch wiederholtes Drücken der Mikrowellentaste stellen Sie die gewünschte Mikrowellenleistung ein.

- Ein Beispiel: Nehmen wir an, Sie möchten Lebensmittel 5 Minuten lang bei 60 % Mikrowellenleistung erhitzen.
- Drücken Sie die Stopp/Abbrechen-Taste.
- Durch mehrmaliges Drücken der Mikrowellentaste stellen Sie die gewünschte Leistung ein.

Anzeige	Leistung
P100	100 %
P80	80 %
P60	60 %
P40	40 %
P20	20 %
P00	00 %

- Drehen Sie den Startknopf, bis 5:00 angezeigt wird.
- Drücken Sie den Startknopf.



Mit einem kurzen Druck auf die Mikrowellentaste können Sie sich im laufenden Betrieb die Mikrowellenleistung anzeigen lassen.



Nach dem Erhitzen oder Auftauen hören Sie ein Tonsignal, „End“ erscheint im Display. Mit der Stopp/Abbrechen-Taste oder durch Öffnen der Tür löschen Sie die Displayanzeige, bevor Sie eine andere Funktion wählen. (Kann bei den folgenden Garfunktionen verwendet werden.)

VERWENDUNG

Schnellstart

Mit dieser Funktion können Sie den Ofen mit einem Tastendruck starten. Die längste Garzeit beträgt 10 Minuten.

Zum Einstellen der gewünschten Garzeit drücken Sie den Startknopf im Leerlauf mehrmals kurz hintereinander; der Ofen arbeitet sofort mit voller Leistung.

Auftauen nach Gewicht

Mit Ihrem Ofen können Sie Lebensmittel bequem auftauen; dazu geben Sie einfach das Gewicht an. Nach der Eingabe des Gewichtes werden Dauer und Mikrowellenleistung beim Auftauen automatisch festgelegt. Sie können Gewichte zwischen 100 und 1800 g einstellen.

Angenommen, Sie möchten 600 g Krabben auftauen.

- Geben Sie die gefrorenen Krabben in den Ofen, schließen Sie die Gerätetür.
- Drücken Sie die Stopp/Abbrechen-Taste.
- Drücken Sie die Auftautaste einmal.
- Drehen Sie den Startknopf, bis 600 g angezeigt wird.
- Drücken Sie den Startknopf.



Beim Auftauen erklingt ein Tonsignal: Nun sollten Sie die Lebensmittel umdrehen. Anschließend drücken Sie den Startknopf zum Fortsetzen.

Verzögerter Start

Mit der Verzögerungsfunktion können Sie den Ofen zu einer bestimmten Zeit automatisch starten. Nehmen wir an, es ist gerade 9:00 Uhr, Sie möchten den Ofen um 11:30 Uhr starten.

- Wählen Sie ein Garprogramm.
- Wählen Sie die gewünschte Mikrowellenleistung durch mehrmaliges Drücken der Mikrowellentaste.
- Drehen Sie den Startknopf, bis die gewünschte Garzeit angezeigt wird.
- Drücken Sie die Verzögerter-Start-Taste.
- Stellen Sie durch Drehen des Startknopfes die Stunde auf „11“ ein.
- Drücken Sie die Verzögerter-Start-Taste.
- Stellen Sie durch Drehen des Startknopfes die Minuten auf „30“ ein.
- Drücken Sie den Startknopf zur Bestätigung.



Nach der Einstellung können Sie die Startzeit kontrollieren, indem Sie die Verzögerter-Start-Taste einmal kurz drücken. Zum Aufheben des verzögerten Starts drücken Sie die Verzögerter-Start-Taste, danach Stopp/Abbrechen.



Wenn die eingestellte Standzeit erreicht ist, hören Sie ein Tonsignal, das Gerät beginnt zu arbeiten.



Beim Auftauen und beim Schnellstart kann keine Zeit vorgegeben werden.

VERWENDUNG

Multifunktionsgaren

Per Programmierung kann Ihr Ofen drei Garprogramme automatisch hintereinander ausführen.

Angenommen, Sie möchten die folgenden Garfunktionen hintereinander ausführen:

1 Minute bei 60 % Leistung, anschließend
2 Minuten bei 100 % Leistung.

- Drücken Sie die Stopp/Abbrechen-Taste.
- Drücken Sie die Mikrowellentaste mehrmals, bis P60 (60 % Leistung) angezeigt wird.
- Stellen Sie durch Drehen des Startknopfes 1 Minute ein.
- Drücken Sie die Mikrowellentaste mehrmals, bis P100 (100 % Leistung) angezeigt wird.
- Stellen Sie mit dem Startknopf 2 Minuten ein.
- Drücken Sie den Startknopf.



Beim Multifunktionsgaren können die Funktionen Schnellstart, Menü und Auftauen nach Gewicht nicht genutzt werden. Anzeigeleuchten informieren Sie darüber, welche Funktion gerade ausgeführt wird.

Automatisches Garen

Bei den folgenden Garprogrammen müssen Sie Garzeit und Leistung nicht einstellen. Sie geben lediglich Art und Gewicht der Lebensmittel an. Damit die Speisen möglichst gleichmäßig gegart werden, drehen Sie diese zur Hälfte der Garzeit um.

Ein Beispiel: Sie möchten 400 g Fisch erhitzen.

- Drücken Sie die Stopp/Abbrechen-Taste.
- Wählen Sie die Art des Lebensmittels, indem Sie den Startknopf gegen den Uhrzeigersinn drehen. Das ausgewählte Symbol erscheint im Display.
- Drücken Sie den Startknopf.
- Stellen Sie mit dem Startknopf 400 g Gewicht ein.
- Drücken Sie den Startknopf.

Automatikgaren – Menü

Code	Lebensmittel/ Garmodus	
A-1	Milch/Kaffee (200 ml/ Tasse)	Bei Milch/Kaffee und Kartoffeln geben Sie die Menge statt des Gewichtes an.
A-2	Fleisch	Bei Popcorn gibt es nur eine Option.
A-3	Spaghetti	Das Gelingen des Automatikgarens hängt von einigen Faktoren ab: Form und Größe der Lebensmittel,
A-4	Kartoffeln (230 g/ Stück)	persönliche Einstellungen bei bestimmten Lebensmitteln und
A-5	Automatisch aufwärmen (g)	sogar davon, wie die Lebensmittel im Ofen platziert werden. Falls Sie mit den Ergebnissen nicht zufrieden sein sollten, können Sie die Garzeit entsprechend angleichen.
A-6	Fisch (g)	
A-7	Pizza	
A-8	Gemüse	
A-9	Popcorn	

Kindersicherung

Mit dieser Funktion können Sie verhindern, dass Kinder mit dem Gerät herumspielen. Die Kindersicherungsanzeige erscheint im Display, der Ofen kann nun nicht mehr bedient werden.

Einstellen: Halten Sie im Leerlauf oder bei der Einstellung die Stopp/Abbrechen-Taste 3 Sekunden lang gedrückt: Ein Signalton erklingt, ein Schlosssymbol erscheint. Bei aktiver Kindersicherung sind sämtliche Tasten außer Funktion.

Aufheben: Halten Sie die Stopp/Abbrechen-Taste gedrückt (etwa 3 Sekunden lang), bis das Schlosssymbol wieder verschwindet.

Reinigung

Warnung:

- Reinigen Sie das Gerät niemals mit Benzin, Lösungsmitteln, Scheuermitteln, Metallgegenständen oder harten Bürsten.
- Achten Sie darauf, dass Gerät, Netzkabel und Netzstecker nicht mit Wasser oder anderen Flüssigkeiten in Kontakt geraten.

- 1 Ziehen Sie den Netzstecker.
- 2 Warten Sie, bis das Gerät vollständig abgekühlt ist.
- 3 Reinigen Sie den Garraum. Befreien Sie die Garraumwände mit einem feuchten Tuch von Lebensmittelresten. Bei starker Verschmutzung können Sie ein sanftes Reinigungsmittel verwenden. Benutzen Sie keine Sprühreiniger und keine aggressiven Reinigungsmittel; solche Mittel können Verfärbungen verursachen und das Material stumpf machen.
- 4 Reinigen Sie die Außenflächen des Ofens mit einem feuchten Tuch. Damit es nicht zu Beschädigungen kommt, achten Sie darauf, dass kein Wasser in die Öffnungen eindringt.
- 5 Damit sich keine Flecken festigen, wischen Sie regelmäßig Tür und Türglas auf beiden Seiten, die Haken an der Tür und das Umfeld mit einem feuchten Tuch ab. Benutzen Sie keine Scheuermittel.
- 6 Achten Sie darauf, dass das Bedienfeld nicht nass wird. Nutzen Sie ein weiches, leicht angefeuchtetes Tuch zur Reinigung. Lassen Sie die Gerätetür geöffnet, damit der Ofen beim Reinigen des Bedienfeldes nicht ungewollt anspringt.
- 7 Falls sich Feuchtigkeit an der Gerätetür und in der Nähe sammelt, wischen Sie diese mit einem feuchten Tuch ab. Feuchtigkeit kann sich niederschlagen, wenn Sie den Mikrowellenofen in feuchter Umgebung benutzen. Dies ist normal.
- 8 Hin und wieder sollten Sie den Glasteller zum Reinigen aus dem Gerät nehmen. Reinigen Sie den Teller mit warmem Seifenwasser oder im Geschirrspüler.
- 9 Damit es nicht zu übermäßiger Geräuschentwicklung kommt, müssen der Ring, auf dem der Teller aufliegt, und der Boden des Garraums regelmäßig gereinigt werden. Dazu wischen Sie den Boden des Garprogramms mit einem sanften Reinigungsmittel sauber. Den Ring können Sie mit etwas Seifenwasser oder im Geschirrspüler reinigen. Denken Sie daran, den Ring nach dem Reinigen wieder an Ort und Stelle zu setzen.
- 10 Unangenehme Gerüche verschwinden, wenn Sie ein Glas Wasser, Zitronensaft und etwas Zitronenschale in eine tiefe Schüssel geben und den Ofen anschließend 5 Minuten lang arbeiten lassen. Anschließend gut auswischen und mit einem weichen Tuch trocknen.
- 11 Falls die Garraumbelichtung ausgetauscht werden muss, wenden Sie sich bitte an den Kundendienst.
- 12 Der Ofen muss regelmäßig von Speiseresten gereinigt werden. Falls Sie den Ofen nicht sauber halten, kann dies die Lebenserwartung des Gerätes verringern, die Oberflächen können Schaden nehmen, auch potentiell gefährliche Situationen sind möglich.

13 Entsorgen Sie das Gerät nicht mit dem regulären Hausmüll; gebrauchte Mikrowellengeräte müssen über spezielle Sammelstellen entsorgt werden, die Ihre Gemeinde zur Verfügung stellt.

Lagerung

- Verstauen Sie das Gerät sorgfältig, falls Sie es längere Zeit nicht benutzen.
- Ziehen Sie den Netzstecker, lassen Sie das Gerät gründlich abkühlen, achten Sie darauf, dass es komplett trocken ist.
- Lagern Sie das Gerät an einem kühlen, trockenen Ort.
- Achten Sie darauf, dass Kinder nicht an das Gerät herankommen.

Grundig Intermedia GmbH
Beuthener Straße 41
90471 Nürnberg

www.grundig.com
13/41

AUS GUTEM GRUND

GRUNDIG