

Ariete

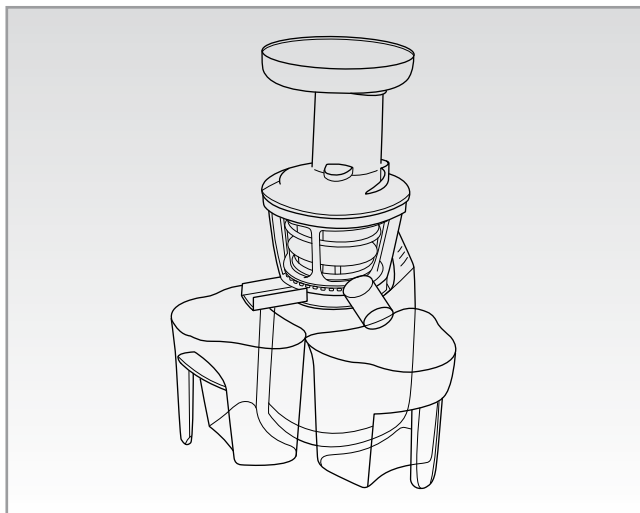

Estrattore di succo a freddo

Juicer

Extracteur de jus

Entsafter

Extractor de jugo

Extrator de suco

Sapcentrifuge

Αποχυρωτή

Соковыжималка

Сокоробка для приготування соку холодним способом



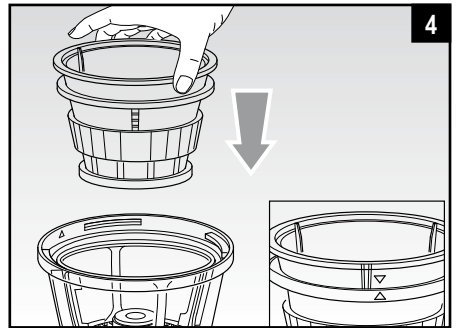
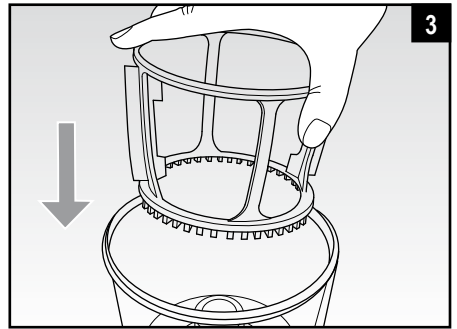
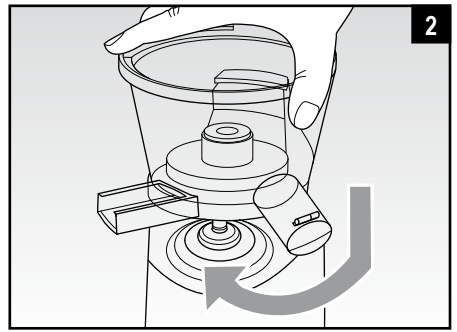
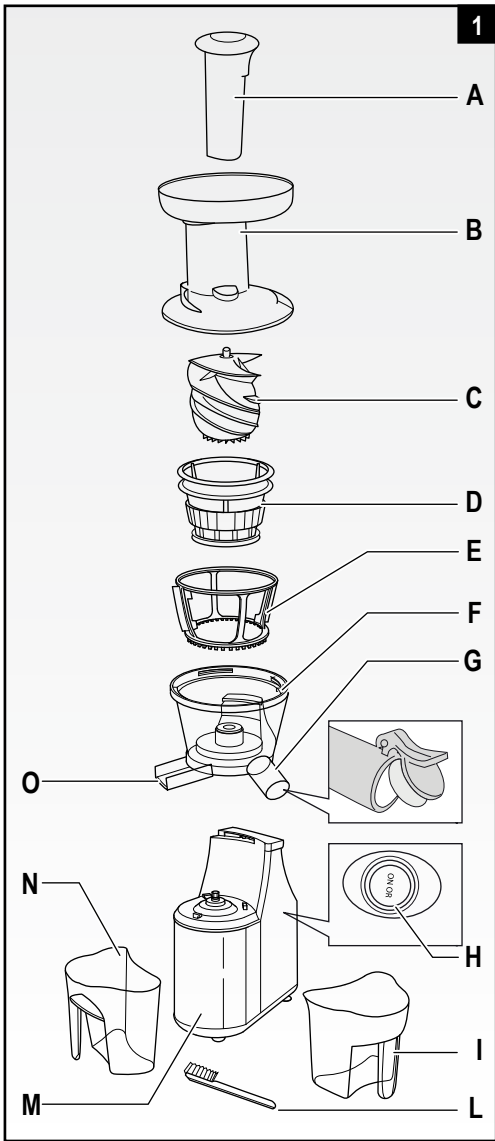

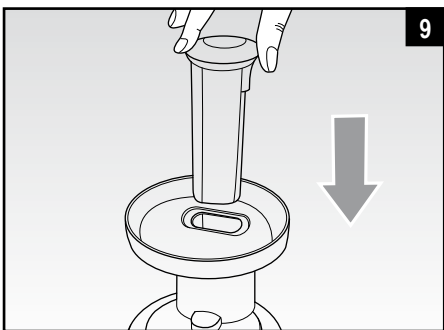
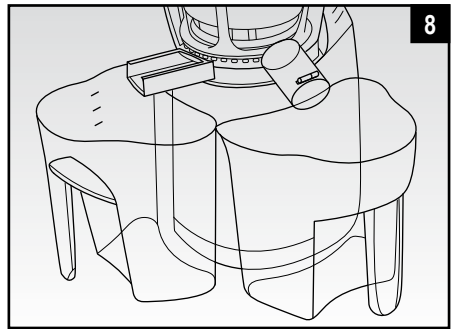
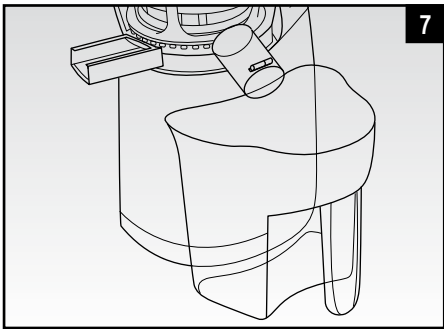
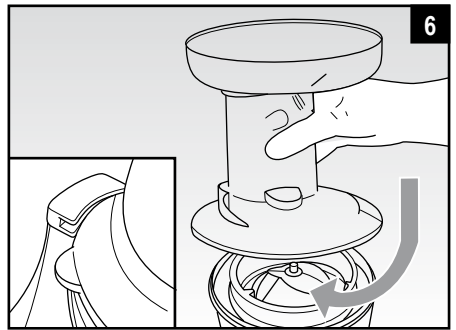
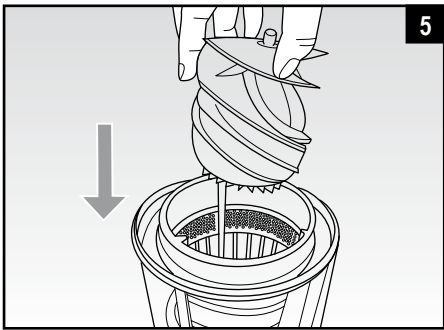
عصير مستخرج





SIMBOLOGIA

Le informazioni contenute nel presente manuale sono etichettate come segue:

SIMBOLO	DESCRIZIONE
	PERICOLO per i bambini
	PERICOLO dovuto a elettricità
	PERICOLO derivante da altre cause
	ATTENZIONE possibili danni materiali

AVVERTENZE IMPORTANTI

LEGGERE QUESTE ISTRUZIONI PRIMA DELL'USO

CONSERVARE QUESTE ISTRUZIONI

Questo apparecchio è conforme alla direttiva 2006/95/EC e EMC 2004/108/EC, ed al regolamento (EC) No. 1935/2004 del 27/10/2004 sui materiali in contatto con alimenti.

PERICOLO per i bambini

- L'apparecchio può essere utilizzato da persone con capacità fisiche, sensoriali o mentali ridotte o prive di esperienza e conoscenza dell'apparecchio purchè tali persone siano sotto controllo o ad esse siano state impartire istruzioni su come usare l'apparecchio in sicurezza e sui rischi connessi all'uso dello stesso.
- Questo apparecchio non può essere usato dai bambini. Tenere l'apparecchio e il suo cavo fuori dalla portata dei bambini.
- I bambini non devono giocare con l'apparecchio.
- Nel caso si decida di smaltire il prodotto come rifiuto questo apparecchio, si raccomanda di renderlo inoperante tagliandone il cavo di alimentazione. Si raccomanda inoltre di rendere innocue quelle parti dell'apparecchio suscettibili di costituire un pericolo, specialmente per i bambini che potrebbero servirsi dell'apparecchio per i propri giochi.
- Gli elementi dell'imballaggio non devono essere lasciati alla portata dei bambini in quanto potenziali fonti di pericolo.



-  Per il corretto smaltimento del prodotto ai sensi della Direttiva Europea 2009/96/CE si prega leggere l'apposito foglietto allegato al prodotto.

 **PERICOLO** 
dovuto a elettricità

- Assicuratevi che il voltaggio elettrico dell'apparecchio corrisponda a quello della vostra rete elettrica.
- Non lasciare l'apparecchio incustodito quando collegato alla rete elettrica; disinseritelo dopo ogni uso.
- Assicurarvi di avere sempre le mani ben asciutte prima di utilizzare o di regolare gli interruttori posti sull'apparecchio o prima di toccare la spina e i collegamenti di alimentazione.
- Anche quando l'apparecchio non è in funzione, staccare la spina dalla presa di corrente elettrica ed attendere che le parti in movimento siano ferme prima di inserire o togliere i singoli componenti o prima di eseguire la pulizia.
- Quest'apparecchio non è concepito per esser usato continuativamente. Far raffreddare il motore ogni 2 minuti di funzionamento ininterrotto.
- Non lasciare il cavo penzolante dal bordo del tavolo o dal piano di appoggio. Non appoggiare mai il cavo o l'apparecchio su superfici calde.
- In caso di utilizzo di prolunghe elettriche, quest'ultime devono essere adeguate alla potenza dell'apparecchio, onde evitare pericoli all'operatore e per la sicurezza dell'ambiente dove si opera. Le prolunghe non adeguate possono provocare anomalie di funzionamento.

 **PERICOLO** 
derivante da altre cause

- Non mettere l'apparecchio sopra o vicino a fonti di calore.
- Durante l'utilizzo posizionare l'apparecchio su di un piano orizzontale e stabile.
- Non lasciare l'apparecchio esposto ad agenti atmosferici (pioggia, sole, ecc...).
- Fare attenzione che il cavo elettrico non venga a contatto con superfici calde.
- Non utilizzate mai l'apparecchio in altro modo che non sia quello descritto in questo manuale.
- Questo apparecchio serve a estrarre succo dalla frutta, purché morbida e sbuccata.

ciata, e dalla verdura. Non utilizzare l'apparecchio per tritare altri tipi di cibo come cioccolato, cubetti di ghiaccio, noci, ecc....

- Sbucciare la frutta con buccia spessa o non commestibile (meloni, mango, kiwi, ecc...).
- Prima di procedere a spremere, rimuovere i noccioli o i semi grandi dalla frutta (arance, pesche, albicocche, prugne, ciliege, ecc...).
- Lavare sempre bene la frutta e la verdura.
- Non toccare mai le parti quando sono in movimento e non inserire mai le dita o utensili da cucina nell'imboccatura di riempimento. Usare solo l'apposito premicibo (A).
- Usare sempre il premicibo (A) per spingere l'alimento da centrifugare, non usare mai le dita.
- **NON IMMERGERE MAI L'APPARECCHIO, LA SPINA ED IL CAVO ELETTRICO IN ACQUA O ALTRI LIQUIDI, USATE UN PANNO UMIDO PER LA LORO PULIZIA.**
- Non usare l'apparecchio se il cavo elettrico o la spina risultano danneggiati, o se l'apparecchio stesso risulta difettoso; in questo caso portatelo al più vicino Centro di Assistenza Autorizzato.
- Tutte le riparazioni, compresa la sostituzione del cavo di alimentazione, devono essere eseguite solamente dal Centro Assistenza Ariete o da tecnici autorizzati Ariete, in modo da prevenire ogni rischio.
- L'apparecchio è concepito per il **SOLO USO DOMESTICO** e non deve essere adibito ad uso commerciale o industriale.



ATTENZIONE

possibili danni materiali



-
- Non usare l'apparecchio se il filtro (D) è danneggiato.
 - L'uso di accessori non originali o non autorizzati compromette la sicurezza e la funzionalità dell'apparecchio Ariete.
 - Per staccare la spina, afferrarla direttamente e staccarla dalla presa a parete. Non staccarla mai tirandola per il cavo.
 - Eventuali modifiche a questo prodotto, non espressamente autorizzate dal produttore, possono comportare il decadimento della sicurezza e della garanzia del suo utilizzo da parte dell'utente.

DESCRIZIONE DELL'APPARECCHIO

A Pressino	H Pulsante di accensione I-O-II
B Coperchio	I Contenitore succo
C Vite di pressatura	L Spazzolino
D Filtro	M Base motore
E Supporto filtro	N Raccogliitore polpa
F Ciotola	O Beccuccio espulsione polpa
G Erogatore succo con tappo di chiusura	

ISTRUZIONI PER L'USO

Assemblaggio dell'apparecchio



AVVERTENZA: Dopo aver tolto l'apparecchio dalla confezione, al primo uso lavare accuratamente con acqua e sapone neutro tutte le parti che vengono in contatto con alimenti.

- Collocare la base motore (M) su di una superficie stabile e in piano. Assicurarsi che la superficie sia facilmente pulibile.
- Collocare la ciotola (F) sulla base (M) e ruotarla in senso orario fino a che un click non avverte il corretto bloccaggio (Fig. 2).
- Inserire il portafiltro (E) all'interno della ciotola (F) (Fig. 3).
- Inserire il filtro (D) all'interno del relativo portafiltro (E) assicurandosi di allineare i due riferimenti riportati sulla ciotola (F) e sul filtro stesso (D) (Fig. 4).
- Collocare la vite di pressatura (C) all'interno del filtro (D) ruotandola fino a che non sia correttamente alloggiata nel filtro (Fig. 5).
- Posizionare il coperchio (B) sulla ciotola (F) assicurandosi di inserirlo correttamente sul perno superiore della vite di pressatura (C). Ruotarlo in senso orario in modo che la propria aletta laterale si innesti perfettamente nella relativa fessura presente sulla base motore (M) (Fig. 6).
- Collocare il contenitore (I) sotto il beccuccio erogatore succo (G) (Fig. 7).
- Collocare il raccogliitore polpa (N) sotto il beccuccio espulsione (O) (Fig. 8).
- Collocare il cibo, preparato in precedenza, nel relativo alloggiamento sul coperchio (B) e posizionare il pressino (A) in prossimità dell'alloggiamento stesso (Fig. 9).



ATTENZIONE: Il filtro (D) ha delle lame piccole e taglienti che servono a sminuzzare il cibo. Prestare attenzione a non procurarsi ferite durante la rimozione o la pulizia del filtro.



ATTENZIONE: Se il coperchio (B) e la ciotola (F) non sono stati montati correttamente, la centrifuga non parte. In questo caso si nota che il motore è fermo, pur essendo il pulsante di accensione (H) in posizione "I". Assicurarsi di montare perfettamente tutti i componenti prima di procedere all'uso.

Accensione

- Inserire la spina elettrica nella presa di corrente.
- Posizionare la manopola di accensione (H) su "I". Il motore inizierà a girare. Aprire il tappo sul beccuccio di fuoriuscita succo (G).
- Fare scorrere il pressino (A) nel relativo alloggiamento sul coperchio (B) e premere leggermente per spingere il cibo verso il filtro (D). Evitare di inserire troppo cibo nell'apparecchio o di esercitare una pressione troppo forte sul pressino (A).
- Premendo il pulsante di accensione (H) su "II", il motore invertirà il senso di rotazione per una migliore estrazione del succo.



ATTENZIONE: Non premere rapidamente il pulsante di accensione (H) da "I" a "II", ma restare qualche secondo in posizione "O".



ATTENZIONE: Quest'apparecchio non è stato concepito per operare in modo continuativo. Fare raffreddare il motore dopo ogni 2 minuti di attività ininterrotta.



- Una volta che è stato trattato il primo carico di cibo, ripetere le operazioni descritte in precedenza per fare altro succo, altrimenti rimuovere il contenitore.

- Perché l'apparecchio continui a funzionare perfettamente, evitare che il raccoglitore polpa (N) si riempia troppo. Svuotare il raccoglitore se necessario:
 - ✓ spegnere l'apparecchio, portando il pulsante di accensione (H) su "O" e disconnettere la spina elettrica dalla presa a parete.
 - ✓ Estrarre il raccoglitore polpa (N) con cautela da sotto il relativo beccuccio (O).
 - ✓ Svuotare il raccoglitore polpa (N) e riposizionarlo correttamente sotto il relativo beccuccio (O).
 - **NOTA: Per far in modo che sia più facile pulire il raccoglitore polpa (N), mettere un sacchetto in plastica dentro il raccoglitore stesso. Questa operazione serve anche a evitare che la polpa schizzi in fuori dai bordi del contenitore stesso.**
 - Terminato l'utilizzo, spegnere l'apparecchio, chiudere il tappo sul beccuccio di fuoriuscita succo (G), staccare la spina dalla presa di corrente ed estrarre il contenitore (I) per servire il succo.
 - Conservare eventualmente il succo in frigorifero coprendo il contenitore (I).
-  **ATTENZIONE: Utilizzare il succo conservato in frigorifero comunque entro 24 ore.**
- Effettuare la pulizia subito dopo l'utilizzo.

SUGGERIMENTI D'USO





- Consigliamo di utilizzare sempre frutta e verdura fresca.
 - Consigliamo di provare a mischiare succhi vari, ad esempio mele, pere, arance, ananas, oppure verdure come pomodori, sedano, carote, per ottenere dei succhi gustosi e nutrienti
 - Quando si spremono frutti poco succosi (es.: banane), alternare con frutti o verdure succosi per facilitare l'estrazione.
 - Quando si premono erbe lunghe (es.: erba di grano), tagliarle a pezzetti da 3 cm per evitare che si attorciglino alla vite.
 - Nel caso volesse usare frutta congelata, dovrà essere preventivamente e completamente scongelata.
 - Nel caso prepariate una grande quantità di succo, può essere conservato in frigorifero in un recipiente chiuso, ma andrà consumato entro le 24 ore in quanto privo di conservanti.
-  **ATTENZIONE: Il prodotto ha un sistema di protezione motore che interviene spegnendo l'apparecchio dopo alcuni minuti di lavoro continuativo. Qualora intervenisse questo blocco, per il ripristino dell'apparecchio, occorre riportare la manopola su 0 e staccare la spina. Attendere qualche minuto (almeno 5), reinserire la spina e ripartire.**

PULIZIA E MANUTENZIONE

- Per iniziare con un altro succo, è possibile pulire rapidamente l'apparecchio, quando è in funzione, inserendo direttamente acqua nel coperchio (B), dopo aver posizionato un apposito contenitore sotto l'erogatore succo (G).
 - Alla fine dell'utilizzo, procedere alla pulizia rimuovendo tutti i componenti, eseguendo in senso inverso le operazioni descritte in precedenza per l'assemblaggio.
-  **ATTENZIONE: Nel caso la ciotola (F) fosse bloccata e non si rimuovesse dalla base motore (M), premere il pulsante di accensione (H) su "II" tenendolo in questa posizione per 3-5 secondi. Ripetere queste operazioni per 2-3 volte. Quindi rimuovere la ciotola (F) ruotandola in senso antiorario.**
- Per la pulizia della base motore (M) utilizzare esclusivamente un panno pulito e morbido.
 - I componenti possono essere puliti utilizzando acqua calda e un qualsiasi detersivo per piatti.
 - E' preferibile invece, per il filtro in acciaio inossidabile (D), lavarlo sotto l'acqua corrente utilizzando l'apposito spazzolino (L) in dotazione. Fare attenzione a non danneggiarlo.
-  **ATTENZIONE: Per far in modo che sia più facile da pulire, dopo l'uso, lasciare il filtro immerso in acqua calda con un poco di detersivo per piatti per 10 minuti.**
-  **ATTENZIONE: Non mettere mai la base motore (M) o tutti i componenti in lavastoviglie.**
- ATTENZIONE: Dopo la pulizia far asciugare ogni parte perfettamente prima di rimontarla.**

SYMBOLS

The information in this manual is marked as follows:

SYMBOL	DESCRIPTION
	HAZARD for children
	Electrical HAZARD
	HAZARD from other causes
	CAUTION possible damage to materials

IMPORTANT SAFEGUARDS

READ THESE INSTRUCTIONS BEFORE USE.

DO NOT THROW AWAY THESE INSTRUCTIONS

This appliance conforms to the directives 2006/95/EC and EMC 2004/108/EC, and to the regulations (EC) No. 1935/2004 of 27/10/2004 regarding material in contact with foods.

 **HAZARD for children** 

- Appliances can be used by persons with reduced physical, sensory or mental capabilities or lack of experience and knowledge if they have been given supervision or instruction concerning use of the appliance in a safe way and if they understand the hazards involved.
- This appliance shall not be used by children. Keep the appliance and its cord out of reach of children.
- Children shall not play with the appliance.
- In the event that you decide to dispose of the appliance, we advise you to make it inoperative by cutting off the power cord. We also recommend that any parts that could be dangerous be rendered harmless, especially for children, who may play with the appliance or its parts.
- Packaging must never be left within the reach of children since it is potentially dangerous.



-  To dispose of product correctly according to European Directive 2009/96/CE, please refer to and read the provided leaflet enclosed with the product.

 **Electrical HAZARD** 

- Make sure that the voltage on the appliance rating plate corresponds to that of the mains electricity.
- Never leave the appliance unattended when connected to the power supply; unplug it after every use.
- Always make sure that your hands are thoroughly dry before using or adjusting the switches on the appliance, or before touching the power plug or power connections.
- Even when the appliance is not operating, unplug it from the power socket and wait for moving parts to stop before inserting or removing individual parts or before cleaning.
- The appliance is not designed for continuous operation. Allow the motor to cool down after 2 minutes of uninterrupted operation.
- Do not allow the power cord to dangle from the edge of the table or work surface. Never place the power cord or the appliance on hot surfaces.
- If using extension cords, they need to be suitable for the power of the appliance so as to prevent risks to the operator and for the safety of the environment. Unsuitable extension cords may lead to operating anomalies.

 **HAZARD** 
from other causes

- Never place the appliance on or close to sources of heat.
- Always place the appliance on a flat, level surface during use.
- Never leave the appliance exposed to the elements (rain, sun, etc....).
- Make sure that the power cord does not come into contact with hot surfaces.
- Never use the appliance in any way other than that described in this manual.
- The juicer extracts juice from soft and peeled fruit and vegetables. Do not use the appliance for crushing other foods such as chocolate, ice cubes, nuts, etc.
- Peel fruit with thick or non-edible skin (melons, mangos, kiwis, etc. ...).
- Before proceeding to use the juicer, remove all stones and large seeds from the

fruit (oranges, peaches, apricots, plums, cherries, etc...).

- Fruit and vegetables need to be washed with care.
- Never touch parts when they are moving and never place hands or kitchen utensils inside the filling chute. Only use the special pusher (A).
- Always use the pusher (A) to push the food into the juicer: never use fingers.
- NEVER PLACE THE APPLIANCE BODY, PLUG OR POWER CORD IN WATER OR OTHER LIQUIDS; ALWAYS WIPE CLEAN WITH A DAMP CLOTH.
- Never use the appliance if the power cord or plug are damaged or if the appliance itself is faulty; in this case, take it to your nearest Authorised Assistance Centre.
- All repairs, including the replacement of the power cord must only be performed by the Ariete Assistance Centre or by Ariete authorised technicians so as to prevent all risks.
- This appliance is designed for HOME USE ONLY and may not be used for commercial or industrial purposes.



CAUTION

possible damage to materials



- Never use the appliance if the filter (B) is damaged.
- The use of non-original parts or parts which are not recommended by the manufacturer can compromise the safety and performance of this appliance.
- To unplug the appliance, grip the plug and remove it directly from the power socket. Never pull the power cord to unplug the appliance.
- Any changes to this product that have not been expressly authorised by the manufacturer may lead to the user's guarantee being rendered null and void.

DESCRIPTION OF THE APPLIANCE

A Presser	H I-O-II button
B Lid	I Juice container
C Pressing screw	L Brush
D Filter	B Motor base
E Filter support	N Pulp container
F Bowl	O Pulp ejecting spout
G Juice dispense with closure cap	

OPERATING INSTRUCTIONS

Appliance assembly

 **WARNING:** After having removed the appliance from its package, before using it for the first time, thoroughly wash all parts that will come into contact with food using water and mild soap.

- Put the motor base (M) onto a stable, flat surface. Make sure the surface is easily accessible.
- Place the bowl (F) onto the base (M) and rotate it clockwise until a click is heard (Fig. 2).
- Put the filter holder (E) into the bowl (F) (Fig. 3).
- Insert the filter (D) into the corresponding filter holder (E), making sure the two references on the bowl (F) and on the filter itself (D) are aligned (Fig. 4).
- Put the pressing screw (C) inside the filter (D), by rotating it until it is properly positioned in the filter (Fig. 5).
- Position the lid (B) onto the bowl (F) by ensuring it is properly inserted on the upper pin of the pressing screw (C). Rotate it anti-clockwise so that the side tab fits perfectly in the corresponding motor base slot (M) (Fig. 6).
- Put the container (I) underneath the juice dispensing spout (G) (Fig. 7).
- Place the pulp container (N) underneath the ejecting spout (O) (Fig. 8).
- Put the food previously prepared into the related housing on the lid (B) and position the food presser (A) close to the housing itself (Fig. 9).

 **WARNING:** The filter (D) has small sharp blades for chopping food. Be careful not to get hurt while removing or cleaning the filter.

 **Should the lid (B) and the bowl (F) be mounted improperly, the juicer does not start. In this case the motor does not run, even though the switching on button (H) is in “I” position. Make sure all components are properly mounted before use.**

Switching on

- Plug in appliance.
- Position the switching on dial (H) to “I”. The motor start running. Open the cap on the juice dispensing spout (O).
- Let the food presser (A) slide in the corresponding housing on the lid (B) and slightly press to bring food towards the filter (D). Do not put too much food into the appliance and do not excessively press on the food presser (A).
- By rotating the switching on button (H) to “II”, the motor changes direction of rotation for a better juice extraction.

 **ATTENTION:** Do not press quickly the switching on button (H) from “I” to “II”, but remain in “O” position for few seconds.

 **WARNING:** This appliance is not designed to work in a continuous mode. Let the motor cool down after 2 minutes of continuous functioning.

- Once having processed the first load of food, repeat the above steps to make some other juice, otherwise remove the container.
- To make sure the appliance goes on working properly, prevent the pulp container (N) from being overfilled. Empty the container, if necessary:
 - ✓ Switch the appliance off, by bringing the switching on button (H) to “O”, and then unplug it.
 - ✓ Carefully remove the pulp container (N) from under the related spout (O).
 - ✓ Carefully empty the pulp container (N) and place it back under the related spout (O).

NOTE: To make pulp container cleaning easier (N), put a plastic bag into the container itself. This operation is also useful to prevent the pulp from splashing out of the container rim.

- After use, switch the appliance off, close the cap on the juice dispensing spout (G), disconnect the power plug and remove the container (I) to serve the juice.
- Keep the juice in the fridge by covering the container (I).

 **WARNING:** Use the juice in the fridge within 24 hours.

- Clean immediately after use

USE TIPS

- It is recommended to always use fresh fruit and vegetable.
- Try to mix different kinds of fruit, e.g. apples, pears, oranges, pineapples, or vegetables, as tomatoes, celery, carrots, to obtain delicious and nourishing juices.
- When squeezing not very juicy fruit (e.g. banana), alternate with juicy fruit or vegetables to make extraction easier.
- In case of long herbs (e.g. wheat herb), cut them into 3 cm. long pieces to prevent them from twisting around the screw.
- In case of frozen fruit, completely defrost it in advance.
- In case of big amount of juice, it can be kept in the fridge in a close container but, as it contains no preservatives, consume it within 24 hours.

 **ATTENTION:** The appliance is equipped with a motor protection system which switches it off after few minutes of continuous operation. When this interruption occurs, put the dial back to 0 and unplug the appliance to reset it. After few minutes (at least 5), plug the machine in again and restart it.

CLEANING AND MAINTENANCE

- To start preparing another juice, it is possible to clean the appliance quickly, when it is working, by pouring water into the lid (B), after having positioned a suitable container underneath the juice dispenser (G).
- After use, proceed with cleaning by removing all components, carrying out the assembly instruction above described in reverse order.

 **WARNING:** Should the bowl (F) be locked and cannot be removed from the motor base (M), rotate the switching on button (H) to "II" by keeping it in this position for 3-5 seconds. Repeat these steps 2-3 times. Remove the bowl (F) by rotating it anticlockwise.

- Use a clean and soft cloth only for cleaning the motor base (M).
- The components may be cleaned using warm water and any dish detergent.
- It is recommended indeed to clean the stainless steel filter (D) under running water using the appropriate brush (L) supplied. Do not damage it.





 **WARNING:** In order to make filter cleaning easier, after use, let it immersed in warm water with a little dish detergent for 10 minutes.

 **WARNING:** Never put the motor base (M) or all components in the dishwasher.

ATTENTION: After cleaning, let it completely dry before mounting.

SYMBOLES

Les informations contenues dans ce manuel sont étiquetées comme suit:

SYMBOLE	DESCRIPTION
	DANGER pour les enfants
	DANGER dû à l'électricité
	DANGER dérivant d'autres causes
	ATTENTION possibilité de dommages matériels

AVERTISSEMENTS IMPORTANTES

LIRE CES INSTRUCTIONS AVANT L'EMPLOI

CONSERVEZ SOIGNEUSEMENT CES INSTRUCTIONS

Cet appareil est conforme aux directives 2006/95/EC et EMC 2004/108/EC, et au règlement (EC) N. 1935/2004 du 27/10/2004 concernant les matériaux et objets destinés à entrer en contact avec les denrées alimentaires.

DANGER pour les enfants

- L'appareil peut être utilisé par des personnes dont les capacités physiques, sensorielles ou mentales sont réduites ou sans expérience ni connaissance de l'appareil à condition qu'elles soient surveillées ou qu'elles aient reçu les instructions nécessaires sur l'usage de l'appareil en toute sécurité et sur les risques qui y sont liés.
- Cet appareil ne peut pas être utilisé par les enfants. Garder l'appareil et son cordon électrique loin de la portée des enfants.
- Les enfants ne doivent pas jouer avec l'appareil.
- Si vous décidez de vous défaire de cet appareil, il est fortement recommandé de le rendre inutilisable en éliminant le câble d'alimentation électrique. Nous conseillons en outre d'exclure toute partie de l'appareil pouvant constituer une source de danger, en particulier pour les enfants qui peuvent se servir de l'appareil pour jouer.
- Ne laissez pas les parties de l'emballage à la portée des enfants car elles constituent une source potentielle de danger.



- Pour l'élimination correcte du produit aux termes de la Directive Européenne 2009/96/CE, nous vous prions de lire le feuillet qui accompagne le produit.

 **DANGER dû à l'électricité** 

- Vérifiez que le voltage électrique de l'appareil corresponde à celui de votre réseau électrique.
- Ne laissez jamais l'appareil sans surveillance lorsqu'il est branché au réseau électrique; débranchez-le après chaque utilisation.
- Vérifier d'avoir toujours les mains sèches avant d'utiliser ou de régler les interrupteurs placés sur l'appareil ou avant de manipuler la fiche et les connexions électriques.
- Même quand l'appareil n'est pas en fonction, débrancher la fiche de la prise de courant électrique et attendre que les parties en mouvement soient fermées avant d'introduire ou de retirer les composants ou avant de procéder à leur nettoyage.
- Cet appareil n'a pas été conçu pour être utilisé de façon continue. Laisser refroidir le moteur toutes les 2 minutes de fonctionnement continu.
- Ne jamais laisser le câble pendre au-delà du rebord de la table ou du plan d'appui. Ne jamais poser le câble ou l'appareil sur des surfaces chaudes.
- En cas d'utilisation de rallonges électriques, ces dernières doivent être appropriées à la puissance de l'appareil afin d'éviter les dangers pour l'opérateur et pour la sécurité du lieu d'intervention. Les rallonges non appropriées peuvent provoquer des anomalies de fonctionnement.

 **DANGER dérivant d'autres causes** 

- Ne placez pas l'appareil au dessus ou près de sources de chaleur.
- Lors de son utilisation, placez l'appareil sur une surface horizontale et stable.
- N'exposez jamais l'appareil aux agents atmosphériques externes (pluie, soleil, etc.).
- Veillez à ce que le câble électrique n'entre jamais en contact avec des surfaces chaudes.
- Ne jamais utiliser l'appareil d'une façon différente de celle décrite dans ce manuel.
- Cet appareil sert à extraire le jus des fruits, à condition que ces derniers soient moelleux et épluchés, ainsi que des légumes. N'utilisez pas cet appareil pour ha-

cher d'autres aliments tels que le chocolat, les cubes de glaçon, les noix, etc.

- Eplucher les fruits qui ont une peau épaisse ou non comestible (melon, mangue, kiwi, etc.).
- Avant de centrifuger les fruits, éliminer les noyaux ou les grands pépins des fruits (oranges, pêches, abricots, prunes, cerises, etc).
- Laver toujours soigneusement les fruits et les légumes.
- Ne touchez pas les parties en mouvement et n'introduisez pas vos mains ou des ustensiles de cuisine dans l'embouchure de remplissage. Utilisez toujours le presse-aliments spécial (A).
- Utiliser toujours le petit presseur (A) pour pousser les aliments à centrifuger sans utiliser les doigts.
- **NE PAS PLONGER LE CORPS DU PRODUIT, LA FICHE NI LE CABLE ELECTRIQUE DANS L'EAU OU AUTRES LIQUIDES, ET UTILISER TOUJOURS UN CHIFFON HUMIDE POUR LES NETTOYER.**
- N'utilisez pas l'appareil si le câble électrique ou la fiche sont endommagés, ou si l'appareil résulte défectueux; dans ce cas, contactez le Centre d'Assistance Après-vente Autorisé le plus proche.
- Toutes les réparations, y compris la substitution du câble d'alimentation, doivent être effectuées uniquement par le Centre d'Assistance après-vente Ariete ou par des techniciens agréés Ariete de façon à prévenir tout risque de danger.
- L'appareil a été conçu **EXCLUSIVEMENT** pour un **USAGE DOMESTIQUE** et il ne peut en aucun cas être destiné à un usage commercial ou industriel.



**ATTENTION possibilité
de dommages matériels**



-
- N'utilisez pas l'appareil si le filtre (B) est endommagé.
 - L'emploi d'accessoires non originaux ou non autorisés compromet la sécurité et la fonctionnalité de l'appareil.
 - Pour débrancher l'appareil, saisir directement la fiche en la débranchant de la prise murale. Ne tirez jamais sur le câble d'alimentation.
 - Toute modification du produit, non autorisé expressément par le producteur, peut comporter la réduction de la sécurité et la déchéance de la garantie.

DESCRIPTION DE L'APPAREIL

A Presseur	H Poussoir de démarrage I-O-II
B Couvercle	I Récipient jus
C Vis de pressage	L Goupillon
D Filtre	M Base moteur
E Support filtre	N Récipient pulpe
F Tasse	O Bec expulsion pulpe
G Distributeur jus avec bouchon	

MODE D'EMPLOI

Assemblage de l'appareil

⚠ ATTENTION: Après avoir retiré l'appareil de son emballage, lors de sa première utilisation, laver soigneusement avec de l'eau et du savon toutes les parties qui entrent en contact avec les aliments.

- Placer la base moteur (M) sur une surface stable et parfaitement horizontale. Vérifier que la surface soit facile à nettoyer.
- Placer la tasse (F) sur la base (M) et la tourner vers la droite jusqu'au déclic qui indique son blocage correct (Fig. 2).
- Introduire le porte-filtre (E) dans la tasse (F) (Fig. 3).
- Introduire le filtre (D) à l'intérieur du porte-filtre (E) en prenant soin d'aligner les deux crans de référence reportés sur la tasse (F) et sur le filtre (D) (Fig. 4).
- Placer la vis de pressage (C) dans le filtre (D) en la tournant jusqu'à ce qu'elle soit correctement logée dans le filtre (Fig. 5).
- Positionner le couvercle (B) sur la tasse (F) en l'introduisant correctement sur la broche supérieure de la vis de pressage (C). Tourner le couvercle vers la droite de façon à ce que son ailette latérale s'enclenche parfaitement dans la fissure située sur la base moteur (M) (Fig. 6).
- Placer le récipient (I) sous le bec verseur du jus (G) (Fig. 7).
- Placer le récipient à pulpe (N) sous le bec d'expulsion (O) (Fig. 8).
- Placer les aliments, préparés à l'avance, dans le logement situé sur le couvercle (B) et placer le presseur (A) à proximité (Fig. 9).

⚠ ATTENTION: Le filtre (D) a des lames petites et tranchantes qui servent à hacher les aliments. Faites très attention à ne pas vous blesser durant l'extraction ou le nettoyage du filtre.

⚠ ATTENTION: Si le couvercle (B) et la tasse (F) n'ont pas été installés correctement, la centrifugeuse ne démarre pas. Dans ce cas, on remarque que le moteur est arrêté, même si le poussoir de démarrage (H) est sur "I". Il est donc fondamental de vérifier que tous les composants soient parfaitement assemblés avant d'utiliser l'appareil.

Mise en marche

- Brancher la fiche électrique dans la prise de courant.
- Positionner la poignée de mise en marche (H) sur "I". Le moteur se met à tourner. Ouvrir le bouchon sur le bec verseur du jus (G).
- Faire glisser le presseur (A) dans le logement situé sur le couvercle (B) en le poussant délicatement afin de diriger les aliments vers le filtre (D). Éviter d'introduire trop d'aliments dans l'appareil ou d'exercer une pression excessive sur le presseur (A).
- En frappant le poussoir de démarrage (H) sur "II", le moteur inverse le sens de rotation afin d'obtenir une meilleure extraction du jus.

⚠ ATTENTION: NE PAS appuyer rapidement sur le poussoir de démarrage (H) pour passer de "I" à "II", mais rester quelques secondes en position "O".

⚠ ATTENTION: Cet appareil n'a pas été conçu pour travailler de façon continue. Laisser refroidir le moteur toutes les 2 minutes de fonctionnement ininterrompu.

- Après avoir traité le premier chargement d'aliments, répéter les opérations décrites précédemment pour faire d'autres jus, autrement enlever le récipient.

- Pour que l'appareil continue de fonctionner parfaitement, éviter que le récipient à pulpe (N) se remplisse excessivement. Vider le récipient si nécessaire:
 - ✓ éteindre l'appareil, en positionnant le poussoir de démarrage (H) sur "O" et débrancher la fiche de la prise de courant.
 - ✓ Extraire le récipient à pulpe (N) avec précaution en le faisant passer sous le bec verseur (O).
 - ✓ Viser le récipient à pulpe (N) et le remettre correctement sous le bec verseur (O).

NOTES: Pour faciliter le nettoyage du récipient à pulpe (N), mettre un sac plastique dans le récipient. Cette opération sert à éviter que la pulpe éclabousse hors des bords du récipient.

- Eteindre l'appareil à la fin de son utilisation, fermer le bouchon sur le bec verseur du jus (G), débrancher la fiche de la prise de courant et extraire le récipient (I) pour servir le jus.
- Conserver éventuellement le jus au frigidaire en couvrant le récipient (I).



ATTENTION: Utiliser toutefois le jus conservé au frigidaire dans les 24 heures.

- Effectuer le nettoyage tout de suite après l'utilisation.

CONSEILS D'UTILISATION

- Nous conseillons d'utiliser toujours des fruits et des légumes frais.
- Nous conseillons d'essayer de mélanger plusieurs jus, par exemple les pommes, les poires, les oranges, l'ananas ou les légumes comme les tomates, le céleri, les carottes, pour obtenir des jus savoureux et nourrissants.
- Lorsqu'on presse des fruits peu juteux (comme les bananes), alterner avec des fruits ou des légumes juteux pour faciliter l'extraction.
- Lorsqu'on presse des légumes à longues feuilles (comme l'herbe du blé), il faut les couper en morceaux de 3 cm pour éviter qu'ils s'enroulent autour de la vis centrale de rotation.
- Si vous désirez utiliser des fruits congelés, il faut préalablement les faire entièrement décongeler.
- Si vous préparez une grande quantité de jus, ce dernier peut être conservé au frigidaire dans un récipient fermé, mais il faut le consommer dans les 24 heures car il ne contient pas d'agent de conservation.



ATTENTION: Ce produit est muni d'un dispositif moteur qui intervient en éteignant l'appareil après quelques minutes de travail continu. Si ce dispositif de blocage intervient, pour rétablir l'appareil, remettre la poignée sur 0 et débrancher la fiche. Attendre quelques minutes (au moins 5), rebrancher la fiche et faire redémarrer l'appareil.

NETTOYAGE ET ENTRETIEN

- Pour préparer un autre jus, il est possible de nettoyer rapidement l'appareil, lorsqu'il n'est pas en marche, en introduisant directement de l'eau à travers le couvercle (B), après avoir placé un récipient sous le distributeur du jus (G).
- A la fin de l'utilisation, procéder au nettoyage en retirant tous les composants de l'appareil, en suivant dans le sens inverse les opérations décrites précédemment pour l'assemblage.



ATTENTION: Si la tasse (F) devait se bloquer sur la base moteur (M), frapper le poussoir de démarrage (H) sur "II" en le maintenant sur cette position pendant 3-5 secondes. Répéter ces opérations 2-3 fois de suite, puis retirer la tasse (F) en la tournant vers la gauche.

- Pour le nettoyage de la base moteur (M), utiliser exclusivement un chiffon propre et souple.
- Les composants peuvent être lavés avec de l'eau chaude et un produit vaisselle ordinaire.
- Il est par contre préférable, pour le filtre en acier inox (D), de le laver sous l'eau de robinet à l'aide du goupillon (L) fourni en dotation. Faire attention à ne pas endommager le filtre.



ATTENTION: Pour faciliter le nettoyage du filtre, laisser ce dernier dans l'eau chaude avec un peu de produit vaisselle pendant 10 minutes.







ATTENTION: Ne mettez jamais la base moteur (M) ou tous les composants au lave-vaisselle.

ATTENTION: Après le nettoyage, essuyer chaque partie parfaitement avant de la remonter sur l'appareil.

SYMBOLE

Die in dieser Anleitung enthaltenen Informationen sind wie folgt gekennzeichnet:

SYMBOL	BESCHREIBUNG
	GEFAHR für Kinder
	GEFAHR durch elektrischen Strom
	GEFAHR durch sonstige Ursachen
	ACHTUNG mögliche Sachschäden

WICHTIGE HINWEISE

VOR GEBRAUCH BITTE DIESE ANLEITUNG LESEN ANLEITUNG AUFBEWAHREN

Dieses Gerät ist konform mit den Richtlinien 2006/95/EG und EMV 2004/108/EG, sowie mit der EG- Verordnung Nr. 1935/2004 vom 27.10.2004 bezüglich der Materialien, die mit Lebensmitteln in Berührung kommen.

GEFAHR für Kinder

- Geräte können von Personen mit eingeschränkten physischen, sensorischen oder geistigen Fähigkeiten oder mangelnder Erfahrung und Wissen verwendet werden, wenn sie eine angemessene Aufsicht oder ausführliche Anleitung zur Verwendung des Geräts in einer sicheren Weise erhalten haben und wenn sie die verbundenen Gefahren verstehen.
- Dieses Gerät darf nicht von Kindern verwendet werden. Halten Sie das Gerät und die Schnur außerhalb der Reichweite von Kindern.
- Kinder dürfen nicht mit dem Gerät spielen.
- Falls dieses Gerät entsorgt werden soll, ist sein Stromkabel abzuschneiden, so dass es nicht mehr funktionstüchtig ist. Darüber hinaus sind all die Geräteteile unschädlich zu machen, die vor allem für Kinder, die das Gerät als Spielzeug verwenden könnten, eine Gefahr darstellen.
- Die Verpackungsteile nicht in Reichweite von Kindern lassen. Sie stellen eine potentielle Gefahr dar.



-  Zur korrekten Entsorgung des Produkts gemäß Europa-Richtlinie 2009/96/EG bitte das beiliegende Informationsblatt lesen.

 **GEFAHR** durch elektrischen Strom 

- Vergewissern Sie sich, dass die Netzspannung mit der Gerätespannung übereinstimmt.
- Das am Stromnetz angeschlossene Gerät niemals unbeaufsichtigt lassen; die Stromzuführung des Geräts nach jedem Gebrauch unterbrechen.
- Vergewissern Sie sich immer, dass Ihre Hände trocken sind, bevor Sie die Schalter am Gerät benutzen oder einstellen, oder bevor Sie den Stecker und die Versorgungsanschlüsse berühren.
- Ziehen Sie stets den Stecker aus der Steckdose, auch wenn das Gerät nicht in Betrieb ist, und warten Sie ab, bis die bewegten Teile zum Stillstand gekommen sind, bevor Sie einzelne Teile einsetzen oder abnehmen bzw. bevor Sie das Gerät reinigen.
- Dieses Gerät ist nicht für den Dauerbetrieb gedacht. Lassen Sie den Motor nach 2 Minuten ununterbrochenen Betriebs immer wieder abkühlen.
- Lassen Sie das Kabel nicht über die Tischkante oder die Auflagefläche hängen. Legen Sie das Kabel bzw. das Gerät keinesfalls auf heiße Oberflächen.
- Wenn Sie Verlängerungskabel verwenden, achten Sie darauf, dass diese für die Leistung des Geräts geeignet sind, um Gefahren für den Benutzer und die Sicherheit der Umgebung zu vermeiden. Ungeeignete Verlängerungskabel können zu Funktionsstörungen führen.

 **GEFAHR** durch sonstige Ursachen 

- Gerät nicht auf oder an Wärmequellen abstellen.
- Gerät beim Gebrauch auf eine waagerechte und solide Fläche stellen.
- Gerät keinen Witterungseinflüssen (Regen, Sonne, usw.) aussetzen.
- Das Stromkabel darf nicht mit heißen Flächen in Berührung kommen.
- Verwenden Sie das Gerät ausschließlich zu den Zwecken, die in dieser Anleitung beschrieben sind.

- Dieses Gerät dient zum Pressen von Saft aus Früchten, soweit sie weich und geschält sind, und aus Gemüse. Verwenden Sie das Gerät nicht zum Zerkleinern anderer Nahrungsmittel, wie beispielsweise Schokolade, Eiswürfel, Nüsse usw....
- Schälen Sie Früchte, deren Schale hart oder nicht essbar ist (Melonen, Mango, Kiwi usw.).
- Bevor Sie sie entsaften, entfernen Sie den Stein oder größere Kerne (Orangen, Pfirsiche, Aprikosen, Pflaumen, Kirschen usw.).
- Waschen Sie Obst und Gemüse immer gründlich.
- Fassen Sie die Geräteteile keinesfalls an, solange Sie noch in Bewegung sind. Bringen Sie keinesfalls die Finger oder Küchengeräte in die Füllöffnung. Verwenden Sie ausschließlich den mitgelieferten Stößel (A).
- Verwenden Sie zum Andrücken des zu entsaftenden Obstes oder Gemüses immer den Stopfer (A), keinesfalls die Finger.
- DAS GEHÄUSE, DEN STECKER UND DAS STROMKABEL DES GERÄTS KEINESFALLS IN WASSER ODER SONSTIGE FLÜSSIGKEITEN TAUCHEN. VERWENDEN SIE ZUR REINIGUNG EIN FEUCHTES TUCH.
- Das Gerät nicht benutzen, falls das Stromkabel oder der Stecker beschädigt sein sollten oder das Gerät selbst defekt ist. Es zur nächsten Vertrags-Kundendienststelle bringen.
- Um Risiken jeder Art zu vermeiden dürfen Reparaturen, einschließlich des Austauschs des Stromkabels nur vom Ariete- Kundendienst oder durch von Ariete zugelassene Techniker vorgenommen werden.
- Das Gerät ist **AUSSCHLIEßLICH FÜR DEN HAUSGEBRAUCH** und nicht für Handels- oder Industriezwecke bestimmt.



ACHTUNG
mögliche Sachschäden



-
- Verwenden Sie das Gerät nicht, wenn der Filter (B) beschädigt ist.
 - Die Verwendung nicht originaler oder nicht zugelassener Ersatzteile beeinträchtigt die Sicherheit und die Funktionstüchtigkeit des Geräts.
 - Direkt am Stecker ziehen, um diesen aus der Wandsteckdose zu führen. Niemals am Kabel ziehen.
 - Eventuelle Abänderungen an diesem Produkt, die nicht ausdrücklich vom Hersteller genehmigt wurden, können die Sicherheit und Garantie seines Einsatzes durch den Bediener aufheben.

BESCHREIBUNG DES GERÄTS

A Stopfer	H Einschalttaste I-O-II
B Deckel	I Saftbehälter
C Auspressspindel	L Bürste
D Filter	M Motorsockel
E Filterhalter	N Fruchtfleischbehälter
F Schüssel	O Fruchtfleisch-Ausstoß
G Saftauslauf mit Verschlusszapfen	

GEBRAUCHSANLEITUNG

Zusammensetzen des Geräts

⚠ ACHTUNG: Nachdem das Gerät aus der Verpackung genommen wurde, vor dem ersten Gebrauch sorgfältig mit Wasser und neutralem Spülmittel alle Teile waschen, die mit den Lebensmitteln in Berührung kommen.

- Den Motorsockel (M) auf einer stabilen, ebene Fläche aufstellen. Die Fläche sollte leicht zu reinigen sein.
- Die Schüssel (F) auf den Sockel (M) setzen und im Uhrzeigersinn drehen, bis ein Klicken zu hören ist, was bedeutet, dass die Schüssel richtig eingerastet ist (Abb.2).
- Den Filterhalter (E) in die Schüssel (F) einsetzen (Abb. 3).
- Den Filter (D) in den Filterhalter (E) einsetzen und die beiden Markierungen an der Schüssel (F) und am Filter (D) in Übereinstimmung bringen (Abb.4).
- Die Auspressspindel (C) in den Filter (D) einführen und drehen, bis sie korrekt im Filter liegt (Abb. 5).
- Den Deckel (B) auf die Schüssel (F) setzen und sicherstellen, dass er richtig in den oberen Stift der Auspressspindel (C) eingreift. Dann im Uhrzeigersinn drehen, bis der seitliche Flügel in den Schlitze am Motorsockel (M) eingreift (Abb.6).
- Den Behälter (I) unter den Saft-Ausgusschnabel (G) stellen (Abb. 7).
- Den Fruchtfleischbehälter (N) unter den Fruchtfleisch-Ausstoß (O) stellen (Abb. 8).
- Die vorbereiteten Früchte/Gemüse in die entsprechende Aufnahme des Deckels (B) geben und den Stopfer (A) im Bereich der Aufnahme positionieren (Abb. 9).

⚠ ACHTUNG: Der Filter (D) ist mit kleinen, scharfen Messern bestückt, die zum Zerkleinern der Nahrungsmittel dienen. Es muss daher darauf geachtet werden, dass beim Entfernen und Reinigen des Filters die Gefahr besteht, sich zu verletzen.

⚠ ACHTUNG: Wenn der Deckel (B) und die Schüssel (F) nicht korrekt montiert sind, läuft der Entsafter nicht an, d.h. der Motor steht still, obwohl die Einschalttaste (H) sich in Stellung "I" befindet. Daher vor dem Gebrauch sicherstellen, dass alle Komponenten ordnungsgemäß montiert wurden.

Einschalten

- Den Stecker in die Steckdose stecken.
- Den Einschaltknopf (H) auf "I" stellen. Der Motor beginnt zu laufen. Den Deckel am Saftauslaufschnabel (G) öffnen.
- Der Stopfer (A) durch die Aufnahme am Deckel (B) schieben und das Obst/Gemüse in Richtung des Filters (D) drücken. Es sollte nicht zu viel Obst/Gemüse eingefüllt und kein allzu großer Druck auf den Stopfer (A) ausgeübt werden.
- Durch Umstellen der Einschalttaste (H) auf "II" wird die Drehrichtung des Motors umgekehrt, wodurch die Entsaftung verbessert wird.

⚠ ACHTUNG: Die Einschalttaste (H) in diesem Fall nicht sofort auf "II" schalten, sondern einige Sekunden in der Stellung "O" verweilen.

⚠ ACHTUNG: Dieses Gerät ist nicht für den Dauerbetrieb ausgelegt. Daher den Motor alle 2 Minuten ununterbrochenen Betriebs abkühlen lassen.

- Nachdem die erste Füllmenge verarbeitet wurde, kann der obige Vorgang wiederholt werden, um mehr Saft zu pressen. Andernfalls den Behälter entfernen.
- Um einen einwandfreien Betrieb des Geräts zu gewährleisten sollte der Fruchtfleisch-Behälter (N) nicht übermäßig gefüllt werden. Daher bei Bedarf leeren:
 - ✓ Das Gerät abschalten, indem die Einschalttaste (H) auf "O" gestellt wird, und den Stecker aus der Steckdose ziehen
 - ✓ Den Fruchtfleisch-Behälter (N) vorsichtig unter dem zugehörigen Schnabel (O) herausziehen.
 - ✓ Den Fruchtfleisch-Behälter (N) leeren und wieder korrekt unter dem zugehörigen Schnabel (O) anbringen.

⚠ HINWEIS: Um den Fruchtfleisch-behälter (N) leichter reinigen zu können empfiehlt es sich, ihn mit einem Plastikbeutel auszuschlagen. Dadurch wird auch das Herausspritzen von Fruchtfleisch aus dem Behälter vermieden.

- Wenn es nicht mehr gebraucht wird, das Gerät abschalten, den Deckel des Saftauslaufschnebels (G) schließen, den Stecker aus der Steckdose ziehen, den Behälter (I) entnehmen und den Saft servieren.
- Den Saft eventuell im Kühlschrank aufbewahren. Dazu einen Deckel auf den Behälter (I) setzen.

⚠ ACHTUNG: Der Saft muss im Kühlschrank aufbewahrt und in jedem Fall innerhalb von 24 Stunden verbraucht werden.

- Das Gerät sofort nach dem Gebrauch reinigen.

EMPFEHLUNGEN FÜR DEN GEBRAUCH

- Es sollte immer frisches Obst oder Gemüse verwendet werden
- Wir empfehlen, einmal verschiedene Säfte zu mischen, zum Beispiel Apfel, Birne, Orange, Ananas, oder auch Gemüse wie Tomaten, Sellerie, Karotten. Dadurch lassen sich sehr schmackhafte und nahrhafte Säfte herstellen
- Wenn Früchte mit wenig Saft ausgepresst werden (z.B. Bananen), empfiehlt es sich, sie mit saftigeren Obst- oder Gemüsesorten abzuwechseln. Das erleichtert das Entsaften.
- Wenn langfaserige Kräuter gepresst werden (z.B. Weizengras), empfiehlt es sich, sie in ca. 3 cm lange Stücke zu schneiden, damit sie sich um die Spindel wickeln können.
- Wenn Tiefkühlfrüchte verwendet werden sollen, müssen diese vorher vollständig aufgetaut werden.
- Wenn größere Mengen Saft hergestellt werden, kann dieser in einem geschlossenen Behälter im Kühlschrank aufbewahrt werden, muss jedoch in jedem Fall innerhalb von 24 Stunden verbraucht werden, da er keine Konservierungsmittel enthält.

⚠ ACHTUNG: Das Produkt ist mit einer Einrichtung zum Schutz des Motors ausgestattet, die das Gerät nach einigen Minuten ununterbrochenen Betriebs abschaltet. Um das Gerät nach Ansprechen dieser Sperre wieder in Betrieb zu setzen, den Schalter auf 0 stellen, den Stecker aus der Steckdose ziehen und einige Minuten (mindestens 5) abwarten, bevor der Stecker wieder eingesteckt und der Betrieb fortgesetzt wird.

REINIGUNG UND INSTANDHALTUNG

- Um auf die Herstellung eines anderen Saft umzustellen, kann das laufende Gerät rasch gereinigt werden, indem direkt über den Deckel (B) Wasser eingefüllt wird, nachdem ein geeigneter Behälter unter den Ausgusschnebel (G) gestellt wurde.
- Nach dem Gebrauch alle Teile ausbauen und reinigen, wobei die obigen Abläufe für den Zusammenbau in umgekehrter Reihenfolge auszuführen sind.

⚠ ACHTUNG: Sollte die Schüssel (F) klemmen und sich nicht aus dem Motorgehäuse (M) entfernen lassen, die Einschalttaste (H) auf "II" drehen und 3-5 Sekunden in dieser Stellung halten. Diesen Vorgang 2-3 Mal wiederholen. Dann die Schüssel (F) durch Drehen gegen den Uhrzeigersinn herausnehmen.

- Zur Reinigung des Motorsockels (M) nur ein sauberes, weiches Tuch verwenden.
- Die Einzelteile können mit heißem Wasser und Spülmittel gewaschen werden.
- Der Edelstahlfilter (D) sollte dagegen unter fließendem Wasser mit der mitgelieferten Bürste (L) gesäubert werden. Darauf achten, dass der Filter nicht beschädigt wird.





⚠ ACHTUNG: Um ihn leichter reinigen zu können, den Filter nach dem Gebrauch im warmen Wasser mit wenig Spülmittel 10 Minuten einweichen.

⚠ ACHTUNG: Den Motorsockel (M) oder die anderen Elemente nicht in der Spülmaschine waschen.

⚠ ACHTUNG: Nach der Reinigung alle Teile vollkommen trocknen lassen, bevor sie wieder eingebaut werden.

SIMBOLOGÍA

Las informaciones contenidas en este manual están etiquetadas de la siguiente manera:

SÍMBOLO	DESCRIPCIÓN
	PELIGRO para los niños
	PELIGRO debido a electricidad
	PELIGRO derivado por otras causas
	ATENCIÓN posibles daños materiales

ADVERTENCIAS IMPORTANTES

LEER ESTAS INSTRUCCIONES ANTES DEL EMPLEO

GUARDAR ESTAS INSTRUCCIONES

Este aparato cumple con la directiva 2006/95/EC y EMC 2004/108/EC, y el reglamento (EC) N° 1935/2004 del 27/10/2004 sobre materiales en contacto con alimentos.

PELIGRO para los niños

- Pueden usar este aparato personas con capacidades físicas, sensoriales o mentales reducidas o sin experiencia ni conocimiento del aparato siempre que estas personas estén vigiladas o se les haya dado una instrucción sobre cómo usar el aparato de manera segura y sobre los riesgos derivados por el uso del mismo.
- Los niños no deben usar este aparato. Mantener el aparato y el cable fuera del alcance de los niños.
- Los niños no deben jugar con este aparato.
- Cuando decida deshacerse de este aparato, aconsejamos inhabilitarlo cortando el cable de alimentación. Se recomienda además hacer inocuas aquellas partes del aparato que pudieran constituir un peligro, especialmente para los niños que podrían utilizar el aparato para sus juegos.
- Los elementos del embalaje no se tienen que dejar al alcance de los niños ya que constituyen fuentes potenciales de peligro.



- Para la correcta eliminación del producto según la Directiva Europea 2009/96/CE se ruega leer el correspondiente documento anexo al producto.

 **PELIGRO** 
debido a electricidad

- Cerciorarse que el voltaje eléctrico del aparato corresponda al de vuestra red eléctrica.
- No dejar el aparato sin vigilar cuando esté conectado a la red eléctrica; desconectarlo después de cada empleo.
- Asegurarse de tener siempre las manos bien secas antes de utilizar o de regular los interruptores situados en el aparato o antes de tocar el enchufe y las conexiones de alimentación.
- Incluso cuando el aparato no esté en funcionamiento, desconectar el enchufe de la toma de corriente eléctrica y esperar a que las partes en movimiento estén paradas antes de aplicar o quitar cada uno de los componentes o antes de efectuar la limpieza.
- Este aparato no se puede usar de manera continuada. Dejar enfriar el motor por cada 2 minutos de funcionamiento sin interrupciones.
- No dejar el cable que cuelgue por el borde de la mesa o de la superficie de apoyo. No apoyar nunca el cable o el aparato sobre superficies calientes.
- En el caso de uso de prolongaciones eléctricas, éstas últimas tienen que ser adecuadas a la potencia del aparato, para evitar peligros al operador y para la seguridad del ambiente donde se trabaja. Las prolongaciones no adecuadas pueden provocar anomalías de funcionamiento.

 **PELIGRO** 
derivado por otras causas

- No colocar el aparato sobre o en proximidad de fuentes de calor.
- Durante el uso situar el aparato sobre una superficie horizontal estable.
- No dejar el aparato expuesto a agentes atmosféricos (lluvia, sol, etc.).
- Controlar que el cable eléctrico no toque superficies calientes.
- Non utilizar nunca el aparato de otra manera que no sea aquella descrita en este manual.

- Este aparato sirve para extraer el zumo de la fruta, siempre que sea blanda y pelada, y de la verdura. No utilizar el aparato para triturar otros tipos de alimentos como chocolate, cubitos de hielo, nueces, etc.
- Pelar la fruta con corteza espesa o no comestible (melones, mango, kiwi, etc.).
- Antes de exprimir, quitar huesos o las semillas grandes de la fruta (naranjas, melocotones, albaricoques, ciruelas, cerezas, etc.).
- Lavar siempre bien la fruta y la verdura.
- No tocar nunca las partes cuando estén en movimiento y no meter nunca los dedos o utensilios de cocina por la boca de llenado. Usar sólo el prensa-alimentos en dotación (A).
- Usar siempre el prensa-alimentos (A) para empujar el alimento por centrifugar, no usar nunca los dedos.
- NO SUMERGIR NUNCA EL CUERPO DEL PRODUCTO, EL ENCHUFE Y EL CABLE ELÉCTRICO EN EL AGUA O EN OTROS LÍQUIDOS, USAR UN PAÑO HÚMEDO PARA LIMPIARLOS.
- No usar el aparato si el cable eléctrico o el enchufe estuvieran dañados, o si el mismo aparato fuera defectuoso; en este caso llevarlo al Centro de Asistencia Autorizado más cercano.
- Todas las reparaciones, incluida la sustitución del cable de alimentación, se tienen que efectuar sólo por el Centro Asistencia Ariete o por técnicos autorizados Ariete, para prevenir cualquier riesgo.
- El aparato ha sido proyectado SÓLO PARA EMPLEO DOMÉSTICO y no tiene que ser destinado a uso comercial o industrial.

**ATENCIÓN****posibles daños materiales**

-
- No usar el aparato si el filtro (B) estuviera dañado.
 - El empleo de accesorios que no sean originales o no autorizados pone a riesgo la seguridad y la funcionalidad del aparato.
 - Para desenchufar, coger directamente el enchufe y desconectarlo de la toma de la pared. No desenchufar estirando del cable.
 - Eventuales modificaciones a este producto, no autorizadas expresamente por el fabricante pueden comportar el vencimiento de la seguridad y de la garantía de su empleo por parte del usuario.

DESCRIPCIÓN DEL APARATO

A	Prensador	H	Botón para encender I-O-II
B	Tapa	I	Recipiente para el zumo
C	Tornillo de prensado	L	Cepillo
D	Filtro	M	Base del motor
E	Soporte filtro	N	Recogedor de la pulpa
F	Cuenco	O	Boquilla para la expulsión de la pulpa
G	Dispensador de zumo con tapón de cierre		

INSTRUCCIONES DE EMPLEO

Ensamblaje del aparato

 **ADVERTENCIA:** Después de haber sacado el aparato del embalaje, antes del primer uso debe lavar atentamente con agua y jabón neutro todas las partes que deben entrar en contacto con alimentos.

- Coloque la base del motor (M) sobre una superficie estable y en plano. Asegúrese de que la superficie se pueda limpiar fácilmente.
- Coloque el cuenco (F) en la base (M) y gírelo hacia la derecha hasta que se oiga un clic que indica el bloqueo correcto (Fig. 2).
- Coloque el portafiltro (E) dentro del cuenco (F) (Fig. 3).
- Introduzca el filtro (D) dentro del correspondiente portafiltro (E) asegurándose de alinear las dos referencias indicadas en el cuenco (F) y en el mismo filtro (D) (Fig. 4).
- Coloque el tornillo de prensado (C) dentro del filtro (D) girándolo hasta que no esté correctamente alojado en el filtro (Fig. 5).
- Coloque la tapa (B) en el cuenco (F) asegurándose de introducirlo correctamente en el perno superior del tornillo de prensado (C). Gírelo hacia la derecha para que la propia aleta lateral se acople perfectamente en la ranura correspondiente en la base del motor (M) (Fig. 6).
- Coloque el recipiente (I) debajo de la boquilla dispensadora de zumo (G) (Fig. 7).
- Coloque el recogedor de pulpa (N) debajo de la boquilla de expulsión (O) (Fig. 8).
- Coloque el alimento, preparado anteriormente, en el alojamiento correspondiente de la tapa (B) y coloque el prensador (A) al lado del mismo alojamiento (Fig. 9).

 **ATENCIÓN:** El filtro (D) tiene cuchillas pequeñas y afiladas que sirven para desmenuzar el alimento. Preste atención a no herirse durante el desmontaje o la limpieza del filtro.

 **ATENCIÓN:** Si la tapa (B) y el cuenco (F) no se han montado correctamente, la centrifuga no se pone en marcha. En este caso se nota que el motor está parado, aunque el botón de encendido (H) esté en posición "I". Asegúrese de montar perfectamente todos los componentes antes de usar el aparato.

Encendido

- Conecte el enchufe eléctrico en la toma de corriente.
- Coloque el selector de encendido (H) en "I". El motor empezará a dar vueltas. Abra el tapón en la boquilla de salida del zumo (G).
- Deslice el prensador (A) en el alojamiento correspondiente de la tapa (B) y presione ligeramente para empujar el alimento hacia el filtro (D). Evite introducir demasiado alimento en el aparato o ejercer una presión demasiado fuerte en el prensador (A).
- Presionando el botón de encendido (H) hacia "II", el motor invertirá el sentido de rotación para extraer mejor el jugo.

 **ATENCIÓN:** No presione rápidamente el botón de encendido (H) de “I” a “II”, sino que debe permanecer unos segundos en la posición “O”.

 **ATENCIÓN:** Este aparato no se ha concebido para que trabaje de manera continuada. Deje que se enfríe el motor cada 2 minutos de actividad ininterrumpida.

- Una vez tratada la primera carga de alimento, repita las operaciones descritas anteriormente para hacer más zumo, por el contrario quite el recipiente.
- Para que el aparato siga funcionando perfectamente, evite que el recogedor de la pulpa (N) se llene demasiado. Vacíe el recogedor si hiciera falta:
 - ✓ Apague el aparato, llevando el botón de encendido (H) hacia “O” y desconecte el enchufe eléctrico de la toma de la pared.
 - ✓ Extraiga el recogedor de pulpa (N) con atención por debajo de la boquilla correspondiente (O).
 - ✓ Vacíe el recogedor de pulpa (N) y vuelva a colocarlo correctamente por debajo de la correspondiente boquilla (O).

NOTA: Para hacer que sea más fácil la limpieza del recogedor de pulpa (N), ponga un saquito de plástico dentro del mismo recogedor. Esta operación también sirve para evitar que la pulpa salpique fuera de los bordes del recipiente.

- Al finalizar el uso, apague el aparato, cierre el tapón de la boquilla de salida del zumo (G), desconecte el enchufe de la toma de corriente y extraiga el recipiente (I) para servir el zumo.
- Conserve eventualmente el zumo en la nevera tapando el recipiente (I).

 **ATENCIÓN:** Utilice el zumo conservado en la nevera en un plazo de tiempo de 24 horas.

- Realice la limpieza del aparato después de haberlo usado.

SUGERENCIAS DE USO

- Le aconsejamos que utilice siempre fruta y verdura fresca.
- Le aconsejamos que pruebe a mezclar diferentes zumos, por ejemplo manzanas, peras, naranjas, piña, o verduras como tomates, apio, zanahorias, para obtener zumos gustosos y nutritivos
- Cuando se exprimen frutas poco jugosas (por ej.: plátanos), alterne con frutas o verduras jugosas para facilitar la extracción.
- Cuando se exprime verdura larga (por ej.: hierba de trigo), córtela en trozos de 3 cm para evitar que se enreden con el tornillo.
- Si deseara usar fruta congelada, previamente tendrá que descongelarla completamente.
- Si prepara una gran cantidad de zumo, se puede conservar en la nevera dentro de un recipiente cerrado, pero se tendrá que consumir en un plazo de 24 horas porque no contiene conservantes.

 **ATENCIÓN:** El producto cuenta con un sistema de protección del motor que interviene apagando el aparato transcurridos unos minutos de trabajo continuado. Si este bloqueo se activa, para restablecer el aparato hay que poner el selector en 0 y desconectar el enchufe. Espere unos minutos (por lo menos 5), vuelva a conectar el enchufe y vuelva a iniciar.

LIMPIEZA Y MANTENIMIENTO

- Para preparar un zumo nuevo, se puede limpiar rápidamente el aparato, cuando esté en marcha, introduciendo directamente agua en la tapa (B), después de haber colocado un recipiente adecuado debajo del dispensador de zumo (G).
- Cuando termine de usarlo, límpielo quitando todos los componentes, realizando las operaciones descritas anteriormente para el ensamblaje pero en sentido contrario.

 **ATENCIÓN:** Si el cuenco (F) estuviera bloqueado y no se pudiera quitar de la base motor (M), presione el botón de encendido (H) hacia “II” manteniéndolo en esta posición durante 3-5 segundos. Repita estas operaciones 2 o 3 veces. Entonces quite el cuenco (F) girándolo hacia la izquierda.

- Para la limpieza de la base motor (M) utilice exclusivamente un paño limpio y suave.
- Los componentes se pueden limpiar usando agua caliente y cualquier detergente para platos.
- Es preferible sin embargo, para el filtro de acero inoxidable (D), lavarlo con el agua corriente utilizando el cepillo (L) en equipamiento. Tenga cuidado en no dañarlo.



ATENCIÓN: Para conseguir una limpieza más sencilla, después del uso, deje el filtro sumergido en agua caliente con un poco de detergente para platos durante 10 minutos.







ATENCIÓN: No ponga nunca la base motor (M) o todos los componentes en el lavavajillas.

ATENCIÓN: Después de la limpieza deje que las partes se sequen perfectamente antes de volver a montarlas.

SIMBOLOGIA

As informações contidas no presente manual são acompanhadas dos seguintes símbolos:

SÍMBOLO	DESCRIÇÃO
	PERIGO para as crianças
	PERIGO eléctrico
	PERIGO derivado de outras causas
	ATENÇÃO possíveis danos materiais

ADVERTÊNCIAS IMPORTANTES

LEIA ESTAS INSTRUÇÕES ANTES DE USAR O APARELHO GUARDE ESTAS INSTRUÇÕES

Este aparelho está em conformidade com a diretiva 2006/95/EC e EMC 2004/108/EC e com o regulamento (EC) N.º1935/2004 de 27/10/2004 sobre os materiais em contacto comos alimentos.

PERIGO para as crianças

- O aparelho pode ser utilizado por pessoas com capacidades físicas, sensoriais ou mentais reduzidas ou sem experiência e conhecimento do aparelho desde que as mesmas sejam vigiadas ou tenham recebido as devidas instruções sobre a utilização segura do aparelho e sobre os riscos inerentes.
- Este aparelho não pode ser utilizado por crianças. Mantenha o aparelho e o cabo de alimentação fora do alcance das crianças.
- As crianças não devem brincar com o aparelho.
- Caso decida descartar o aparelho como lixo, recomendamos que o deixe inoperante cortando o cabo de alimentação. Recomendamos também que torne inócuas as partes do aparelho que possam representar perigo, especialmente para as crianças que podem utilizar o aparelho como um brinquedo.
- Os elementos da embalagem não devem ser deixados ao alcance de crianças pois são potenciais fontes de perigo.



- Para a correta eliminação do produto, nos termos da Diretiva Europeia 2009/96/CE, leia o folheto em anexo.

PERIGO eléctrico

- Certifique-se de que a voltagem eléctrica do aparelho corresponde à voltagem da sua rede eléctrica.
- Não deixe o aparelho sem vigilância quando ligado à rede eléctrica; desligue-o sempre após o uso.
- Assegure-se de estar sempre com as mãos bem secas antes de utilizar o aparelho, regular os interruptores e antes de ligar a ficha na tomada e efectuar as ligações de alimentação.
- Mesmo quando o aparelho não está a funcionar, retire a ficha da tomada eléctrica e espere que as partes em movimento estejam paradas antes de montar/desmontar os componentes ou antes da limpeza.
- Este aparelho não foi concebido para ser usado de modo contínuo. Deixe o motor arrefecer após cada 2 minutos de funcionamento ininterrupto.
- Não deixe o cabo pender da borda da mesa ou do plano de apoio. Nunca apoie o cabo do aparelho sobre superfícies quentes.
- No caso de utilizar uma extensão eléctrica, verifique se é adequada à potência do aparelho de modo a evitar perigos para o operador e para a segurança do ambiente onde se opera. A utilização de extensões inadequadas pode provocar anomalias de funcionamento.

PERIGO **derivado de outras causas**

- Não colocar o aparelho sobre ou perto de fontes de calor.
- Durante a utilização, posicionar o aparelho sobre uma superfície horizontal e estável.
- Não deixe o aparelho exposto aos agentes atmosféricos (chuva, sol, etc.).
- Preste atenção para que o cabo eléctrico não entre em contacto com superfícies quentes.
- Não utilize o aparelho de modo diferente daquele descrito neste manual.
- Este aparelho serve para extrair sumo de frutas, desde que moles e sem casca, e

de legumes e hortaliças. Não utilize o aparelho para picar outros tipos de alimentos como chocolate, cubos de gelo, nozes, etc....

- Descasque a fruta com casca grossa ou não comestível (melão, manga, kiwi, etc...).
- Antes de começar a espremer a fruta, retire os caroços ou sementes grandes (laranja, pêssego, alperce, ameixa, cereja, etc...).
- Lave sempre bem a fruta e os legumes.
- Nunca toque nas partes em movimento e nunca coloque os dedos ou os utensílios de cozinha no canal de enchimento. Use somente o calcador (A).
- Utilize o calcador (A) para empurrar o alimento na centrífuga, não coloque os dedos.
- **NUNCA PASSE O CORPO DO APARELHO, A FICHA E O CABO ELÉCTRICO POR ÁGUA OU OUTROS LÍQUIDOS, USE UM PANO HÚMIDO PARA A LIMPEZA DESTAS PARTES.**
- Não use o aparelho se o cabo eléctrico ou a ficha estiverem danificados ou se o próprio aparelho estiver defeituoso; neste caso, leve-o até o Centro de Assistência Autorizado mais próximo.
- Todas as reparações, nomeadamente a substituição do cabo de alimentação, devem ser efectuadas exclusivamente pelo Centro de Assistência Ariete ou pelos técnicos por ela autorizados de modo a prevenir quaisquer riscos.
- O aparelho foi concebido **SOMENTE PARA USO DOMÉSTICO** e não deve ser utilizado para fins comerciais ou industriais.



ATENÇÃO

possíveis danos materiais



-
- Não use o aparelho se o filtro (B) estiver danificado.
 - O uso de acessórios não originais ou não autorizados compromete a segurança e a funcionalidade do aparelho.
 - Para retirar a ficha da tomada, segure directamente na ficha e nunca a puxe pelo cabo.
 - Eventuais modificações deste produto não expressamente autorizadas pelo fabricante podem comportar a perda da segurança e da garantia do seu uso pelo utilizador.

DESCRIÇÃO DO APARELHO

A Calçador	H Botão de ligação I-O-II
B Tampa	I Depósito do sumo
C Rosca de prensagem	L Escovinha
D Filtro	M Base do motor
E Suporte do filtro	N Depósito da polpa
F Taça	O Bico de saída da polpa
G Bico de saída do sumo com tampão de fechamento	

INSTRUÇÕES DE USO

Montagem do aparelho

 **ADVERTÊNCIA:** Depois de ter retirado o aparelho da embalagem, na primeira utilização, lave bem com água e detergente neutro todas as partes em contato com os alimentos.

- Coloque a base do motor (M) sobre uma superfície estável e em plano. Verifique se a superfície pode ser limpa facilmente.
- Monte a taça (F) na base (M) e rode-a no sentido horário até ouvir o clique de encaixe (Fig. 2).
- Monte o porta-filtro (E) dentro da taça (F) (Fig. 3).
- Monte o filtro (D) no porta-filtro (E) alinhando as duas marcas presentes na taça (F) e no filtro (D) (Fig. 4).
- Coloque a rosca de prensagem (C) dentro do filtro (D) rodando-a até ficar corretamente alojada no filtro (Fig. 5).
- Coloque a tampa (B) na taça (F) encaixando-o corretamente no pino superior da rosca (C). Rode-a no sentido horário de modo que a aleta lateral se encaixe perfeitamente na fenda presente na base do motor (M) (Fig. 6).
- Coloque o depósito do sumo (I) debaixo do bico de saída (G) (Fig. 7).
- Coloque o depósito da polpa (N) debaixo do bico de saída (O) (Fig. 8).
- Coloque o alimento, preparado previamente, no alojamento na tampa (B) e posicione o calçador (A) nas proximidades do alojamento (Fig. 9).

 **ATENÇÃO:** O filtro (D) tem lâminas pequenas e afiadas que servem para picar o alimento. Preste atenção para não se cortar durante a remoção ou limpeza do filtro.

 **ATENÇÃO:** Se a tampa (B) e a taça (F) não estiverem bem montados, a centrifugadora não processa. Neste caso, o motor ficará parado, mesmo com o botão de ligação (H) na posição "I". Verifique portanto se montou perfeitamente todos os componentes antes de utilizar a centrifugadora.

Ligar o aparelho

- Insira a ficha na tomada.
- Coloque o manípulo de ligação (H) em "I". O motor começará a rodar. Abra a tampa no bico de saída do sumo (G).
- Deslize o calçador (A) no alojamento situado na tampa (B) e pressione ligeiramente para empurrar o alimento contra o filtro (D). Evite introduzir demasiado alimento no aparelho ou exercer uma pressão muito grande no calçador (A).
- Pressionando o botão de ligação (H) no "II", o motor inverterá o sentido de rotação para uma melhor extração do sumo.

 **ATENÇÃO:** Não pressione rapidamente o botão de ligação (H) de "I" a "II", mas permaneça mais alguns instantes na posição "O".

 **ATENÇÃO:** Este aparelho não foi concebido para funcionar de modo contínuo. Espere o motor arrefecer após cada 2 minutos de atividade ininterrupta.

- Após ter processado a primeira carga de alimento, repita as operações descritas acima para fazer mais sumo, caso contrário, retire o depósito de sumo.
- Para o aparelho continuar a funcionar perfeitamente, evite que o depósito da polpa (N) se enche demasiado. Esvazie-o, se necessário:
 - ✓ Desligue o aparelho, colocando o botão de ligação (H) em "O" e retire a ficha da tomada de parede.
 - ✓ Retire devagar o depósito da polpa (N) do bico de saída (O).

- ✓ Esvazie o depósito (N) e reponha-o corretamente debaixo do bico (O).

NOTA: Para facilitar a limpeza do depósito da polpa (N), coloque um saco de plástico dentro do depósito. Esta operação serve também para evitar que a polpa saia pelas bordas do depósito.

- Após a utilização, desligue o aparelho, coloque a tampa no bico de saída do sumo (G), desligue a ficha da tomada e retire o recipiente (I) para servir o sumo.
- Conserve eventualmente o sumo no frigorífico cobrindo o depósito (I).



ATENÇÃO: Beba o sumo conservado no frigorífico dentro de 24 horas.

- Efetue a limpeza logo após a utilização.

SUGESTÕES DE USO

- Aconselhamos o consumo de fruta e legumes frescos.
- Aconselhamos que procure misturar vários ingredientes, por exemplo, maçã, pera, laranja, ananás, ou tomate, aipo, cenoura, para fazer sumos mais saborosos e nutritivos.
- No caso de frutas mais secas (ex.: banana), alterne com frutas ou legumes mais suculentos para facilitar a extração.
- No caso de ervas (ex.: clorofila), corte (3 cm) ou pique para evitar que se prendam na rosca.
- No caso de fruta congelada, descongele-a antes.
- No caso de desejar preparar uma grande quantidade de sumo, poderá guardá-lo no frigorífico num frasco fechado, mas deve ser consumido dentro de 24 horas visto que não contém conservantes.



ATENÇÃO: o produto tem um sistema de proteção do motor que atua desligando o aparelho após alguns minutos de trabalho continuativo. No caso de intervir este bloqueio, para o aparelho repartir, reponha o manipulador no 0 e desligue a ficha da tomada. Espere alguns minutos (pelo menos 5), volte a ligar a ficha à tomada e volte a acionar o aparelho.

LIMPEZA E MANUTENÇÃO

- Para iniciar a preparar mais sumo, é possível limpar rapidamente o aparelho, ainda em funcionamento, inserindo diretamente água na tampa (B), depois de ter posicionado ou o depósito ou outro recipiente debaixo do bico de saída do sumo (G).
- No fim da utilização, inicie a limpeza removendo todas as peças, efetuando no sentido contrário as operações descritas acima para a montagem.



ATENÇÃO: No caso de a tampa (F) ficar bloqueada e ser difícil retirá-la da base do motor (M), pressione o botão de ligação (H) em "II" mantendo-o nesta posição durante 3-5 segundos. Repita estas operações 2-3 vezes. Depois remova a tampa (F) rodando-a no sentido anti-horário.

- Para a limpeza da base do motor (M), use exclusivamente um pano limpo e macio.
- Os componentes podem ser limpos com água quente e detergente de loiça comum.
- Já para o filtro de aço inox (D), melhor lavá-lo sob água da torneira utilizando a escovinha (L) fornecida. Cuidado para não danificá-lo.



ATENÇÃO: Para facilitar a limpeza do filtro, após o uso, deixe o filtro de molho em água quente com um pouco de detergente de loiça durante 10 minutos.







ATENÇÃO: Não lave a base do motor (M) e todos os componentes na máquina.

ATENÇÃO: Após a limpeza, seque bem todos os componentes antes de montá-los novamente.

SYMBOLLEN

De informatie in deze handleiding wordt als volgt aangegeven:

SYMBOOL	BESCHRIJVING
	GEVAAR voor kinderen
	GEVAAR door elektriciteit
	GEVAAR door andere oorzaken
	LET OP mogelijke materiaalschade

BELANGRIJKE AANWIJZINGEN

VÓÓR HET GEBRUIK DEZE AANWIJZINGEN LEZEN DEZE AANWIJZINGEN BEWAREN

Dit apparaat is conform aan de richtlijn 2006/95/EG en EMC 2004/108/EG, en aan de regelgeving (EC) No. 1935/2004 van 27/10/2004 voor materialen die in contact komen met etenswaren.

GEVAAR voor kinderen

- Het apparaat kan gebruikt worden door personen met beperkte lichamelijk, sensoriele of mentale capaciteiten en door personen die geen ervaring en kennis hebben met dit apparaat mits ze worden bijgestaan of nadat ze aanwijzingen hebben gekregen om het apparaat veilig te kunnen gebruiken en over de gevaren die verbonden zijn aan het gebruik hiervan.
- Dit apparaat mag niet door kinderen worden gebruikt. Houdt het apparaat en het snoer buiten bereik van kinderen.
- Kinderen. Mogen niet met het apparaat spelen
- Wanneer men het apparaat als afval wil verwerken moet het onbruikbaar gemaakt worden door de voedingskabel er af te knippen. Bovendien wordt het aanbevolen om alle gevaarlijke onderdelen van het apparaat te verwijderen, vooral voor kinderen die het apparaat kunnen gaan gebruiken als speelgoed.
- Houdt de verpakkingselementen buiten bereik van kinderen omdat ze een gevaarbron kunnen zijn.



-  Voor het correct vernietigen van het apparaat volgens de Europese Richtlijn 2009/96/CE lees het speciale blaadje dat bij het product wordt geleverd.

GEVAAR door elektriciteit

- Controleer of het elektrische voltage van het apparaat overeenkomt aan het voltage van uw elektriciteitsnet.
- Laat het apparaat niet onbeheerd achter als het aan het elektriciteitsnet is verbonden; na gebruik de stekker uit het stopcontact halen.
- Droog altijd goed de handen af voordat de schakelaars op het apparaat worden gebruikt of geregeld en voordat de stekker of de elektrische verbindingen worden aangeraakt.
- Ook als het apparaat niet in werking staat moet de stekker uit het stopcontact worden getrokken en wacht totdat de bewegende onderdelen stilstaan voordat het apparaat wordt gereinigd.
- Dit apparaat is niet ontworpen om continu gebruikt te worden. Laat de motor afkoelen nadat ze 2 minuten achtereenvolgens heeft gedraaid.
- Laat het snoer nooit van de tafel of de ondersteuning hangen. Zet het snoer en het apparaat nooit op warme oppervlaktes.
- Wanneer verlengsnoeren worden gebruikt moeten ze overeenkomen met het vermogen van het apparaat om gevaren voor de operator te voorkomen en voor de veiligheid van de ruimte waarin u werkt. Niet geschikte verlengsnoeren kunnen werkingstoringen veroorzaken.

GEVAAR door andere oorzaken

- Zet het apparaat niet op of in de buurt van warmtebronnen.
- Zet het apparaat tijdens het gebruik op een horizontaal en stabiel vlak.
- Stel het apparaat niet bloot aan weersomstandigheden (regen, zon enz.).
- Pas op dat de elektriciteitskabel niet in contact komt met de warme oppervlaktes.
- Gebruik het apparaat nooit op andere manieren dan beschreven in deze handleiding.
- Met dit apparaat wordt het vocht uit fruit gehaald, als het afgeschild en zacht is, en uit groente. Gebruik het apparaat nooit voor andere soorten etenswaren zoals chocolade, ijsblokjes, noten, enz.

- Fruit met een dikke of niet eetbare schil moet eerst afgeschild worden (meloen, mango, kiwi, enz...).
- Voordat u begint te persen, verwijder pitten of zaden uit het fruit (sinassappels, perzikken, abrikozen, pruimen, kersen, enz...).
- Reinig het fruit en de groente grondig.
- Nooit de onderdelen aanraken als ze in beweging staan en nooit vingers of keukengereedschappen in de vulopening steken. Gebruik hiervoor alleen de speciale stamper (A).
- Gebruik altijd de pers (A) om de etenswaren in de centrifuge te drukken, gebruik nooit de vingers.
- DE BASIS VAN HET APPARAAT, DE STEKKER HET ELEKTRICITEITSSNOER NOOIT ONDER WATER OF ANDERE VLOEISTOFFEN ZETTEN, GEBRUIK EEN VOCHTIGE DOEK OM ZE TE REINIGEN.
- Gebruik het apparaat niet als de stekker of de elektriciteitskabel beschadigd zijn, of als het apparaat zelf defect is; breng het in dit geval naar een in de buurt liggend Geautoriseerd Assistentie Centrum.
- Alle reparaties, waaronder ook het vervangen van de voedingskabel, mogen alleen uitgevoerd worden door een Ariete Assistentie Centrum of door een Technicus die door Ariete geautoriseerd is zodat alle mogelijke risico's worden voorkomen.
- Het apparaat is alleen bedoeld voor HUISHOUDELIJK GEBRUIK en is dus niet geschikt voor commercieel of industrieel gebruik.

 **LET OP** 
mogelijke materiaalschade

- Nooit het apparaat gebruiken al het filter (B) beschadigd is.
- Het gebruik van niet originele of niet geautoriseerde accessoires compromitteert de veiligheid en de functionaliteit van het apparaat.
- Om de stekker uit het stopcontact te halen, pak de stekker vast en trek hem uit het stopcontact. Nooit de stekker eruit trekken door aan het snoer te trekken.
- Eventuele veranderingen van dit product, die niet nadrukkelijk door de producent zijn goedgekeurd, kunnen de veiligheid van de gebruiker in gevaar brengen, tevens vervalt de gebruiksgarantie.

BESCHRIJVING VAN HET APPARAAT

A	Perje	H	Startknop I-O-II
B	Deksel	I	Sapbeker
C	Persschroef	L	Borsteltje
D	Filter	M	Motorbasis
E	Filterhouder	N	Opvangbakje vrucht vlees
F	Kom	O	Schenktuitje vrucht vlees
G	Schenktuitje sap met sluiting stekker		

GEBRUIKSAANWIJZINGEN

Samenstellen van het apparaat

⚠ WAARSCHUWING: Nadat het apparaat uit de verpakking is gehaald, voordat het wordt gebruikt, reinig de onderdelen die in contact komen met eetwaren grondig met water en een neutraal reinigingsmiddel.

- Plaats de motorbasis (M) op een stabiel en vlak oppervlakte. Let op dat het oppervlakte eenvoudig gereinigd kan worden.
- Plaats de kom (F) op de basis (M) een draai hem met de klok mee tot aan de klik die aangeeft dat de kom correct is vastgezet (Fig. 2).
- Steek de filterhouder (E) in de kom (F) (Fig. 3).
- Steek het filter (D) in de filterhouder (E) en controleer dat de twee referentiestreepjes op de kom (F) overeenkomen met de streepjes op het filter (D) (Fig. 4).
- Plaats de persschroef (C) in het filter (D) door hem vast te draaien totdat de schroef correct is in het filter is geplaatst (Fig. 5).
- Plaats de deksel (B) op de kom (F) en controleer dat de bovenste pin van de persschroef (C) goed is geplaatst. Draai het eigen laterale vleugeltje met de klok mee zodat het perfect aansluit in het gleufje op de motorbasis (M) (Fig. 6).
- Plaats de beker (I) onder het schenkuitje voor het sap (G) (Fig. 7).
- Plaats het opvangbakje voor het vrucht vlees (N) onder het schenkuitjes (O) (Fig. 8).
- Breng de voor voorbereide etenswaren in de speciale opening op de deksel (B) en plaats het persje (A) in de buurt van de behuizing zelf (Fig. 9).

⚠ LET OP: Het filter (D) heeft hele kleine scherpe mesjes voor het fijnsnijden van de etenswaren. Let op dat u zich niet verwond tijdens het verwijderen en reinigen van het filter.

⚠ LET OP: Als de deksel (A) en de kom (F) niet goed zijn gemonteerd, werkt de centrifuge niet. In dit geval murt u dat de motor stilstaat ondanks dat de startknop (H) in de positie "I" staat. Controleer dat alle onderdelen goed zijn gemonteerd voordat het apparaat wordt gebruikt.

Aanzetten

- Steek de elektriciteitsstekker in een stopcontact.
- Zet de startknop (H) op "I". De motor begint te draaien. Open de dop op het tuitje voor het sap (G).
- Laat het persje (A) in de speciale behuizing op de deksel (B) lopen en druk er zacht tegenaan om de etenswaren in de richting van het filter (D) te dukken. Voorkom dat er teveel etenswaren in het apparaat komen of dat er te hard op het persje (A) wordt gedrukt.
- Zet de startknop (H) op "II", de motor verandert de draairichting voor een betere sapextractie.

⚠ LET OP: Niet te snel op de startknop drukken (H) van "I" naar "II", macht wacht enkele secondes in de positie "O".

⚠ LET OP: Dit apparaat is niet ontworpen om continu door te werken. Laat de motor afkoelen nadat ze 2 minuten continu heeft gewerkt.

- Als de eerste voedsellading is behandeld, herhaal de handelingen die hiervoor worden beschreven om nog meer sap te maken, anders verwijder de beker.
- Om ervoor te zorgen dat het apparaat perfect blijft werken, voorkom dat de vrucht vleesbakje (N) te vol wordt. Maak het

bakje leeg als dat nodig is:

- ✓ Zet het apparaat uit, zet de startknop (H) op "O" en trek de stekker uit het stopcontact.
- ✓ Verwijder de vruchtveesbakje (N) voorzichtig weg onder het tuitje (O).
- ✓ Maak het vruchtveesbakje (N) leeg en plaats het weer correct onder het tuitje (O).

OPMERKING: Om het reinigen van het vruchtveesbakje (N) te vereenvoudigen, stop een plastic zakje in het bakje. Dit voorkomt ook dat het vruchtvees buiten de randen van het bakje zelf terecht komt.

- Na het gebruik, zet het apparaat uit, sluit de dop op het tuitje voor het sap (G), trek de stekker uit het stopcontact en verwijder de kan (I) om het sap te serveren.
- Bewaar eventueel het sap op de koelkast door de beker (I) af te sluiten (I).



LET OP: Gebruik het sap dat in de koelkast wordt bewaard in ieder geval binnen 24 uur.

- Reinig onmiddellijk na het gebruik.

RAADGEVINGEN VOOR HET GEBRUIK

- Het wordt aangeraden om altijd verse groente en fruit te gebruiken.
- Het wordt aangeraden om verschillende sappen te mengen, zoals bijvoorbeeld appels, peren, sinasappels, anans, of groente zoals tomaten, selderie, wortels om heerlijk gezond sap te maken.
- Als fruit met weinig sap wordt geperst (bv. Bananen), wissel het af met ander fruit of groente dat meer sap heeft waardoor het persen wordt vereenvoudigd.
- Als lange groente wordt geperst (bv. grasgraan), snijdt het in stukjes die niet langer zijn dan 3 cm om te voorkomen dat het om de schroef gaat vastzitten.
- Als u bevroren fruit wilt gebruiken moet dit eerst helemaal ontdooit worden.
- Alsoe en grote hoeveelheid sap wordt gemaakt kan het bewaard worden in de koelkast in een gesloten beker, maar het moet binnen 24 uur geconsumeerd worden omdat het geen conserveringsmiddelen bevat.



LET OP: Het apparaat beschikt over een motorbeschermingsysteem dat in werking treedt nadat het enkele minuten doorgaand wordt gebruikt. Als deze blokkering in werking treedt kan het apparaat gereset worden door de knop op 0 te zetten en de stekker uit het stopcontact te trekken. Wacht enkele minuten (tenminste 5) voordat de stekker weer in het stopcontact wordt gestoken en verder te gaan.

REINIGEN EN ONDERHOUD

- Voor het maken van ander sap, kan het apparaat snel gereinigd worden, terwijl het in werking staat, door direct water in de deksel (B) te gieten, nadat een speciaal bakje onder het schekntuitje voor het sap (G) is gezet.
- Na het gebruik reinig het apparaat door alle onderdelen te verwijderen. Voer de hiervoor beschreven handelingen voor het samenstellen in tegengestelde volgorde uit.



LET OP: Als de kom (F) geblokkeerd is en niet van de motorbasis (M) weggehaald kan worden, zet de startknop (H) op "II" en houdt hem 3-5 secondes in deze positie. Herhaal deze handeling 2-3 keer. Verwijder vervolgens de kom (F) door hem tegen de klok in te draaien.

- Voor het reinigen van de motorbasis (M) gebruik alleen een schone zachte doek.
- De onderdelen kunnen gereinigd worden met warm water en een normaal afwasmiddel.
- Het wordt aangeraden om het roestvrijstalen filter (D) onder stromend water te reinigen met de speciale bijgeleverde borstel (L). Let op dat het filter niet wordt beschadigd.



LET OP: Om het reinigen te vereenvoudigen, na het gebruik, laat het filter 10 minuten onder water staan met een beetje afwasmiddel.







LET OP: De motorbasis (M) of de andere onderdelen nooit in de afwasmachine stoppen.

LET OP: NA het reinigen laat alle onderdelen goed opdrogen voordat ze weer worden gemonteerd.

ΣΥΜΒΟΛΟΓΙΑ

Οι πληροφορίες που περιέχονται στο παρόν εγχειρίδιο είναι καταχωρημένες ως ακολούθως:

ΣΥΜΒΟΛΟ	ΠΕΡΙΓΡΑΦΗ
	ΚΙΝΔΥΝΟΣ για τα παιδιά
	ΚΙΝΔΥΝΟΣ οφειλόμενος στον ηλεκτρισμό
	ΚΙΝΔΥΝΟΣ που απορρέει σε άλλες αιτίες
	ΠΡΟΣΟΧΗ πιθανές υλικές βλάβες

ΣΗΜΑΝΤΙΚΕΣ ΠΡΟΕΙΔΟΠΟΙΗΣΕΙΣ

ΔΙΑΒΑΣΤΕ ΑΥΤΕΣ ΤΙΣ ΟΔΗΓΙΕΣ ΠΡΙΝ ΤΗ ΧΡΗΣΗ ΦΥΛΑΞΤΕ ΑΥΤΕΣ ΤΙΣ ΟΔΗΓΙΕΣ

Η παρούσα συσκευή είναι σύμφωνη με την Οδηγία 2006/95/ΕΚ και 2004/108/ΕΚ σχετικά με την Ηλεκτρομαγνητική συμβατότητα EMC και τον κανονισμό (ΕΚ) υπ' αριθμόν 1935/2004 της 27/10/2004 σχετικά με τα υλικά που προορίζονται να έλθουν σε επαφή με τρόφιμα.

ΚΙΝΔΥΝΟΣ για τα παιδιά

- Η συσκευή μπορεί να χρησιμοποιηθεί από πρόσωπα με μειωμένες φυσικές, αισθητήριες ή νοητικές ικανότητες ή χωρίς εμπειρία και γνώση της συσκευής αρκεί, αυτά τα πρόσωπα, να ευρίσκονται υπό έλεγχο ή να τους έχουν δοθεί οδηγίες πώς να χρησιμοποιήσουν τη συσκευή με ασφάλεια και για τους κινδύνους που συνδέονται με τη χρησιμοποίηση της ίδιας της συσκευής.
- Η παρούσα συσκευή δεν μπορεί να χρησιμοποιηθεί από παιδιά. Κρατάτε τη συσκευή και το καλώδιό της μακριά από την πρόσβαση των παιδιών.
- Τα παιδιά δεν πρέπει να παίζουν με τη συσκευή.
- Όταν αποφασίσετε να αποσύρετε ως απόρριμα την παρούσα συσκευή, συνιστάται να την καταστήσετε αδρανή, κόβοντας το καλώδιο τροφοδοσίας. Συνιστάται επίσης να καταστήσετε αβλαβή εκείνα τα μέρη της συσκευής που είναι επιδεκτικά να αποτελέσουν κίνδυνο, ειδικά για τα παιδιά που θα μπορούσαν να χρησιμοποιήσουν την συσκευή στα παιχνίδια τους.

- Τα στοιχεία της συσκευασίας δεν πρέπει να τα αφήνετε σε μέρη προσιτά στα παιδιά λόγω του ότι είναι πιθανές πηγές κινδύνου.



-  Για τη σωστή απόσυρση του προϊόντος σύμφωνα με την Ευρωπαϊκή Οδηγία 2009/96/ΕΚ παρακαλείστε να διαβάσετε το συνημμένο στο προϊόν ειδικό φυλλάδιο.

 **ΚΙΝΔΥΝΟΣ οφειλόμενος** 
στον ηλεκτρισμό

- Σιγουρευτείτε ότι η ηλεκτρική τάση της συσκευής αντιστοιχεί σε εκείνη του ηλεκτρικού σας δικτύου.
- Μην αφήνετε αφύλακτη την συσκευή όταν είναι συνδεδεμένη στο ηλεκτρικό δίκτυο. Αποσυνδέστε την μετά από κάθε χρήση.
- Βεβαιωθείτε ότι τα χέρια σας είναι πάντα καλά στεγνά πριν χρησιμοποιήσετε ή ρυθμίσετε τους διακόπτες που βρίσκονται στη συσκευή ή πριν αγγίξετε το ρευματολήπτη και τις συνδέσεις τροφοδοσίας.
- Ακόμη και όταν η συσκευή δεν είναι σε λειτουργία, αποσυνδέστε το ρευματολήπτη από την πρίζα του ηλεκτρικού ρεύματος και περιμένετε να σταματήσουν τα κινούμενα μέρη πριν τοποθετήσετε ή αφαιρέσετε τα μεμονωμένα μέρη ή πριν πραγματοποιήσετε τον καθαρισμό.
- Η παρούσα συσκευή δεν έχει επινοηθεί για συνεχή λειτουργία. Αφήστε τον κινητήρα να ψυχθεί μετά από 2 λεπτά συνεχούς λειτουργίας.
- Μην αφήνετε το καλώδιο να αιωρείται από το χέιλος του τραπέζιού ή του πάγκου εργασίας. Μην τοποθετείτε ποτέ το καλώδιο ή τη συσκευή σε θερμές επιφάνειες.
- Στην περίπτωση χρησιμοποίησης ηλεκτρικών προεκτάσεων, αυτές πρέπει να είναι κατάλληλες για την ισχύ της συσκευής, για να αποφευχθούν κίνδυνοι στο χειριστή και την ασφάλεια του χώρου που δουλεύετε. Οι ακατάλληλες προεκτάσεις μπορεί να προκαλέσουν ανωμαλίες λειτουργίας.

 **ΚΙΝΔΥΝΟΣ που** 
απορρέει σε άλλες αιτίες

- Μην τοποθετείτε την συσκευή κοντά ή επάνω σε πηγές θερμότητας.
- Μην ρίχνετε νερό στις οπές αερισμού της συσκευής.

- Μην αφήνετε την συσκευή εκτεθειμένη σε ατμοσφαιρικούς παράγοντες (βροχή, ήλιο κλπ).
- Προσέξτε ώστε το καλώδιο να μην έλθει σε επαφή με θερμές επιφάνειες.
- Μη χρησιμοποιείτε ποτέ τη συσκευή με διαφορετικό τρόπο από αυτόν που περιγράφεται στο παρόν εγχειρίδιο.
- Η παρούσα συσκευή χρησιμεύει στην εξαγωγή χυμού από μαλακά και ξεφλουδισμένα φρούτα και από λαχανικά. Μη χρησιμοποιείτε τη συσκευή για την άλεση άλλων ειδών τροφίμων όπως σοκολάτα, παγάκια, καρύδια κλπ...
- Αφαιρέστε τις φλούδες από τα φρούτα με χοντρή ή μη βρώσιμη φλούδα (πεπόνια, μάνγκο, ακτινίδια, κλπ...).
- Πριν προχωρήσετε στην αποχύμωση, αφαιρέστε τα κουκούτσια ή τους μεγάλους σπόρους από τα φρούτα (πορτοκάλια, ροδάκινα, βερούκοκα, δαμάσκηνα, κεράσια, κλπ...).
- Πλένετε πάντα καλά τα φρούτα και τα λαχανικά.
- Μην αγγίζετε ποτέ τα κινούμενα μέρη και μην εισάγετε ποτέ τα δάχτυλα ή τα κουζινικά εργαλεία στο στόμιο γεμίσματος. Χρησιμοποιείτε μόνον τον ειδικό ωστήρα (A).
- Χρησιμοποιείτε πάντα τον ωστήρα (A) για να προωθήσετε τις τροφές για διαχωρισμό, μη χρησιμοποιείτε ποτέ τα δάχτυλα.
- ΜΗ ΒΥΘΙΖΕΤΕ ΠΟΤΕ ΤΟ ΣΩΜΑ ΤΟΥ ΠΡΟΪΟΝΤΟΣ, ΤΟ ΡΕΥΜΑΤΟΛΗΠΤΗ ΚΑΙ ΤΟ ΗΛΕΚΤΡΙΚΟ ΚΑΛΩΔΙΟ ΣΕ ΝΕΡΟ Η΄ ΑΛΛΑ ΥΓΡΑ, ΧΡΗΣΙΜΟΠΟΙΕΙΤΕ ΕΝΑ ΥΓΡΟ ΠΑΝΙ ΓΙΑ ΤΟΝ ΚΑΘΑΡΙΣΜΟ ΤΟΥΣ.
- Μην χρησιμοποιείτε την συσκευή αν το ηλεκτρικό καλώδιο ή ο ρευματολήπτης έχουν υποστεί ζημιά, ή η ίδια η συσκευή είναι ελαττωματική. Σ' αυτή τη περίπτωση πηγαίνετέ την στο πίο κοντινό Εξουσιοδοτημένο Τεχνικό Κέντρο.
- Όλες οι επισκευές, συμπεριλαμβανομένης της αντικατάστασης του καλωδίου τροφοδοσίας, πρέπει να εκτελούνται μόνον από το Κέντρο Τεχνικής Εξυπηρέτησης Ariete ή από εξουσιοδοτημένους τεχνικούς Ariete, κατά τρόπον ώστε να αποφευχθεί κάθε κίνδυνος.
- Η συσκευή έχει επινοηθεί ΑΠΟΚΛΕΙΣΤΙΚΑ ΓΙΑ ΟΙΚΙΑΚΗ ΧΡΗΣΗ και δεν πρέπει να προορισθεί για εμπορική ή βιομηχανική χρήση.

 **ΠΡΟΣΟΧΗ** 
πιθανές υλικές βλάβες

- Μη χρησιμοποιείτε τη συσκευή αν το φίλτρο (B) έχει βλάβη.

- Η χρησιμοποίηση μη αυθεντικών και μη εξουσιοδοτημένων εξαρτημάτων διακυβεύει την ασφάλεια και τη λειτουργικότητα της συσκευής.
- Γιά την αποσύνδεση του ρευματολήπτη, κρατήστε τον καλά και αποσπάστε τον από την πρίζα τοίχου. Μην τον αποσπάτε ποτέ τραβώντας τον από το καλώδιο.
- Πιθανές μετατροπές στο παρόν προϊόν που δεν έχουν κατηγορηματικά εξουσιοδοτηθεί από τον κατασκευαστή, μπορεί να προκαλέσουν άρση της ασφάλειας και της εγγύησης της χρήσης της από τον χρήστη.

ΠΕΡΙΓΡΑΦΗ ΤΗΣ ΣΥΣΚΕΥΗΣ

A Ωστήρας	H Πλήκτρο λειτουργίας I-O-II
B Καπάκι	I Δοχείο χυμού
C Κοχλίας πίεσης	L Βουρτσάκι
D Φίλτρο	M Βάση κινητήρα
E Υποδοχή φίλτρου	N Συλλέκτης πολτού
F Κούπα	O Ρύγχος αποβολής πολτού
G Παροχέας χυμούπολου με καπάκι	

ΟΔΗΓΙΕΣ ΧΡΗΣΗΣ

Συναρμολόγηση της συσκευής

 **ΠΡΟΕΙΔΟΠΟΙΗΣΗ:** Αφού αφαιρέσετε τη συσκευή από τη συσκευασία, πριν την πρώτη χρήση πλύνετε καλά με νερό και ουδέτερο απορρυπαντικό όλα τα μέρη που έρχονται σε επαφή με τρόφιμα.

- Τοποθετήστε τη βάση κινητήρα (M) σε μια σταθερή και οριζόντια επιφάνεια. Βεβαιωθείτε ότι η επιφάνεια είναι εύκολη στον καθαρισμό.
- Τοποθετήστε την κούπα (F) στη βάση (M) και στρέψατέ την δεξιόστροφα μέχρι να ακουστεί το κλικ του σωστού μπλοκαρίσματος (Εικ. 2).
- Βάλτε την υποδοχή του φίλτρου (E) στο εσωτερικό της κούπας (F) (Εικ. 3).
- Βάλτε το φίλτρο (D) στο εσωτερικό της σχετικής υποδοχής φίλτρου (E) προσέχοντας να ευθυγραμμίσετε τα δύο σημεία αναφοράς που φαίνονται στην κούπα (F) και στο ίδιο το φίλτρο (D) (Εικ. 4).
- Τοποθετήστε τον κοχλία πίεσης (C) στο εσωτερικό του φίλτρου (D) στρέφοντάς τον μέχρι να εδραιωθεί σωστά στο φίλτρο (Εικ. 5).
- Τοποθετήστε το καπάκι (B) στην κούπα (F) αφού βεβαιωθείτε ότι το τοποθετήσατε σωστά στον επάνω άξονα του κοχλία πίεσης (C). Στρέψατέ το δεξιόστροφα ώστε το πλαϊνό πτερύγιό του να εισέλθει σωστά στη σχετική εγκοπή που βρίσκεται στη βάση κινητήρα (M) (Εικ. 6).
- Τοποθετήστε το δοχείο (I) κάτω από το ρύγχος παροχής χυμού (G) (Εικ. 7).
- Τοποθετήστε το συλλέκτη πολτού (N) κάτω από το ρύγχος αποβολής (O) (Εικ. 8).
- Τοποθετήστε το φαγητό, που παρασκευάσατε προηγουμένως, στο σχετικό διαμέρισμα στο καπάκι (B) και τοποθετήστε τον ωθητήρα (A) κοντά στο ίδιο το διαμέρισμα (Εικ. 9).

 **ΠΡΟΣΟΧΗ:** το φίλτρο (D) έχει πολύ μικρές και κοφτερές λεπίδες που χρησιμεύουν στον τεμαχισμό των τροφίμων. Προσέξτε να μην τραυματιστείτε κατά την απόσπαση ή τον καθαρισμό του φίλτρου.

 **ΠΡΟΣΟΧΗ:** Εάν δεν έχουν εγκατασταθεί σωστά το καπάκι (B) και το μπολ (F), η φυγόκεντρος δεν θα ξεκινήσει. Σε αυτή την περίπτωση διαπιστώνεται ότι ο κινητήρας είναι σταματημένος, αν και το πλήκτρο λειτουργίας (H) βρίσκεται στη θέση «I». Βεβαιωθείτε ότι συναρμολογήσατε σωστά όλα τα εξαρτήματα πριν προχωρήσετε στη χρήση.

Λειτουργία

- Συνδέστε το ρευματολήπτη στη πρίζα του ρεύματος.
- Τοποθετήστε το κουμπί λειτουργίας (H) στο "I". Ο κινητήρας θα αρχίσει να περιστρέφεται. Ανοίξτε το καπάκι του ρύγχους εξόδου χυμού (G).
- Βάλτε τον ωθητήρα (A) στη σχετική υποδοχή στο καπάκι (B) και πιέστε απαλά για να ωθήσετε την τροφή προς το φίλτρο (D). Αποφύγετε την εισαγωγή μεγάλων ποσοτήτων τροφών στη συσκευή ή να ασκήσετε υπερβολική πίεση στον ωθητήρα (A).
- Πιέζοντας το πλήκτρο λειτουργίας (H) στο «II», ο κινητήρας θα αντιστρέψει την κατεύθυνση της περιστροφής για μια καλύτερη εξαγωγή του χυμού.



ΠΡΟΣΟΧΗ: Μην πιέζετε γρήγορα το πλήκτρο λειτουργίας (H) από τη θέση «I» στο «II», αλλά παραμείνετε μερικά δευτερόλεπτα στη θέση «O».



ΠΡΟΣΟΧΗ: Η παρούσα συσκευή δεν έχει σχεδιαστεί για λειτουργεί με συνεχή τρόπο. Αφήστε τον κινητήρα να κρυώσει μετά από 2 λεπτά συνεχούς λειτουργίας.

- Αφού επεξεργαστείτε το πρώτο φορτίο τροφίμων, επαναλάβετε τις προαναφερθείσες διαδικασίες για να παράξετε άλλο χυμό, διαφορετικά αφαιρέστε το δοχείο.
- Για να συνεχίσει να λειτουργεί ιδανικά η συσκευή, αποφεύγετε να γεμίζει υπερβολικά ο συλλέκτης πολτού (N). Αδειάστε το συλλέκτη αν είναι αναγκαίο.
 - ✓ Απενεργοποιήστε τη συσκευή, φέρνοντας το πλήκτρο λειτουργίας (H) στο «O» και αποσυνδέστε το ρευματολήπτη από την πρίζα τοίχου.
 - ✓ Βγάλτε το συλλέκτη πολτού (N) με προσοχή κάτω από το σχετικό ρύγχος (O).
 - ✓ Αδειάστε το συλλέκτη πολτού (N) και επανατοποθετήστε τον σωστά κάτω από το σχετικό ρύγχος (O).

ΣΗΜΕΙΩΣΗ: Για να γίνει ευκολότερος ο καθαρισμός του συλλέκτη πολτού (N), τοποθετήστε ένα πλαστικό σακουλάκι μέσα στον ίδιο το συλλέκτη. Αυτή η διαδικασία βοηθά ώστε να αποφεύγονται και τα πισπιλίσματα του πολτού έξω από το χερίλις του ίδιου του συλλέκτη.

- Αφού τελειώσετε με τη χρήση, σβήστε τη συσκευή, κλείστε το καπάκι στο ρύγχος εξόδου χυμού (G), αποσυνδέστε το ρευματολήπτη από την πρίζα του ρεύματος και αφαιρέστε το δοχείο (I) για να σερβίρετε το χυμό.
- Φυλάξτε ενδοχόμενος το χυμό στο ψυγείο καλύπτοντας το δοχείο (I).



ΠΡΟΣΟΧΗ: Καταναλώστε οπωσδήποτε το χυμό που φυλάζετε στο ψυγείο εντός 24 ωρών.

- Πραγματοποιήστε τον καθαρισμό αμέσως μετά τη χρήση.

ΣΥΜΒΟΥΛΕΣ ΧΡΗΣΗΣ

- Συνιστούμε να χρησιμοποιείτε φρέσκα φρούτα και λαχανικά.
- Συνιστούμε να δοκιμάσετε να αναμίξετε διάφορους χυμούς, για παράδειγμα μήλα, αχλάδια, πορτοκάλια, ανανά, ή λαχανικά όπως τομάτα, σέλινο, καρότα, για να έχετε γευστικούς και θρεπτικούς χυμούς.
- Όταν στύβετε φρούτα λίγο χυμώδη (πχ. μπανάνες), εναλλάξτε με φρούτα ή λαχανικά πιο χυμώδη για να διευκολυνθεί η εξαγωγή.
- Όταν στύβετε μακριά χόρτα (πχ. σπινόραχο), κόψτε τα σε κομμάτια μήκους 3 εκατοστών για να αποφύγετε να τυλιχτούν στον κοχλία.
- Στην περίπτωση που θέλετε να χρησιμοποιήσετε κατεψυγμένα φρούτα, θα πρέπει προηγουμένως να αποψυχθούν εντελώς.
- Στην περίπτωση που παρασκευάσετε μια μεγάλη ποσότητα χυμού, μπορείτε να τον φυλάξετε στο ψυγείο σε ένα κλειστό δοχείο, αλλά θα πρέπει να καταναλωθεί εντός 24 ωρών καθ' όσον δεν έχει συντηρητικά.



ΠΡΟΣΟΧΗ: Το προϊόν έχει ένα σύστημα προστασίας του κινητήρα που επεμβαίνει σβήνοντας τη συσκευή μετά από λίγα λεπτά συνεχούς λειτουργίας. Στην περίπτωση επέμβασης αυτής της προστασίας, για την αποκατάσταση της συσκευής, πρέπει να επαναφέρετε το κουμπί στο 0 και να αποσυνδέσετε το ρευματολήπτη. Περιμένετε μερικά λεπτά (τουλάχιστον 5), επανασυνδέστε το ρευματολήπτη και επαναλειτουργήστε.

ΚΑΘΑΡΙΣΜΟΣ ΚΑΙ ΣΥΝΤΗΡΗΣΗ

- Για να αρχίσετε με έναν άλλο χυμό, μπορείτε να καθαρίσετε γρήγορα τη συσκευή, όταν βρίσκεται σε λειτουργία, βάζοντας κατ' ευθείαν νερό στο καπάκι (B), αφού τοποθετήσετε ένα κατάλληλο δοχείο κάτω από τον παροχέα χυμού (G).
- Στο τέλος της χρήσης, προχωρήστε στον καθαρισμό αποσπώντας όλα τα μέρη, ακολουθώντας σε αντίστροφη φορά τις προαναφερθείσες διαδικασίες για τη συναρμολόγηση.



ΠΡΟΣΟΧΗ: Εάν το μπολ (F) έχει μπλοκαριστεί και δεν μπορεί να αποσπαστεί από τη βάση του κινητήρα (M), πατήστε το πλήκτρο λειτουργίας (H) στο «I» κρατώντας το σε αυτή τη θέση για 3-5 δευτερόλεπτα. Επαναλάβετε για 2-3 φορές αυτές τις διαδικασίες. Στη συνέχεια, αφαιρέστε το μπολ (F) περιστρέφοντάς το αριστερό-στροφα.

- Για τον καθαρισμό της βάσης κινητήρα (M) χρησιμοποιείτε αποκλειστικά ένα καθαρό και μαλακό και πανί.
- Τα μέρη μπορούν να καθαριστούν χρησιμοποιώντας ζεστό νερό και οποιοδήποτε απορρυπαντικό για πιάτα.
- Είναι προτιμητέο αντίθετα, για το φίλτρο από ανοξείδωτο ατσάλι (D), να πλένεται κάτω από τρεχούμενο νερό χρησιμοποιώντας το ειδικό βουρτσάκι (L) που χορηγείται. Προσέξτε να μην του προκαλέσετε ζημιά.



ΠΡΟΣΟΧΗ: Για να γίνει ευκολότερος ο καθαρισμός, μετά τη χρήση, αφήστε το φίλτρο βυθισμένο σε ζεστό νερό με λίγο απορρυπαντικό για πιάτα για 10 λεπτά.



ΠΡΟΣΟΧΗ: Μη βάλετε ποτέ τη βάση κινητήρα (M) ή όλα τα μέρη στο πλυντήριο πιάτων.

ΠΡΟΣΟΧΗ: Μετά τον καθαρισμό στεγνώστε εντελώς κάθε μέρος πριν το επανασυναρμολογήσετε.

УСЛОВНЫЕ ОБОЗНАЧЕНИЯ

Сведения. Содержащиеся в настоящем руководстве, распределены следующим образом:

СИМВОЛ	ОПИСАНИЕ
	ОПАСНОСТЬ для детей
	ОПАСНОСТЬ обусловленная электричеством
	ОПАСНОСТЬ обусловленная другими причинами
	ВНИМАНИЕ возможен материальный ущерб

ПРАВИЛА ПОЛЬЗОВАНИЯ

ПЕРЕД НАЧАЛОМ РАБОТЫ НЕОБХОДИМО ПРОЧИТАТЬ ИНСТРУКЦИЮ СОХРАНИТЬ ИНСТРУКЦИЮ

Данное устройство соответствует требованиям директив 2006/95/ЕС и ЭМС 2004/108/ЕС и Регламенту (ЕС) № 1 935/2004 от 27/10/2004 на материалы, контактирующие с пищевыми продуктами.

ОПАСНОСТЬ для детей

- Прибор может быть использован лицами с ограниченными физическими, сенсорными или умственными способностями или с недостатком опыта и знаний только при условии, что такие лица находятся под контролем или прошли инструктаж по безопасному применению прибора и рисках, связанных с его использованием.
- Данное устройство не может использоваться детьми. Храните прибор и его шнур в недоступном для детей месте.
- Дети не должны играть с прибором.
- В случае если Вы решили выбросить этот прибор, рекомендуется перерезать электрический провод для невозможности его дальнейшего использования. Рекомендуется также обезвредить те части прибора, которые могут представлять опасность, в случае их использования детьми для своих игр.
- Составные части упаковки не должны оставляться в местах, доступных для детей, так как они могут представлять источник опасности.



-  В отношении правильной утилизации прибора в соответствии с Европейской директивой 2009/96/ЕС прочитайте информативный листок, прилагаемый к прибору.

ОПАСНОСТЬ
 обусловленная
 электричеством



-
- Убедитесь в том, что напряжение прибора совпадает с напряжением Вашей электрической сети.
 - Не оставляйте без присмотра включённый в электрическую сеть прибор; отключайте его после каждого использования.
 - Необходимо тщательно высушить руки, прежде чем нажимать и регулировать кнопки прибора и дотрагиваться до вилки провода и электрических деталей.
 - Даже если прибор выключен, необходимо отсоединить вилку провода от электрической розетки, прежде чем собирать или разбирать его детали и приступать к чистке.
 - Этот прибор не может работать непрерывно. Необходимо останавливать соковыжималку каждые 2 минуты работы, чтобы мотор мог охладиться.
 - Не оставлять электрический провод свисающим со стола или другой рабочей поверхности.
 - В случае использования удлинителей эти последние должны соответствовать прибору по мощности во избежание возникновения опасности для оператора и для безопасности рабочей среды. Неподходящие удлинители могут обусловить аномалии в функционировании.

ОПАСНОСТЬ
 обусловленная
 другими причинами



-
- Не ставьте прибор вблизи источников отопления или на их поверхности.
 - При эксплуатации ставить прибор только на горизонтальные и устойчивые поверхности.
 - Не оставляйте прибор под воздействием атмосферных явлений (дождя, солнца и т.д.).

- Электрический провод не должен касаться горячих поверхностей.
- Никогда не использовать прибор для иных целей, кроме тех, которые перечислены в этой инструкции.
- Этот прибор предназначен для выжимания сока из мягких, очищенных от кожицы фруктов, и из овощей. Не использовать прибор для измельчения таких продуктов, как шоколад, кубики льда, орехи и проч.
- Очистите фрукты от толстой или несъедобной кожицы (дыня, манго, киви и проч.).
- Перед тем, как начинать выжимать сок, удалить косточки и крупные семечки из фруктов (апельсинов, персиков, абрикосов, сливы, черешни и проч).
- Хорошо вымыть фрукты и овощи.
- Никогда не дотрагиваться до движущихся частей прибора и не помещать кухонные принадлежности и пальцы в отверстие для продуктов. Использовать только прилагающийся проталкиватель (А).
- Всегда использовать проталкиватель (А) для проталкивания измельчаемых продуктов. Никогда не делайте этого пальцами!
- НИКОГДА НЕ ПОГРУЖАТЬ КОРПУС МОТОРА, ЭЛЕКТРИЧЕСКУЮ ВИЛКУ И ПРОВОД В ВОДУ ИЛИ ДРУГИЕ ЖИДКОСТИ. ДЛЯ ИХ ОЧИСТКИ ИСПОЛЬЗОВАТЬ ТОЛЬКО ВЛАЖНУЮ ТКАНЬ.
- Не используйте прибор в случае, если электрический провод или вилка повреждены, или же сам прибор испорчен. В этом случае обратитесь в ближайший Специализированный Сервисный Центр.
- Все ремонтные работы, в том числе, замена силового шнура, должны производиться только в Сервисном центре Ariete или уполномоченным компанией Ariete техником во избежание возникновения рисков.
- Прибор предназначен ТОЛЬКО ДЛЯ БЫТОВОГО ИСПОЛЬЗОВАНИЯ и не должен использоваться в производственных или коммерческих целях.



ВНИМАНИЕ возможен
материальный ущерб



-
- Не работать с прибором, если фильтр (В) повреждён.
 - Использование нефирменных или неразрешённых запасных частей является опасным и может привести к порче прибора.
 - При отсоединении от электрической розетки братья руками непосредственно за штепсель. Никогда не тянуть за провод для того, чтобы вытащить его.

- Вносимые изменения в прибор, если они чётко не указаны производителем, могут привести к потере безопасности и гарантии его эксплуатации со стороны потребителя.

ОПИСАНИЕ ПРИБОРА

A Толкатель	H Кнопка включения I-O-II
B Крышка	I Стакан для сока
C Шнек	L Щетка
D Фильтр	M Корпус электропривода
E Сетчатая корзина фильтра	N Емкость для мякоти
F Чаша	O Носик для вывода мякоти
G Дозатор сока с крышкой	

ИНСТРУКЦИЯ ПО ЭКСПЛУАТАЦИИ

Сборка прибора

 **ПРЕДУПРЕЖДЕНИЕ:** После удаления устройства из упаковки перед первым использованием тщательно промойте с мылом и водой все части, которые вступают в контакт с пищевыми продуктами.

- Поместите корпус электропривода (M) на твердую и ровную поверхность. Убедитесь в том, что поверхность легко очищается.
- Поместите чашу (F) на базу (M) и поверните ее по часовой стрелке до щелчка, то есть, до правильной блокировки (рис. 2).
- Вставьте держатель фильтра (E) в чашу (F) (рис. 3).
- Вставьте фильтр (D) в держатель (E) и обязательно совместите обе риски на чаше (F) и на фильтре (D) (рис. 4).
- Поместите шнек (C) внутрь фильтра (D), поворачивая его до полной установки в фильтре (рис. 5).
- Установите крышку (B) на чашу (F) точно на штифт, расположенный над шнеком (C). Поверните его по часовой стрелке так, чтобы его боковой плавник входил в соответствующий паз на корпусе электропривода (M) (рис. 6).
- Поместите стакан (I) под носик-дозатора сока (G) (рис. 7).
- Поместите емкость для сбора мякоти (N) под выводной носик (O) (рис. 8).
- Поместите продукты, приготовленные заранее, в отверстие в крышке (B) и вставьте толкатель (A) на корпусе (рис. 9).

 **ВНИМАНИЕ:** Фильтр (D) имеет небольшие острые лезвия, которые служат для измельчения продукта. Будьте осторожны, чтобы не получить травму при удалении или очистке фильтра.

 **ВНИМАНИЕ:** Если крышка (B) и чашка (F) установлены неправильно, центрифуга не запускается. В этом случае двигатель остается неподвижным, хотя кнопка включения (H) находится в положении «I». Перед использованием проверьте правильность сборки всех компонентов.

Включение

- Вставьте вилку в розетку.
- Установите переключатель (H) в положение «I». Двигатель начнет вращаться. Снимите пробку на носике вытекания сока (G).
- Вставьте толкатель (A) в отверстие на крышке (B) и слегка нажмите, проталкивая продукты к фильтру (D). Не кладите слишком много продуктов сразу и не надавливайте слишком сильно на толкатель (A).
- При нажатии на кнопку включения (H) в положение «II» двигатель изменит направление вращения для лучшей экстракции сока.

 **ВНИМАНИЕ:** Не переводите слишком быстро кнопку включения (H) с положения «I» в положение «II», подождите несколько секунд в положении «O».

⚠ ВНИМАНИЕ: Это устройство не предназначено для непрерывной работы. Дайте двигателю остыть после каждых 2 минут непрерывной работы.

- После обработки первой партии продукта повторите описанные выше шаги для получения сока, в противном случае, удалить стакан.
- Для того, чтобы прибор работал качественно, не допускайте чрезмерного наполнения емкости для сбора мякоти (N). Выбросьте мякоть в мусорное ведро, если это необходимо:
 - ✓ выключите прибор, установив кнопку включения (H) на «O» и выньте штепсель из розетки.
 - ✓ Осторожно удалите емкость для мякоти (N) из-под носика (O).
 - ✓ Опорожните емкость (N) и снова поставьте ее под носик (O).

ПРИМЕЧАНИЕ: Для простоты чистки емкости (N) поместите в нее целлофановый пакет. Это также предотвратит разбрызгивание мякоти из емкости.

- После использования выключите прибор, закройте пробкой носик (G), выньте вилку из розетки, снимите стакан (I) и подавайте сок.
- Храните приготовленный сок в холодильнике, накрыв крышкой контейнер (I).

⚠ ВНИМАНИЕ: В любом случае, хранимый в холодильнике сок следует употребить в течение 24 часов.

- Очистите прибор сразу же после использования.

РЕКОМЕНДАЦИИ ПО ПРИМЕНЕНИЮ

- Мы рекомендуем всегда использовать свежие фрукты и овощи.
- Мы рекомендуем вам попробовать смешать фрукты, например, яблоки, груши, апельсины, ананасы, или овощи: помидоры, сельдерей, морковь, чтобы получить вкусный и питательный сок
- При выжимке не очень сочных фруктов (например, бананов) рекомендуется чередовать их с сочными фруктами или овощами для удобства выемки.
- При выжимке длинностебельных овощей (например, пырей) нарежьте их кусочками длиной в 3 см, чтобы избежать их наматывания на шнек.
- Если вы хотите использовать замороженные фрукты, сначала полностью разморозьте их.
- В случае приготовления большого количества сока можете хранить его в холодильнике в закрытом контейнере, но не более 24 часов ввиду отсутствия консервантов.

⚠ ВНИМАНИЕ: Продукт имеет систему защиты двигателя, которая при срабатывании отключает прибор после нескольких минут непрерывной работы. В случае срабатывания этой системы перезагрузка прибора осуществляется установкой регулятора на 0 и отсоединения штепселя. Подождите несколько минут (не менее 5), вставьте штепсель в розетку и включите прибор.

ЧИСТКА И УХОД

- Перед обработкой других продуктов можно осуществить быструю очистку прибор; включите прибор и налейте через отверстие в крышке (B) немного воды, предварительно поместив под носик выхода сока (G) емкость.
- После использования очистите прибор, предварительно разобрав на компоненты, выполняя операции в обратном описанным ранее порядке.

⚠ ВНИМАНИЕ: Если чашка (F) заблокирована и не снимается с основания двигателя (M), установите кнопку включения (H) на «II» и удерживайте ее в этом положении в течение 3-5 секунд. Повторите 2-3 раза. Затем снимите чашку (F), повернув ее против часовой стрелки.

- Для очистки корпуса электропривода (M) использовать только мягкую чистую ткань.
- Компоненты можно чистить с помощью теплой воды и моющего средства для посуды.
- Фильтр из нержавеющей стали (D) следует промыть под струей воды с помощью специальной комплектной щетки (L). Будьте осторожны, чтобы не повредить фильтр.

⚠ ВНИМАНИЕ: Для легкости чистки после использования замочите фильтр в теплой воде с небольшим количеством жидкости для мытья посуды в течение 10 минут.



ВНИМАНИЕ: Никогда не мойте корпус электропривода (М) или компоненты прибора в посудомоечной машине.

ВНИМАНИЕ: После очистки полностью высушите все компоненты.

Дата изготовления указана на корпусе изделия в зашифрованном виде SN wk/yrabcdefg,

где wk – неделя производства

yr – год производства

abcdefg – серийный номер изделия

Соответствует требованиям

ТР ТС 004/2011 «О безопасности низковольтного оборудования, утвержден Решением Комиссии Таможенного союза №768 от 16 августа 2011 года

ТР ТС 020/2011 «Электромагнитная совместимость технических средств», утвержден Решением Комиссии Таможенного союза №879 от 9 декабря 2011 года

Информация о сертификации в приложении к гарантийному талону и/или на упаковке изделия.

220-240В~ - 50/60Гц - 150Вт - Класс I – IPX0

Сделано в Китае

Импортер: ООО «Медиатех»,

Юридический адрес: 127006, город Москва, улица Садовая-Триумфальная, дом 16, строение 3, ПОМ. I, КОМ 2

Фактический адрес: 119048, г. Москва, ул. Усачева, д.29, корпус 3, пом. II, ком. 3

Изготовитель: De'Longhi Appliances Srl /«Делонги Апплаенсис СРЛ» Адрес: 50013 Италия, Флоренция, Кампи Бизенцио, Виа С. Куирико 300.

Список организаций, уполномоченных изготовителем на работу с претензиями потребителей и сервисным обслуживанием, размещен на сайте: <http://www.ariete.net/ru/assistance>

Горячая линия Ariete +7915165611

Товар поставляется в собранном виде, специальных требований к перевозке и хранению не установлено.





Утилизировать в соответствии с законодательством места реализации.

Гарантийный срок 2 года. Срок службы изделия 2 года.

Информация о сертификации в приложении к гарантийному талону и/или на упаковке изделия.

УМОВНІ ПОЗНАЧКИ

В цих інструкціях використовуються умовні позначки з наступними значеннями:

УМОВНА ПОЗНАЧКА	ОПИСАННЯ
	НЕБЕЗПЕЧНО для дітей
	НЕБЕЗПЕКА електричного характеру
	НЕБЕЗПЕКА іншого характеру
	ОБЕРЕЖНО, ризик пошкодження майна

ВАЖЛИВА ІНФОРМАЦІЯ

УВАЖНО ОЗНАЙОМИТИСЯ З ЦИМИ ІНСТРУКЦІЯМИ ПЕРЕД ПОЧАТКОМ ЕКСПЛУАТАЦІЇ.

ЗБЕРІГАТИ ЦІ ІНСТРУКЦІЇ З ЕКСПЛУАТАЦІЇ

Цей пристрій відповідає вимогам директив 2006/95/EC та EMC 2004/108/EC, а також розпорядженню ЄС № 1935/2004 від 27/10/2004 стосовно матеріалів, що безпосередньо пов'язані з їжею.

 **НЕБЕЗПЕЧНО для дітей** 

- Цим пристроєм можуть користуватися особи з обмеженими фізичними, сенсорними або психічними спроможностями, а також осіб з недостатнім знанням пристрою та незначним досвідом роботи з ним лише в тому випадку, якщо вони перебувають під наглядом особи, відповідальної за їх безпеку.
- Забороняється допускати дітей до користування пристроєм. Тримати пристрій та провід до нього у місцях, недосяжних для дітей.
- Забороняється дітям гратися з пристроєм.
- У випадку завершення терміну використання пристрою слід відрізати провід живлення, щоб ним не можна було більше скористуватися. Крім того, рекомендується знешкодити ті частини пристрою, що можуть бути небезпечними, особливо для дітей, які можуть використати їх як іграшку.
- Складові упаковки не слід залишати у досяжних дітям місцях, оскільки вони

можуть бути потенційним джерелом небезпеки.



-  Правила переробки пристрою у відповідності до вимог європейської Директиви 2009/96/CE зазначені у відповідному інформаційному листі, що надається до цього виробу.



НЕБЕЗПЕКА електричного характеру



- Переконайтеся в тому, що напруга пристрою відповідає напрузі Вашої мережі електричного живлення.
- Забороняється залишати пристрій увімкнутим у мережу електричного живлення без нагляду; після кожного використання слід вимкнути пристрій та від'єднати його від мережі живлення.
- Перед тим, як торкатися перемикачів та кнопок на пристрої з метою регулювання, а також вилки чи проводу живлення, слід переконайтеся в тому, що Ваші руки сухі.
- Перед тим, як встановити або зняти якісь складові частини з пристрою з метою догляду за ним, слід спочатку вийняти вилку з розетки електричного живлення, навіть якщо пристрій не працює.
- Цей пристрій не передбачений для безперервного користування. Через кожні 2 хвилини безперервної роботи слід вимкнути пристрій і дати йому вихолонути.
- Слідкувати за тим, щоб провід не звисав з краю столу або робочої поверхні. Забороняється класти провід або сам пристрій на гарячі поверхні.
- У випадку використання електричних подовжувачів, щоб гарантувати безпеку користувачів та середовища використання, ці подовжувачі повинні відповідати потужності пристрою. Невідповідні подовжувачі можуть спричинити неполадки в роботі пристрою.



НЕБЕЗПЕКА іншого характеру



- Забороняється залишати пристрої на джерелах тепла або біля них.
- Під час використання встановити пристрій на горизонтальну та стійку поверхню.

- Не залишати пристрій під дією атмосферних явищ (дощ, сонце і т.д.).
- Слідкувати за тим, щоб провід електричного живлення не торкався гарячих поверхонь.
- Забороняється використовувати пристрій не за його призначенням.
- Цей пристрій призначений для вичавлювання соку з м'яких та очищених фруктів та овочів. Забороняється використовувати цей пристрій для перемелювання інших продуктів, як то шоколад, кубики льоду, горіхи і т.д.
- Фрукти з товстою та неїстівною шкіркою слід попередньо почистити (дині, манго, ківі і т.д.).
- Перед початком вичавлювання слід видалити з фруктів велике насіння та горіхи (помаранчі, персики, абрикоси, сливи, вишні і т.д.).
- Перед вичавлюванням фрукти та овочі слід ретельно вимити.
- Забороняється торкатися тих частин, що рухаються під час роботи пристрою; не вставляти пальці або кухонні інструменти в отвір завантажування. Користуватися лише відповідним інструментом (А).
- Використовувати цей інструмент (А) для придавлювання продуктів у напрямку центрифуги, забороняється вставляти пальці.
- ЗАБОРОНЯЄТЬСЯ ЗАНУРЮВАТИ У ВОДУ ТА ІНШІ РІДИНИ КОРПУС ПРИСТРОЮ, ШТЕПСЕЛЬНУ ВИЛКУ АБО ПРОВІД ЕЛЕКТРИЧНОГО ЖИВЛЕННЯ, А ТАКОЖ КОРИСТУВАТИСЯ ВОЛОГОЮ ТКАНИНОЮ ДЛЯ ДОГЛЯДУ ЗА ПРИСТРОЄМ.
- Забороняється користуватися приладом, якщо його провід, штепсельна вилка або сам прилад пошкоджені; в такому випадку слід звернутися до уповноваженого технічного центру.
- Будь-який ремонт, включно заміну проводу живлення, повинен виконувати кваліфікований персонал центру технічного обслуговування Ariete або уповноваженого ним центру, щоб запобігти будь-якими ризикам.
- Цей пристрій розроблений та виготовлений ЛИШЕ ДЛЯ ДОМАШНЬОГО ВИКОРИСТАННЯ, забороняється використовувати його за комерційним або промисловим призначенням.



УВАГА

ризик пошкодження майна



- Забороняється користуватися пристроєм, якщо фільтр (D) пошкоджений.
- Щоб забезпечити безпеку пристрою слід завжди використовувати лише оригі-

нальні запасні частини та аксесуари, схвалені виробником пристрою Ariete.

- Щоб вийняти штепсельну вилку з розетки, слід взятися рукою безпосередньо за корпус самої вилки. Забороняється вимикати вилку, потягнувши за провід живлення.
- Будь-які зміни в конструкції цього пристрою, не схвалені відповідним чином виробником, можуть поставити під загрозу безпеку пристрою та призвести до анулювання гарантії.

ОПИСАННЯ ПРИСТРОЮ

A Прес	H Ручка вмикання I-O-II
B Кришка	I Контейнер для соку
C Пресувальний гвинт	L Щітка
D Фільтр	M База з двигуном
E Опорна підставка фільтра	N Контейнер для збору вичавків
F Посудина	O Носик для виведення вичавків
G Зливний отвір для соку з закривною пробкою	

ІНСТРУКЦІЇ З КОРИСТУВАННЯ

Збирання пристрою

 **УВАГА:** Після розпакування пристрою перед його використанням рекомендується ретельно вимити всі складові частини, що перебувають у безпосередньому контакту з їжею, за допомогою води та рідини для миття посуду.

- Встановити базу з двигуном (M) на рівну стійку поверхню. Переконайтеся в тому, що після роботи ця поверхню можна буде легко та швидко вимити.
- Встановити посудину (F) на базу (M) і повертати її за годинниковою стрілкою до клацання, що вказує на вірне блокування (Мал. 2).
- Вставити опорну підставку для фільтра (E) в посудину (F) (Мал. 3).
- Вставити фільтр (D) у відповідну опорну вставку (E), переконайтеся в тому, що положення двох позначок на посудині (F) та на самому фільтрі (D) збігаються (Мал. 4).
- Вставити пресувальний гвинт (C) всередину фільтра (D), повертаючи його до тих пір, доки він не займе вірне положення у фільтрі (Мал. 5).
- Встановити кришку (B) на посудину (F), перевірити, щоб вона була вірно вставлена на верхній стрижень пресувального гвинта (C). Повернути кришку за годинниковою стрілкою таким чином, щоб її боковий виступ належним чином увійшов у призначений для нього проріз в базі двигуна (M) (Мал. 6).
- Встановити посудину (I) під носиком зливного отвору для соку (G) (Мал. 7).
- Встановити контейнер для збору вичавків (N) під носиком (O) (Мал. 8).
- Вкласти підготовлені наперед продукти у відповідний завантажувальний резервуар на основній кришці (B) та встановити прес (A) біля нього (Мал. 9).

 **УВАГА:** На фільтрі (D) мають маленькі та дуже гострі леза для нарізання продуктів. Бути обережними, щоб випадково не поранитися під час вийняття та чистки фільтра.

 **УВАГА:** Якщо кришка (B) або посудина (F) встановлені невірно, центрифуга не вмикається. В такому випадку двигун не запускається, хоча перемикач вмикання (H) знаходиться у положенні "I". Перед використанням перевірити, щоб всі складові частини були встановлені вірно.

Вмикання

- Вставити вилку електричного струму в розетку.
- Перевести ручку вмикання (H) в положення "I". Двигун запуститься. Відкрити закривну пробку на носіку для виходу соку (G).
- Опустити прес (A) у відповідне гніздо в основній кришці (B) та злегка натиснути, щоб підштовхнути продукти в напрямку фільтра (D). Не завантажувати надто велику кількість продуктів у пристрій, не надавлювати з надто великою силою на прес (A).
- Якщо перевести кнопку вмикання (H) на "II", двигун змінює напрямок обертання для кращого вичавлювання соку.



УВАГА: Забороняється різко переводити кнопку вмикання (H) з положення "I" в положення "II"; слід спочатку залишити її в положенні "O" на кілька секунд.



УВАГА: Цей пристрій не передбачений для безперервного використання. Через кожні 2 хвилини безперервної роботи слід вимкнути пристрій і дати йому вихолонутися.

- Після переробки першої партії продукту повторити всі операції, як зазначено вище, для приготування нової партії або вимкнути пристрій та вийняти посудину.
- Для доброї роботи пристрою слідкувати за тим, щоб контейнер для збору вичавків (N) не переповнювався. При необхідності випорожнити контейнер:
 - ✓ вимкнути пристрій, для цього перевести кнопку вмикання (H) у положення "O" та вийняти вилку з мережі електричного струму.
 - ✓ Обережно вийняти контейнер для збору вичавків (N) з-під носика (O).
 - ✓ Випорожнити контейнер для збору вичавків (N) та знову встановити його під носик (O) у вірне положення.

ПРИМІТКА: Щоб полегшити процес миття контейнера для збору вичавків (N), рекомендується вставити в нього пластиковий пакет. Ця операція допомагає також запобігти розбризкуванню вичавків з країв контейнера.

- Після завершення використання вимкнути пристрій, закрити носик для виходу соку (G) відповідною пробкою, вийняти вилку з розетки мережі електричного струму та вийняти контейнер (I), щоб подати до столу сік.
- При бажанні готовий сік можна зберігати в холодильнику, попередньо закривши контейнер (I).



УВАГА: Готовий сік можна зберігати в холодильнику не більше, ніж 24 години.

- Вимити пристрій відразу ж після використання.

РЕКОМЕНДАЦІЇ З КОРИСТУВАННЯ

- Рекомендується завжди використовувати свіжі фрукти та овочі.
- Рекомендується спробувати змішувати кілька продуктів, наприклад, яблука, груші, помаранчі, ананаси, або овочі, як то помідори, селеру, моркву, щоб отримати смачні та поживні соки.
- Якщо використовуються не дуже соковиті продукти (напр.: банани), рекомендується додавати більш соковиті фрукти або овочі, щоб полегшити процес приготування соку.
- Якщо використовуються продукти з довгим стеблом (напр.: селера), їх слід попередньо порізати на шматочки довжиною в 3 см, щоб запобігти намотуванню на гвинт.
- Якщо для приготування соку використовуються заморожені фрукти та овочі, їх слід попередньо повністю розморозити.
- Якщо приготувати велику кількість соку, його можна зберігати в холодильнику у закритій посудині, але слід вжити не пізніше як за 1 добу після приготування, оскільки сік не містить консерванти.



УВАГА: Пристрій оснащений системою захисту двигуна, що призводить до автоматичного вимикання після кількох хвилин безперервної роботи. Для того, щоб відновити робочий стан пристрою, слід перевести ручку вмикання у положення 0 та вийняти вилку з розетки. Зачекати кілька хвилин (не менше 5), знову вставити вилку в розетку та увімкнути пристрій.

ОЧИЩЕННЯ ТА ДОГЛЯД

- Перед тим, як розпочати приготування нової партії соку, можна швидко ополоснути пристрій під час роботи, якщо залити невелику кількість води в кришку (B), попередньо підставивши відповідний контейнер під носик для збору соку (G).
- Після завершення використання вимити повністю всі складові пристрою; для цього розібрати пристрій, виконавши всі описані раніше дії для збирання у зворотньому порядку.

 **УВАГА:** Якщо посудина (F) виявиться заблокованою і не виймається з бази двигуна (M), повернути кнопку вмикання (H) на "II" і втримувати її в цьому положенні на протязі 3-5 секунд. Повторити ці операції 2-3 рази. Потім вийняти посудину (F), повертаючи її проти годинникової стрілки.

- Для догляду за базою двигуна (M) користуватися виключно м'якою та чистою серветкою.
- Складові частини можна мити гарячою водою з додаванням будь-якого засобу для миття посуду.
- Фільтр з нержавіючої сталі (D) краще мити під проточною водою за допомогою спеціальної щітки (L), що надається в комплекті. Бути обережними, щоб випадково не пошкодити його.

 **УВАГА:** Щоб полегшити миття, слід занурити забруднені складові частини в гарячу воду з незначною кількістю засобу для миття посуду на 10 хвилин.

 **УВАГА:** Забороняється класти базу з двигуном (M) та інші складові частини в машину для миття посуду.

УВАГА: Після миття ретельно висушити всі частини і лише після цього зібрати пристрій.

مجموعة الرموز

تم تصنيف المعلومات التي يتضمنها كتيب تعليمات الاستخدام هذا كالتالي:

الوصف	الرمز
خطر على الأطفال	
خطر متعلق بالكهرباء	
خطر ناجم عن أسباب أخرى	
تنبيه إمكانية وقوع أضرار مادية	

تنبيهات مهمة

اقرأ هذه التعليمات قبل الاستخدام

قوموا بالاحتفاظ بهذه التعليمات

هذا الجهاز يطابق التوجيهات الأوروبية EC/٩٥/٢٠٠٦ و EMC EC/١٠٨/٢٠٠٤، وكذلك يطابق القاعدة (EC) رقم ٢٠٠٤/١٩٣٥ الصادرة بتاريخ ٢٧/١٠/٢٠٠٤ الخاصة بالمواد المتلامسة مع الأطعمة.

⚠️ خطر على الأطفال ⚠️

- يمكن أن يستخدم الجهاز أشخاص من ذوي القدرات البدنية أو الحسية أو العقلية المنخفضة أو ممن ليس لديهم خبرة ومعرفة بالجهاز بشرط أن يكون هذا تحت رقابة أو بعد إعطائهم إرشادات حول كيفية استخدام الجهاز بأمان وحول المخاطر المرتبطة باستخدام الجهاز نفسه.
- الأطفال لا يمكنهم استخدام هذا الجهاز. احفظ الجهاز وسلكه بعيداً عن متناول الأطفال.
- يجب ألا يلعب الأطفال بالجهاز.
- في حالة اردتم التخلص من الجهاز، ننصح أولاً بجعله غير قادر على العمل من خلال نزع السلك الكهربائي، ثانياً ننصح بفك الاجزاء التي لها ان تشكل خطر على الاطفال و الذين من الممكن ان يستعملوا الجهاز او احدى مكوناته للعب و اللهو.
- من الممكن ان تشكل مواد التغليف خطر على الاطفال اذا ما تم تركها بمتناولهم.
-  للتخلص من المنتج بطريقة صحيحة طبقاً للائحة الأوروبية CE/٩٦/٢٠٠٩، نرجو قراءة النشرة الخاصة المُلحقة بالمنتج.

⚠️ خطر متعلق بالكهرباء ⚠️

- تأكدوا من ان خصائص الجهاز توافق مواصفات شبكة الكهرباء بمنزلكم من ناحية قوة الجهد.
- تقادوا ترك الجهاز من دون مراقبة و هو لا يزال متصل بالتيار الكهربائي بل يجب عليكم فصله عن التيار بعد كل إستعمال.
- تأكد من تجفيف يديك جيداً قبل الاستخدام أو ضبط المفاتيح الموجودة بالجهاز، وقبل لمس القابس والتوصيل الكهربائي.
- حتى عندما لا يكون الجهاز في وضع التشغيل يجب أن تفصله عن مصدر التيار الكهربائي، وتنتظر حتى تتوقف الأجزاء المتحركة قبل تركيب أو فك أي جزء منفرد من أجزاء الجهاز وقبل التنظيف.
- هذا الجهاز لا يتحمل الاستخدام المستمر. دع المحرك يبرد بعد كل دقيقتين من التشغيل المتواصل.
- لا تترك سلك الكهرباء يتدلى من على الطاولة أو من على السطح الموضوع عليه الجهاز. ولا تضع أبداً سلك الكهرباء أو الجهاز على سطح ساخن.
- في حالة استخدام وصلات تطويل كهربائية يجب التأكد أنها مناسبة لقدرة الجهاز وذلك لتجنب المخاطر التي قد يتعرض لها القائم بالتشغيل والتي قد تؤثر على سلامة المكان الذي يعمل به الجهاز. وصلات التطويل غير المناسبة قد تتسبب في سوء عمل الجهاز.

⚠️ خطر ناجم عن أسباب أخرى ⚠️

- لا تضعوا الجهاز فوق او بالقرب من مصادر الحرارة.
- قوموا بوضع الجهاز فوق سطحية ثابتة و منبسطة أثناء الاستعمال.
- لا تتركوا الجهاز عرضة للعوامل الطبيعية (المطر و الشمس الخ،).
- تجنبوا تلامس السلك الكهربائي بسطحيات ساخنة.
- لا تستخدم أبداً الجهاز بطريقة أخرى مغايرة لتلك الموضحة في هذا الدليل.
- يستخدم هذا الجهاز في استخراج العصير من الفاكهة الطرية المقشرة ومن الخضروات. لا تستخدم الجهاز في تقطيع وبشر أنواع أخرى من الطعام مثل الشيكولاتة وقطع الثلج وثمار جوز الهند وخلافه.
- قم بتقسير الفواكه ذات القشور السميكة أو التي لا تؤكل (كالشمام، والمانجو، و الكيوي، وغيرها...)
- قبل أن تبدأ في العصر قم بإزالة النواة والبذور الكبيرة من الفواكه (كالبرتقال، والخوخ، والمشمش، والبرقوق، والكرز، وغيرها...).
- اغسل دائماً الفواكه والخضروات جيداً.

- لا تلمس أبداً الأجزاء عندما تكون في وضع الحركة ولا تدخل أبداً أصابعك أو أدوات المطبخ في فتحة إدخال الطعام. استخدم فقط مكبس الطعام المرفق بالجهاز (A).
- استخدم دائماً مكبس الطعام (A) لدفع المادة الغذائية المراد عصرها، ولا تستخدم أبداً أصابعك.
- لا تغمر أبداً جسم المنتج و القابس وسلك الكهرباء في الماء أو في أي سائل أخرى. استخدم فقط قطعة من القماش المبلل لتنظيفهم.
- تجنبوا إستعمال الجهاز في حالة وجود عطب او ضرر بالفيشة او بالسلك الكهربائي او بالجهاز نفسه ، بل في هذه الحالة يجب عليكم حمله الى اقرب مركز صيانة مرخص.
- يجب أن يتولى جميع التصليحات، بما فيها تغيير سلك الكهرباء، مركز خدمة أريتيه Ariete أو فنيون متخصصون ومصروح لهم من أريتيه Ariete وذلك لتجنب حدوث أي مخاطر.
- تم تصنيع الجهاز لإستعمال منزلي فقط و لذا يجب عدم إستعماله في إطار صناعي او تجاري.

⚠️ تنبيه إمكانية وقوع أضرار مادية ⚠️

- لا تستخدم الجهاز إذا كانت المصفاة (B) بها تلف.
- استخدام قطع غيار غير أصلية وغير معتمدة يخاطر بأمان أو تشغيل الجهاز.
- لنزع الفيشة من عن المقبس قوموا بمسكها بحزم من القرب و لا يجب عليكم أبداً سحبها من عن بعد.
- اي تعديلات غير مرخصة من الشركة المصنعة يخضع لها الجهاز لها ان تشكل خطر على المستخدم و تبطل فاعلية الضمان.

وصف الجهاز

H	مفتاح التشغيل (تشغيل - إيقاف - عكس) I-O-II	A	كابسة طعام
I	حاوية تجميع عصير	B	الغطاء
L	فرشاة صغيرة	C	عمود العصر الحلزوني
M	قاعدة المحرك	D	الفلتر
N	حاوية تجميع قلب الثمرة	E	حامل الفلتر
O	فوهة طرد قلب الثمرة	F	الوعاء
		G	عصير موزع مع غطاء

تعليمات الاستخدام

تركيب الجهاز

⚠️ تحذير: بعد إخراج المنتج من العبوة، يجب غسل كل الأجزاء التي تلامس الأطعمة جيداً بالماء وصابون محايد.

- ضع قاعدة المحرك (M) على سطح ثابت ومستوي. تأكد من إمكانية تنظيف هذا السطح بسهولة.
- ضع الوعاء (F) على القاعدة (M) مع لفة تجاه عقارب الساعة حتى سماع نفرة تمام التعشيق (الشكل رقم ٢)
- ادخل حامل الفلتر (E) داخل الوعاء (F) (الشكل رقم ٣).

- ادخل الفلتر (D) داخل حامل الفلتر (E) الخاص به مع التأكد من محاذاة العلامتين الموضحتين على الوعاء (F) والفلتر نفسه (D) (الشكل رقم ٤).
 - ضع عمود العصر الحلزوني (C) داخل الفلتر (D) مع لفه حتى التأكد من استقراره بشكل صحيح داخل الفلتر (الشكل رقم ٥).
 - ضع الغطاء (B) على الوعاء (F) مع التأكد من إدخاله بشكل صحيح على المحور العلوي لعمود العصر الحلزوني (C). لفه تجاه عقارب الساعة بطريقة تسمح بدخول الزائدة الجانبية الخاصة به داخل الفتحة الموجودة على قاعدة المحرك (M) (الشكل رقم ٦).
 - ضع حاوية تجميع العصير (I) تحت فوهة خروج العصير (G) (الشكل رقم ٧).
 - ضع حاوية تجميع قلب الثمرة (N) تحت فوهة طرد قلب الثمرة (O) (الشكل رقم ٨).
 - ضع الطعام المجهز مسبقاً في فتحة الغطاء (B) وضع كابسة الطعام (A) بالقرب من الفتحة ذاتها (الشكل رقم ٩).
- تنبيه: الفلتر (D) لديه شفرات صغيرة وحادة تستخدم في تفتيت الطعام. يجب الحرص أثناء إزالة أو تنظيف الفلتر لتجنب الجروح.

تنبيه: إذا لم يتم تركيب الغطاء (B) والوعاء (F) بصورة صحيحة، لن يعمل الطرد. في هذه الحالة يلاحظ أن المحرك متوقف بالرغم من مفتاح التشغيل (H) على الوضع «I». تأكد من تركيب جميع المكونات تمامًا قبل البدء في الاستخدام.

التشغيل

- ادخل القابس الكهربائي في مأخذ التيار.
- ضع مفتاح التشغيل (H) على الوضع «I». يبدأ المحرك في الدوران. افتح غطاء فوهة خروج العصير (G).
- ادخل كابس الطعام (A) في المكان المخصص له على الغطاء (B) واضغط بخفة لدفع الطعام نحو
- أدخل كابسة الطعام (A) في الفتحة المتواجدة بالغطاء (B) وأضغط برفق لدفع الطعام ناحية الفلتر (D). تجنب وضع الكثير من الطعام في الجهاز أو ممارسة الضغط بقوة كبيرة على كابسة الطعام (A).
- من خلال الضغط على مفتاح التشغيل (H) على «II»، سيتحرك المحرك في اتجاه الدوران لاستخلاص أفضل للعصير.
- تنبيه: لا تضغط بسرعة على مفتاح التشغيل (H) من «I» إلى «II» ولكن انتظر بضع ثواني على الوضع «O».
- تنبيه: هذا الجهاز لم يصمم ليعمل بشكل متواصل. اترك المحرك يبرد كل دقيقتين من التشغيل المستمر.
- بعد الانتهاء من أول دفعة من الطعام، كرر العمليات الموضحة مسبقاً لعمل كمية أخرى من العصير، وإلا قم بإزالة حاوية العصير.
- لاستمرار تشغيل الجهاز بشكل صحيح، تجنب امتلاء حاوية تجميع قلب الثمرة (N) فوق الحد. افرغ الحاوية كلما لزم الأمر:
- ✓ أوقف تشغيل الجهاز من وضع مفتاح التشغيل (H) على «O» وافصل المقبس الكهربائي عن القابس بالجدار.
- ✓ اخرج حاوية تجميع قلب الثمرة (N) بحرص من أسفل الفوهة الخاصة بها (O).
- ✓ افرغ حاوية تجميع قلب الثمرة (N) واعد تركيبها بشكل صحيح أسفل الفوهة الخاصة (O).
- ملحوظة: لتسهيل عملية تنظيف حاوية تجميع قلب الثمرة (N)، ضع كيس من البلاستيك داخل حاوية التجميع نفسها. يُفيد هذا العمل أيضاً في منع تناثر قلب الثمرة خارج حدود الحاوية نفسها.
- عند انتهاء الاستخدام، أطفئ الجهاز، وأغلق غطاء فوهة خروج العصير (G)، أفضل القابس من مقبس التيار الكهربائي وأخرج الحاوية (I) لتقديم العصير.

- احفظ العصير بشكل مناسب في الثلاجة مع الحرص على تغطية حاوية تجميع العصير (I).
- ⚠ تنبيه: يجب استهلاك العصير المحفوظ في الثلاجة في غضون ٢٤ ساعة.
- يجب تنظيف الجهاز فورًا بعد الاستخدام.

اقتراحات الاستخدام

- يُنصح باستخدام فاكهة وخضروات طازجة.
- يُنصح بتجربة مزج عصائر مختلفة، على سبيل المثال التفاح، والكمثرى، والبرتقال، والأناناس، أو الخضروات كالطماطم، والكرفس والجزر للحصول على عصائر لذيذة ومغذية.
- عند عصر فواكه قليلة العصارة (على سبيل المثال الموز)، يجب تناوبها مع فواكه أو خضروات كثيرة العصارة لتسهيل خروجها.
- عند عصر أعشاب طويلة (على سبيل المثال: عشب القمح)، يجب تقطيعه إلى قطع صغيرة مقاس ٣ سم لتجنب التقافه حول عمود العصر الحلزوني.
- عند الرغبة في استخدام فاكهة مجمدة، يجب إذابتها تمامًا أولاً.
- في حالة تحضير كمية كبيرة من العصير، يمكن حفظها في الثلاجة في وعاء مغلق، على أن تستهلك في غضون ٢٤ ساعة نظرًا لخلوها من المواد الحافظة.
- تنبيه: يتوفر بالمنتج نظام حماية للموتور يقوم بالتدخل وإطفاء الجهاز بعد بضعة دقائق من العمل المتواصل. عندما يقوم بالعمل ويحدث ذلك التوقف، لإعادة تشغيل الجهاز، يجب وضع المقبض على الوضع ٠ وفصل قابس الكهرباء.
- ⚠ انتظر بضعة دقائق (٥ دقائق بحد أدنى)، ثم ضع قابس التيار وأبدا مجددًا في العمل.

التنظيف والصيانة

- لعمل عصير آخر، يمكن تنظيف الجهاز بسرعة وهو في وضع التشغيل، بواسطة سكب المياه داخل الغطاء (B) مباشرة، وذلك بعد وضع الحاوية الخاصة تحت فوهة خروج العصير (G).
- عند الانتهاء من الاستخدام، تبدأ عمليات التنظيف بإزالة كل المكونات في اتجاه معاكس للاتجاه الخاص بالعمليات الموضحة مسبقًا في التركيب.
- ⚠ تنبيه: في حالة حدوث عرقلة للوعاء (F) ولا يتحرك من قاعدة المحرك (M) أضغط مفتاح التشغيل (H) على «II» مع الإبقاء على هذا الوضع لمدة ٣ - ٥ ثواني. كرر هذه العمليات لمدة ٢ - ٣ مرات. ثم أزل الوعاء (F) من خلال تدويره عكس اتجاه عقارب الساعة.
- لتنظيف قاعدة المحرك (M) يلزم استخدام قطعة من القماش النظيف والناعم.
- يمكن تنظيف المكونات باستخدام الماء الساخن وأي منظف خاص بالأطباق.
- يُفضل على العكس، بالنسبة للفلتر المصنوع من الأستانليس ستيل (D)، أن يغسل تحت الماء الجاري مستخدمًا الفرشاة الصغيرة الخاصة به (L) والمرفقة بالجهاز. اتنبه كي لا تتلفه.
- ⚠ تنبيه: لسهولة تنظيف الفلتر بعد الاستخدام، يفضل نعهه في ماء ساخن وإضافة قليل من منظف الأطباق لمدة ١٠ دقائق.
- ⚠ تنبيه: لا تضع قاعدة المحرك (M) أو جميع المكونات في غسالة الأطباق.
- ⚠ تنبيه: يجب تجفيف كل جزء تمامًا بعد التنظيف وقبل إعادة التركيب.

Cod. 6185103100 Rev. 0 del 12/07/2016



Ariete

De' Longhi Appliances Srl
Divisione Commerciale Ariete
Via San Quirico, 300
50013 Campi Bisenzio FI - Italy
E-Mail: info@ariete.net
Internet: www.ariete.net