



RAZER CHROMA ADRESSIERBARER RGB-CONTROLLER

IMPORTANT PRODUCT INFORMATION GUIDE

Verwirkliche die ultimative RGB-Beleuchtung deiner Träume mit dem **Adressierbaren Razer Chroma RGB-Controller**, mit dem du deine ARGB-Komponenten mit deinen Razer Chroma Peripheriegeräten und -Geräten per Razer Synapse 3 synchronisieren kannst —Software, die für das weltweit größte Beleuchtungssystem für Gaming-Geräte entwickelt wurde.

INHALT

1. LIEFERUMFANG / DAS BRAUCHST DU	3
2. HOL DIR DAS KOMPLETTPAKET	5
3. TECHNISCHE DATEN	6
4. SO RICHTEST DU DEN ARGB CONTROLLER EIN	7
5. SO KONFIGURIERST DU DEINE RAZER CHROMA ADRESSIERBARER RGB-CONTROLLER.....	10
6. SICHERHEIT UND WARTUNG.....	22
7. RECHTLICHE HINWEISE	23

1. LIEFERUMFANG / DAS BRAUCHST DU

LIEFERUMFANG

- Razer Chroma Adressierbarer RGB-Controller

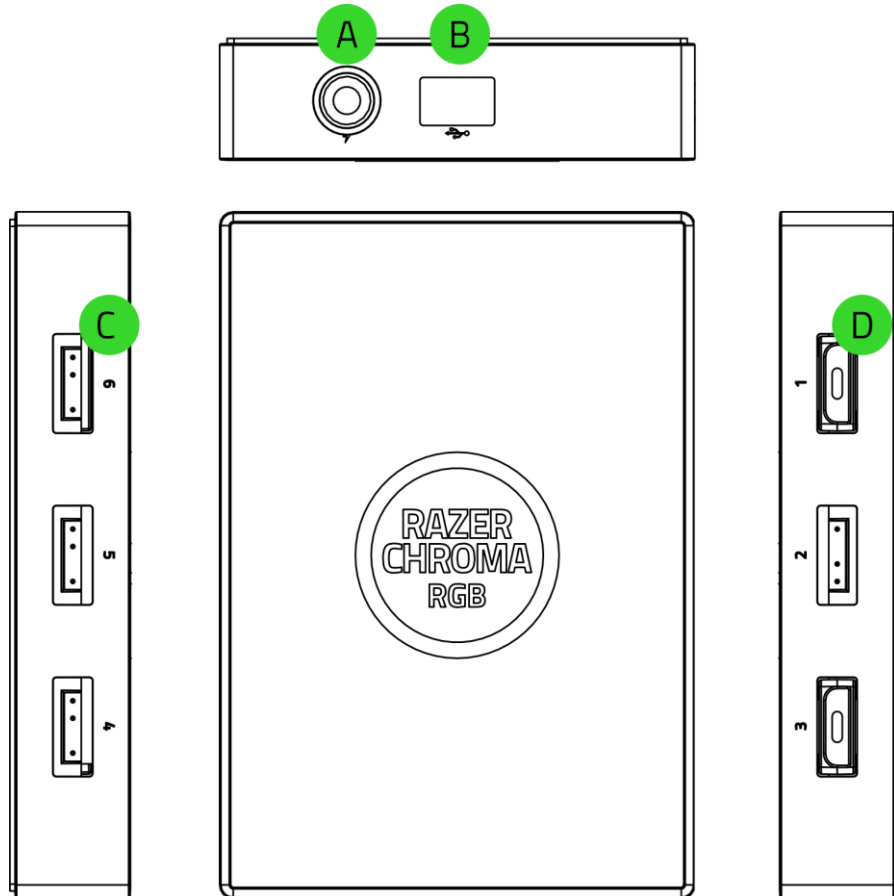

A. 3-polige 5-V-Anschlüsse (4-6)

B. Stromanschluss

C. Micro-USB-Anschluss

D. 3-polige 5-V-Anschlüsse (1-3)

- Molex-Stromkabel

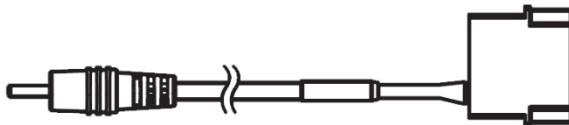

- Micro-USB-auf-9-poligen USB 2.0-Kabel



- 2 Doppelseitige Klebestreifen
- Wichtige Produktinformationen

DAS BRAUCHST DU

Produktanforderungen

- ARGB-Streifen / -Geräte* mit WS2812B-LEDs (oder gleichwertigen LEDs)
- Netzteil mit freiem Molex-Stromanschluss
- Hauptplatine mit freiem 9-poligen USB-Anschluss

Razer Synapse-Anforderungen

- Windows® 10 64-Bit (oder höher)
- Internetverbindung für Software-Installation

*Mehr dazu unter support.razer.com.

2. HOL DIR DAS KOMPLETTPAKET

Du hältst du ein fantastisches Gerät in deinen Händen, inklusive 1 Jahr eingeschränkter Produktgarantie. Höchste Zeit, dass du sein volles Potenzial entfesselst und dir exklusive Razer Vorteile sicherst, indem du dich online registrierst: razerid.razer.com

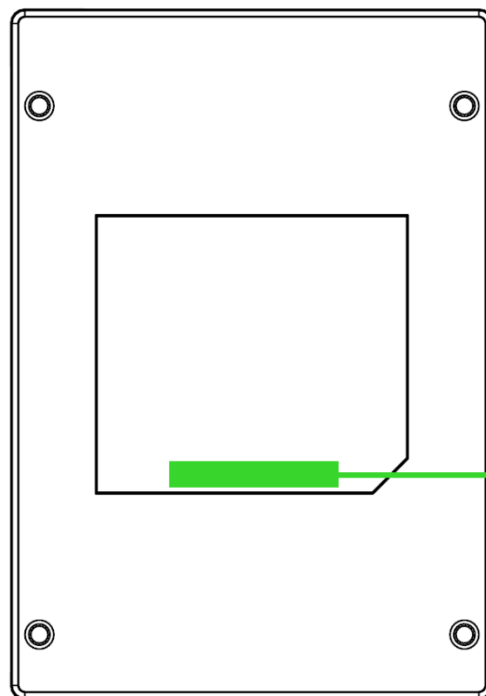

*Die Seriennummer
deines Produktes
kannst du hier
finden.*

Noch Fragen? Wende dich bitte an dein Razer Support-Team unter support.razer.com

3. TECHNISCHE DATEN

- Adressierbares Razer Chroma RGB-Controller-Modul
- 6 ARGB-Anschlüsse
- Internes USB-auf-Micro-USB-Kabel für Razer Chroma-Unterstützung
- Molex-auf-DC-Netzadapter für interne Gehäuse-Beleuchtung
- Doppelseitiges Klebeband zur Befestigung
- Razer Chroma-kompatibel
- Unterstützt Razer Synapse

4. SO RICHEST DU DEN ARGB CONTROLLER EIN

i *Bevor du einen ARGB-Stecker mit einem der 3-poligen 5-V-Anschlüsse des ARGB-Controllers verbindest, achte darauf, dass die Pole richtig angeordnet sind.*

1. Verbinde deine ARGB-Geräte / LED-Streifen* mit einem der 3-poligen 5-V-Anschlüsse des ARGB-Controllers.

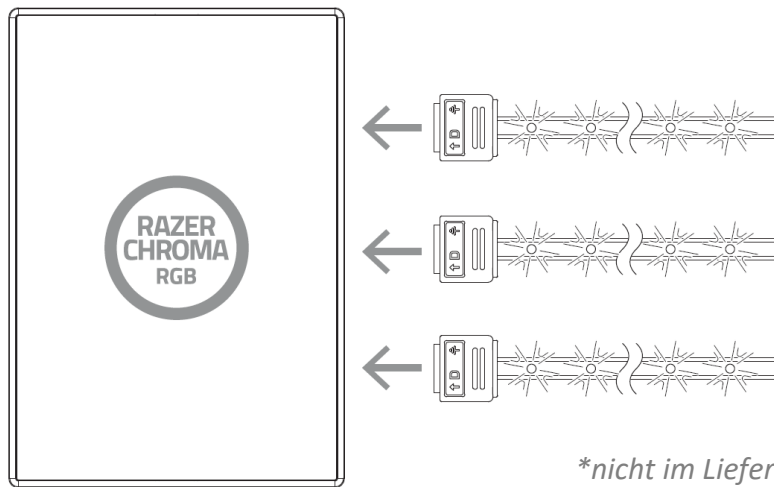

**nicht im Lieferumfang enthalten*

2. Verbinde deinen ARGB-Controller mithilfe des mitgelieferten Molex-Stromkabels mit dem Molex-Stromanschluss des Netzteils deines PCs.

Achtung: *Bitte schalte deinen PC aus, bevor du mit dieser Methode fortfährst, um einen Stromschlag zu vermeiden. Aus Sicherheitsgründen solltest du ein antistatisches Armband (nicht im Lieferumfang enthalten) tragen, um keine internen Komponenten deines PCs zu beschädigen.*

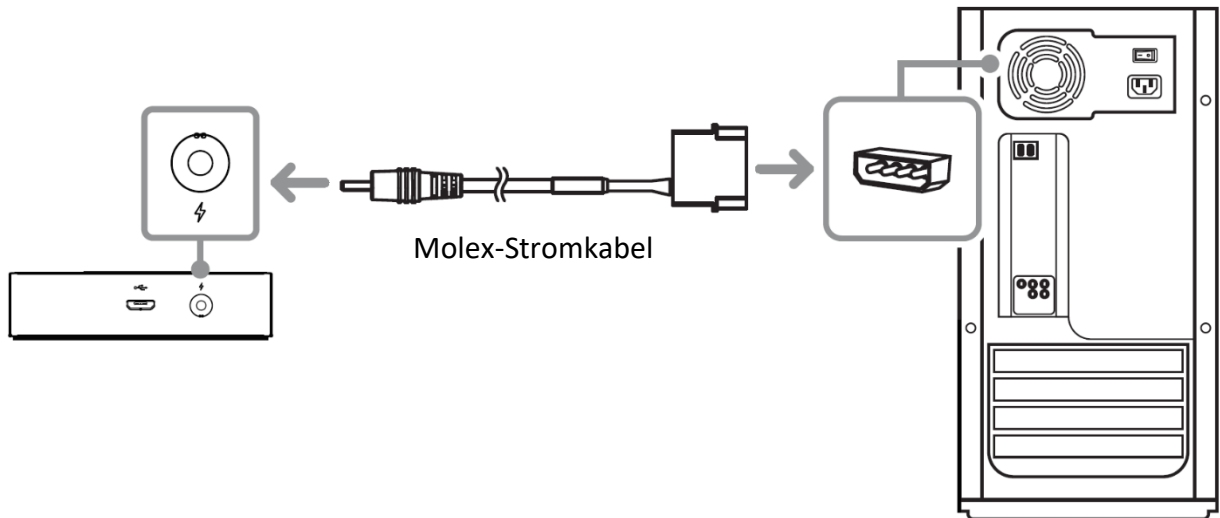

3. Verbinde den ARGB-Controller mithilfe des im Lieferumfang enthaltenen Micro-USB-auf-USB-Kabels mit dem internen USB-Anschluss der Hauptplatine.

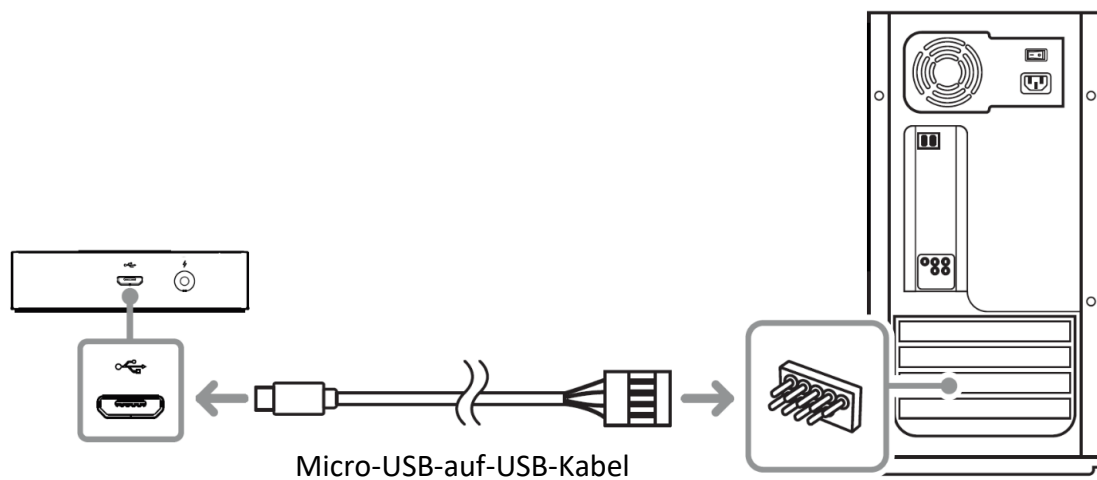

4. Mit den im Lieferumfang enthaltenen doppelseitigen Klebestreifen kannst du den ARGB-Controller an einer sauberen, trockenen und ebenen Oberfläche im Gehäuse deines PCs unterbringen.

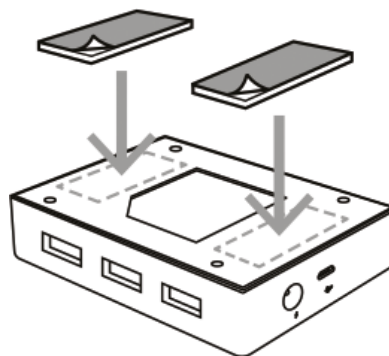

Der ARGB-Controller verfügt an der Unterseite über Befestigungspunkte, an denen du ihn mithilfe von M3-Schrauben (nicht im Lieferumfang enthalten) an einer freien Befestigungsplatte für SSDs anbringen kannst.

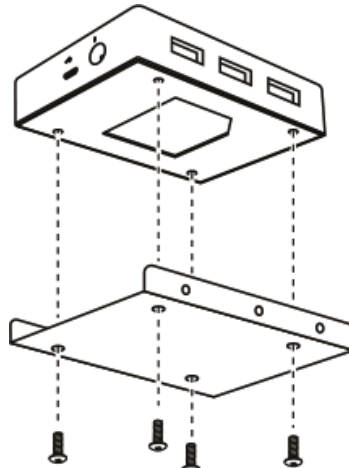

5. Mit der Razer Synapse* App kannst du die Beleuchtung mit einer Vielzahl von Optionen individuell anpassen und kompatible Spiele und Anwendungen mit ARGB-Geräten und Geräten mit Razer Chroma-Unterstützung noch immersiver erleben. Mehr dazu unter razer.com/chroma

**Installiere bei Aufforderung Razer Synapse oder lade dir das Installationsprogramm von razer.com/synapse herunter.*

5. SO KONFIGURIERST DU DEINE RAZER CHROMA ADRESSIERBARER RGB-CONTROLLER

i *Hinweis: Internetverbindung benötigt für Installation, Updates und cloud-basierte Features. Die Registrierung für eine Razer ID ist empfohlen, aber optional. Bei allen Features sind Änderungen vorbehalten, abhängig von der aktuellen Softwareversion, den angeschlossenen Geräten und unterstützten Apps und Software-Lösungen.*

REGISTERKARTE "SYNAPSE"

Die Registerkarte "Synapse" ist die Standardregisterkarte, wenn du Razer Synapse zum ersten Mal startest.

Cockpit

Die Registerkarte "Cockpit" bietet dir eine Übersicht über Razer Synapse. Von dort aus kannst du auf alle deine Razer-Geräte, Module und Online-Dienste zugreifen.

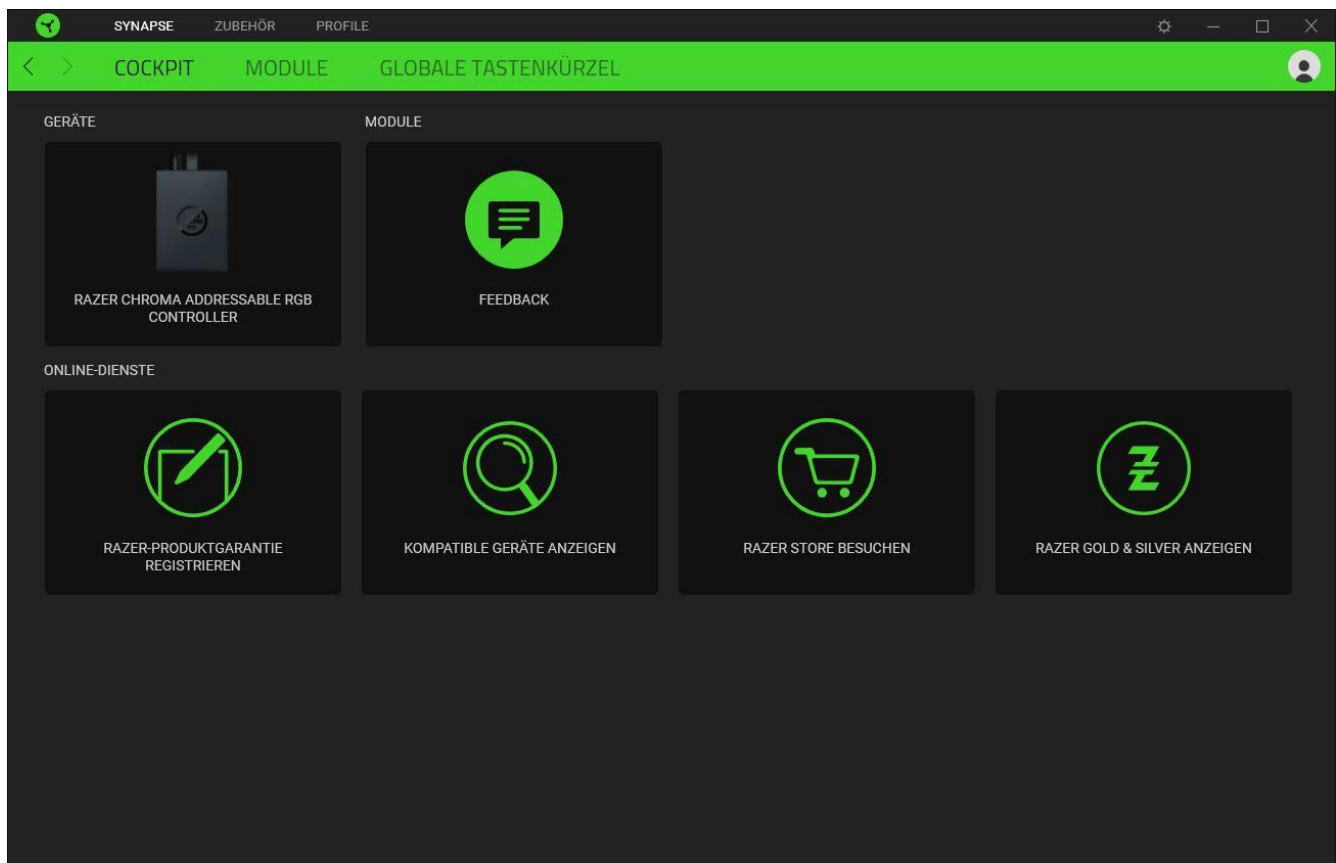

Module

Unter der Registerkarte "Module" werden alle installierten und zur Installation verfügbaren Module angezeigt.

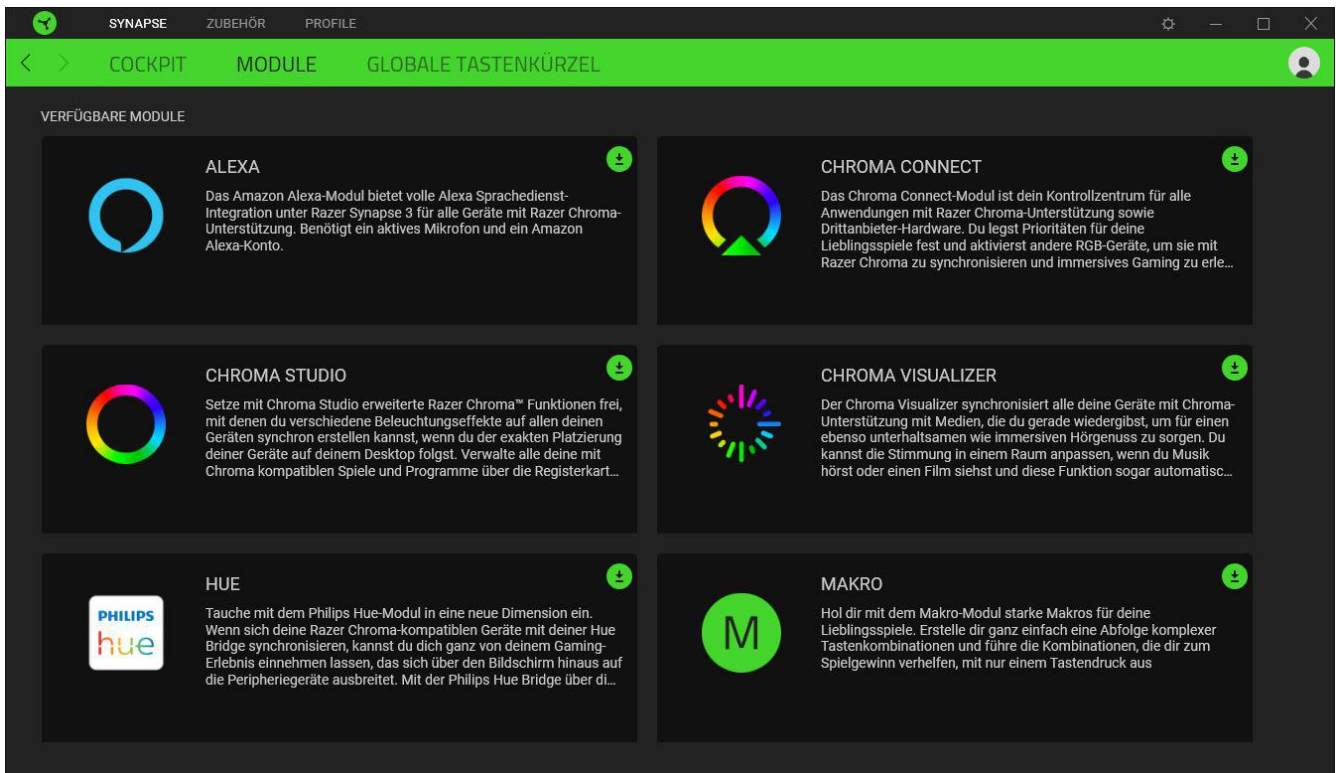

Globale Tastenkürzel

Du kannst Aktionen oder Funktionen von Razer Synapse selbst definierten Tastenkombinationen zuweisen, die alle profilspezifischen Tastenzuweisungen außer Kraft setzen. [Erfahre mehr über Profile](#)

Nur Eingaben von Geräten, die Razer Synapse unterstützen, werden erkannt.

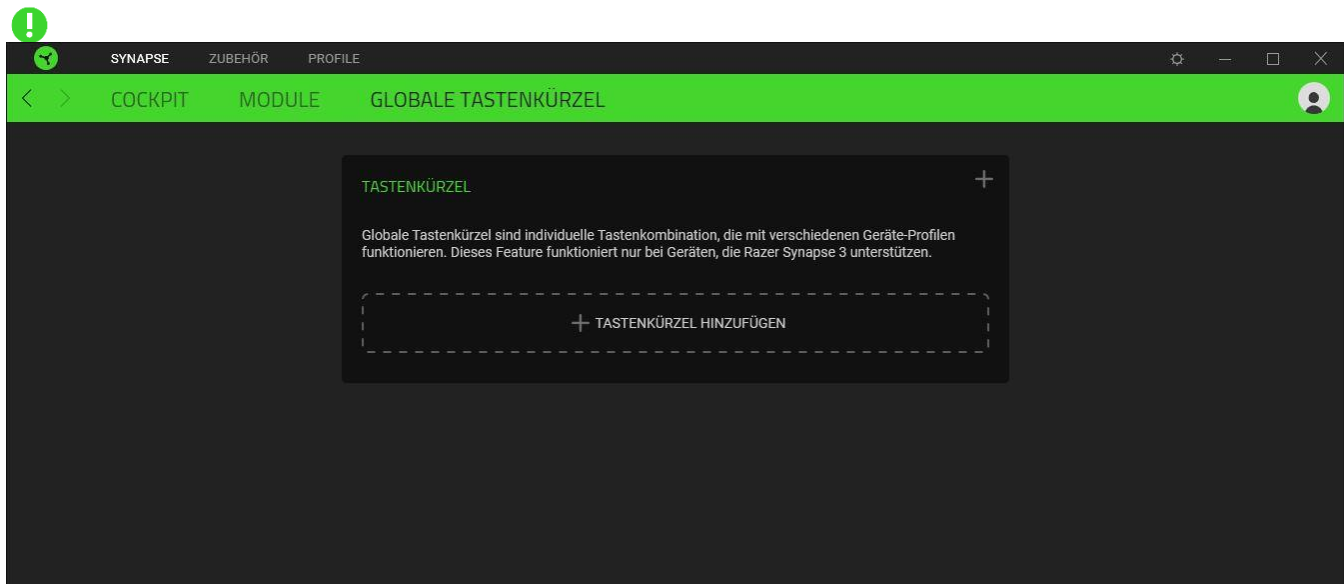

Die Registerkarte **ZUBEHÖR** ist die wichtigste für deinen Razer Chroma ARGB-Controller. Von hier aus kannst du die Eigenschaften verbundener ARGB-LED-Streifen oder -Geräte ändern, ARGB-LED-Streifen-Winkel anpassen (falls vorhanden) und die Beleuchtungseffekte für ein oder alle

angeschlossenen Geräte festlegen. Änderungen, die in dieser Registerkarte vorgenommen werden, speichert das Programm automatisch auf deinem System und in der Cloud.

Anpassen

Unter der Registerkarte "Anpassen" findest du alle Anschlüsse, mit denen ARGB-LED-Streifen oder -Geräte verbunden sind. Über diese Registerkarte kannst du auch bestimmen, welche ARGB-LED-Streifen oder -Geräte mit den jeweiligen Anschlüssen verbunden sind und über wie viele LEDs jedes der verbundenen ARGB-Geräte verfügt.

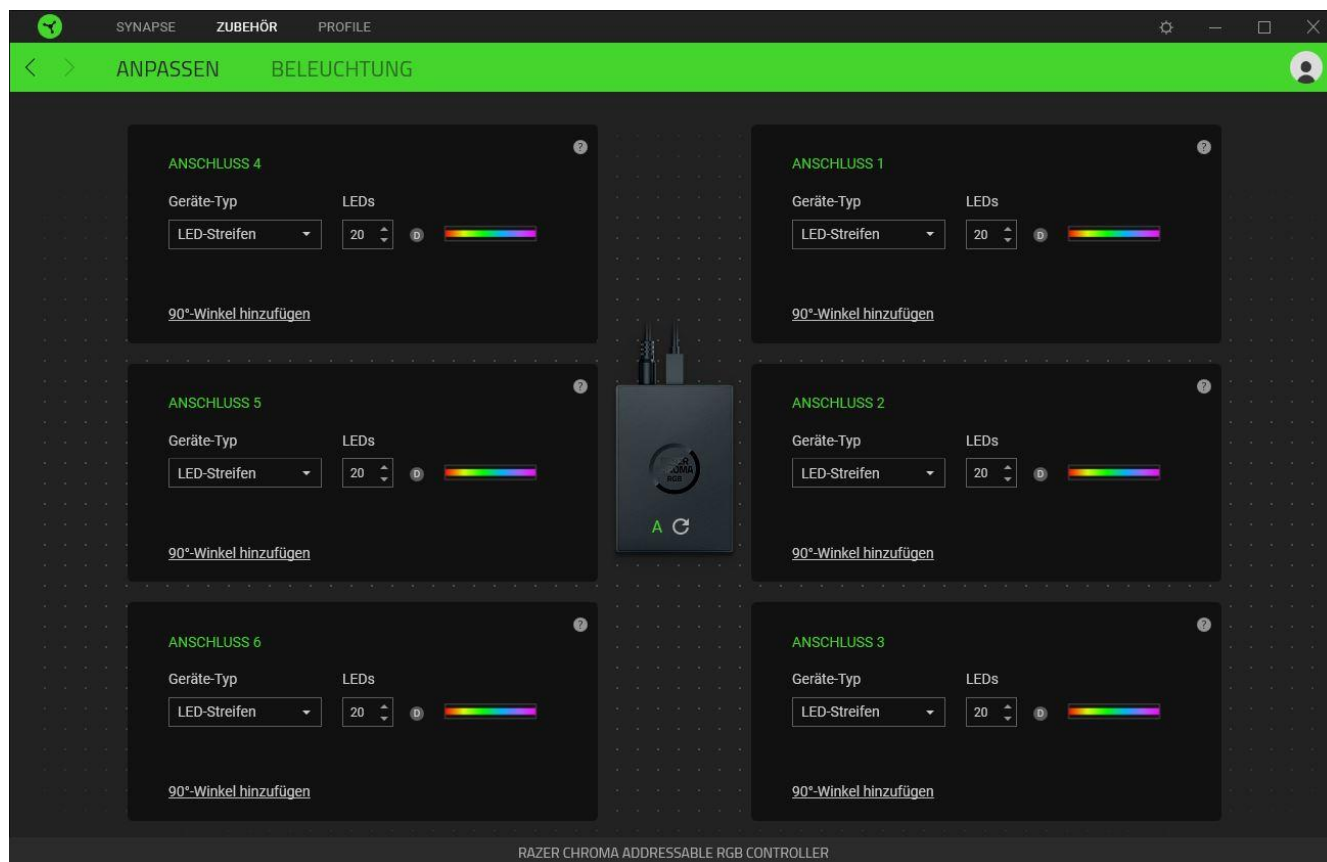

Automatische / Manuelle Erkennung

Standardmäßig ist der ARGB-Controller auf Automatische Erkennung gesetzt (A). So kann Razer Synapse beim Start automatisch alle Anschlüsse mit ARGB-Geräten erkennen.

Beim Verbinden und/oder Entfernen von Geräten an irgendeinem Anschluss kannst du per Klick auf die Aktualisieren-Schaltfläche (↻) manuell die Geräte an allen Anschlüssen erkennen lassen. Aktive Anschlüsse werden dann erneut angezeigt, alle inaktiven Anschlüsse jedoch sofort entfernt.

Anschluss

Aktive Anschlüsse werden automatisch zusammen mit der geschätzten Anzahl an LEDs des jeweiligen Streifens oder Geräts angezeigt.

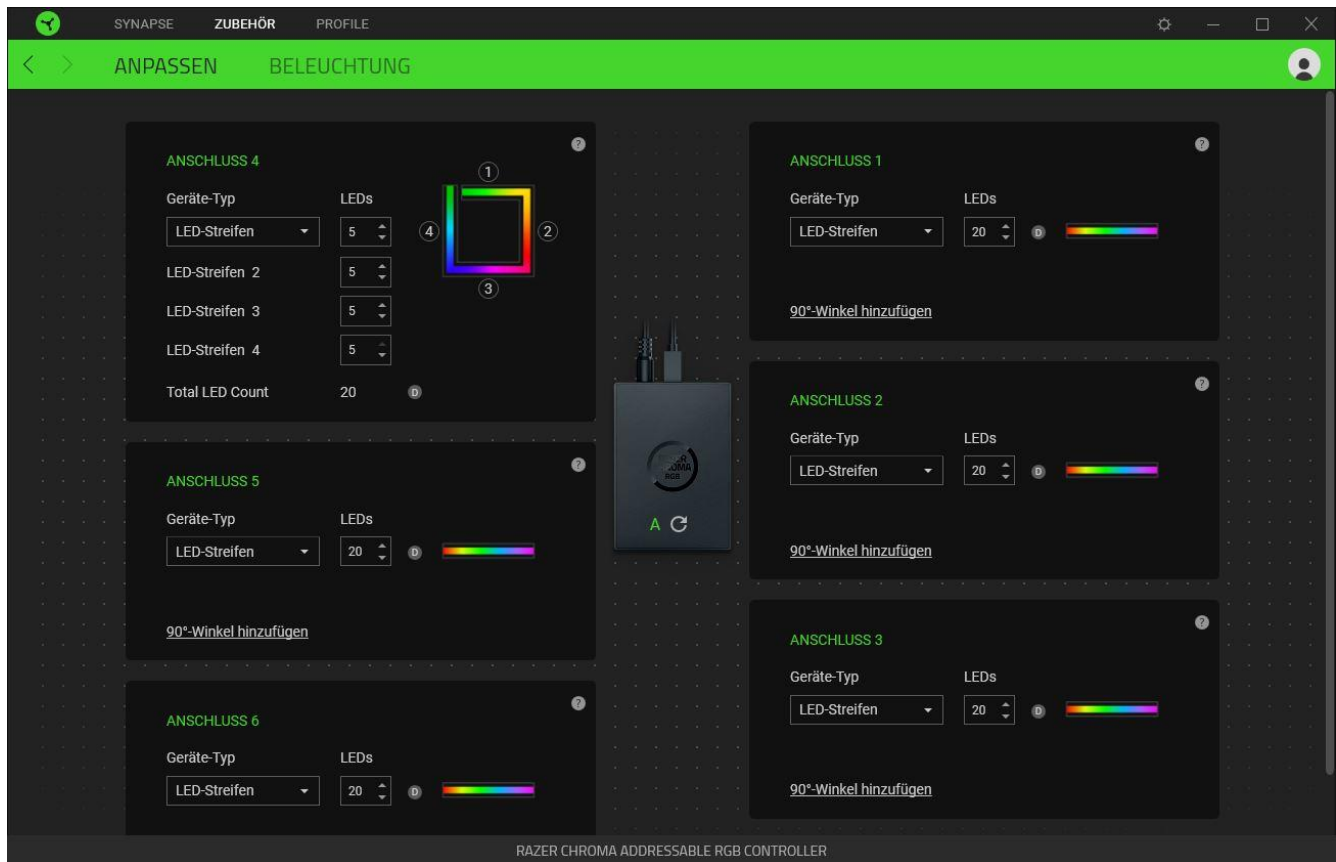

An jedem aktiven Anschluss kannst du die folgenden Einstellungen anpassen:

- **Gerätetyp.** Bestimmt die Art des Geräts, das mit dem jeweiligen Anschluss verbunden ist.
- **Anzahl LEDs.** Legt die Anzahl LEDs für ein verbundenes Gerät fest. Standardmäßig erkennt Razer Synapse die Anzahl LEDs jedes verbundenen Streifens oder Geräts.
- **90°-Winkel hinzufügen (nur für LED-Streifen).** Ermöglicht dir zu simulieren, wie ein LED-Streifen bei deinem Setup gebogen ist. Jeder LED-Streifen kann bis zu vier (4) Mal gebogen sein.

HINWEIS: Diese Winkel sind unerlässlich, wenn du bestimmte Teile eines LED-Streifens separat anpassen möchtest. Allerdings kannst du Anpassungen an den LEDs nur per Razer Chroma Studio-Modul vornehmen.

! Weitere detaillierte Informationen kannst du abrufen, indem du das Razer Chroma Studio-Modul installierst und dir dann in seinem Handbuch Einstellungen > Allgemein ansiehst.

Beleuchtung

Über die Registerkarte "Beleuchtung" kannst du die Beleuchtung eines oder aller verbundenen ARGB-LED-Streifen oder -Geräte anpassen.

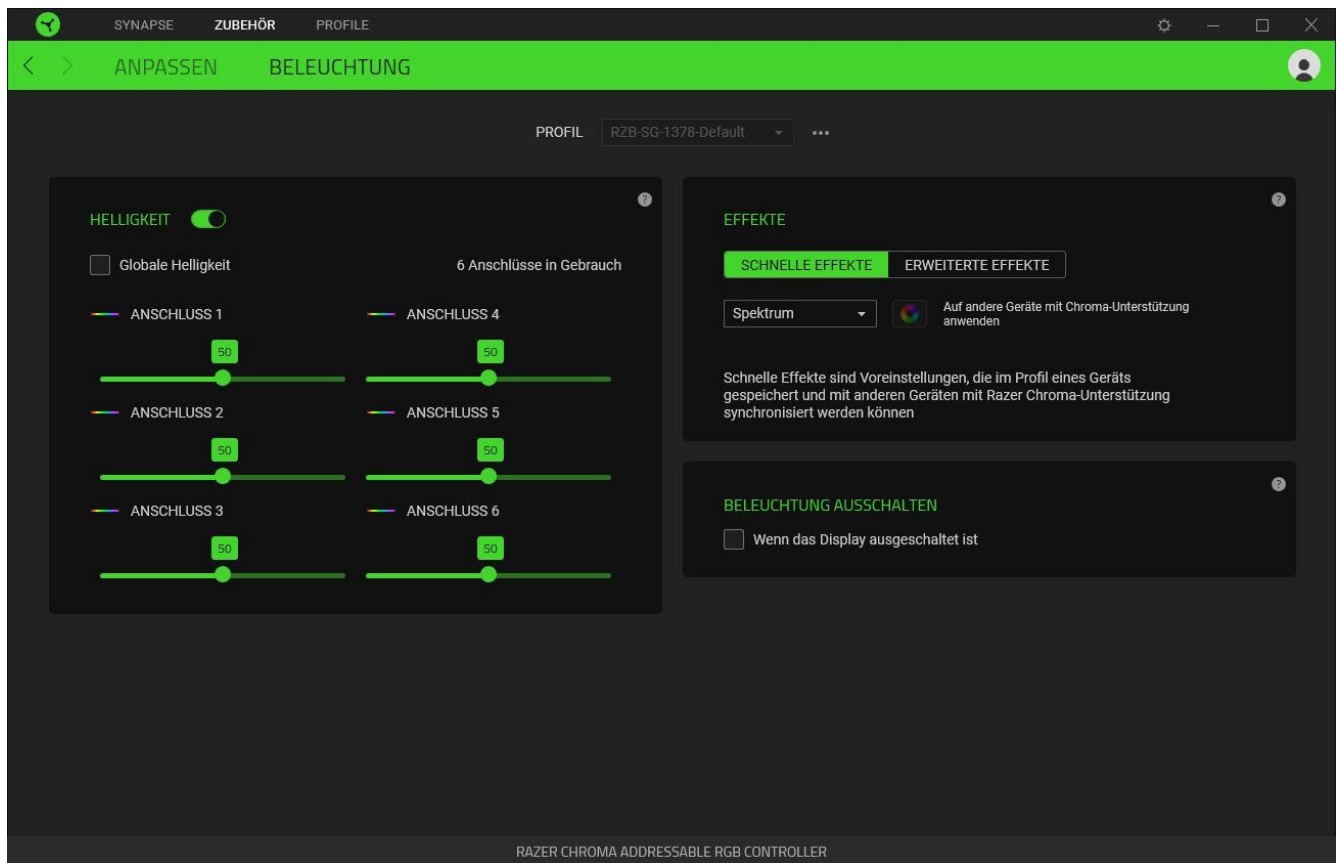

Profil



In deinem Profil werden die Einstellungen für alle deine Razer Geräte gespeichert. Standardmäßig basiert die Profilbezeichnung auf deinem Systemnamen. Um ein Profil hinzuzufügen, umzubenennen, zu exportieren, zu duplizieren oder zu löschen, klicke einfach die Schaltfläche (●●●) an.

Helligkeit

Du kannst die Beleuchtung bei allen verbundenen ARGB-LED-Streifen oder -Geräten ausschalten, indem du die Helligkeit anpasst oder die Leuchtkraft an allen Anschlüssen per Regler erhöhst oder verringerst. Du kannst auch die Option "Globale Helligkeit" aktivieren, wenn du eine einzige Helligkeitseinstellung für alle Anschlüsse verwenden möchtest.

Schnelle Effekte

Es gibt eine Anzahl an vordefinierten Effekten, die ausgewählt und auf alle verbundenen LED-Streifen und/oder Geräte angewendet werden können:

	Name	Beschreibung	Einrichtung
	Ambiente-Erkennung	Die LEDs geben die per Mittelwert bestimmte Farbe des ausgewählten Bildschirmbereichs wieder.	Bildschirmbereich auswählen oder anpassen
	Audiometer	Die LEDs leuchten je nach aktueller Lautstärke mit einem Standard-Farbspektrum auf.	Farben-Boost-Stufe wählen
	Atmung	Die Beleuchtung pulsiert in der ausgewählten Farbe bzw. den ausgewählten Farben.	Wähle bis zu zwei Farben oder Zufallsfarben.
	Durchlaufen des Farbspektrums	Die Beleuchtung wechselt unendlich in einer Endlosschleife zwischen 16,8 Millionen Farben.	Keine weitere Anpassung erforderlich
	Sternenfunkeln	Die LEDs leuchten und verdunkeln sich zufällig für einen per Zufall bestimmten Zeitraum.	Wähle bis zu zwei Farben oder Zufallsfarben und dann die Dauer.
	Statisch	Die Unterbodenbeleuchtung leuchtet in der ausgewählten Farbe.	Farbe auswählen
	Welle	Die Beleuchtung scrollt in die gewählte Richtung.	Wähle die Wellenrichtung

Solltest du noch andere Geräte mit Razer Chroma-Unterstützung besitzen, kannst du durch Anklicken der Schaltfläche Chroma Sync () ihre Beleuchtungseffekte mit deinem Razer-Gerät synchronisieren.

 *Nur Geräte, die den ausgewählten Beleuchtungseffekt unterstützen, werden synchronisiert.*

Erweiterte Effekte

Mithilfe der Option "Erweiterte Effekte" kannst du einen Chroma-Effekt wählen, um ihn mit deinem Razer Chroma-Gerät zu verwenden. Um deinen eigenen Chroma-Effekt zu erstellen, klicke einfach auf die Chroma Studio-Schaltfläche ().

Beleuchtung ausschalten

Du kannst Energie sparen, indem mithilfe dieser Option die Beleuchtung deines Geräts ausschaltest, sobald der Bildschirm deines Systems ausgeschaltet wird.



REGISTERKARTE "PROFILE"

Über die Registerkarte "Profile" kannst du ganz leicht deine Profile verwalten und sie mit deinen Spielen und Anwendungen verknüpfen.

Geräte

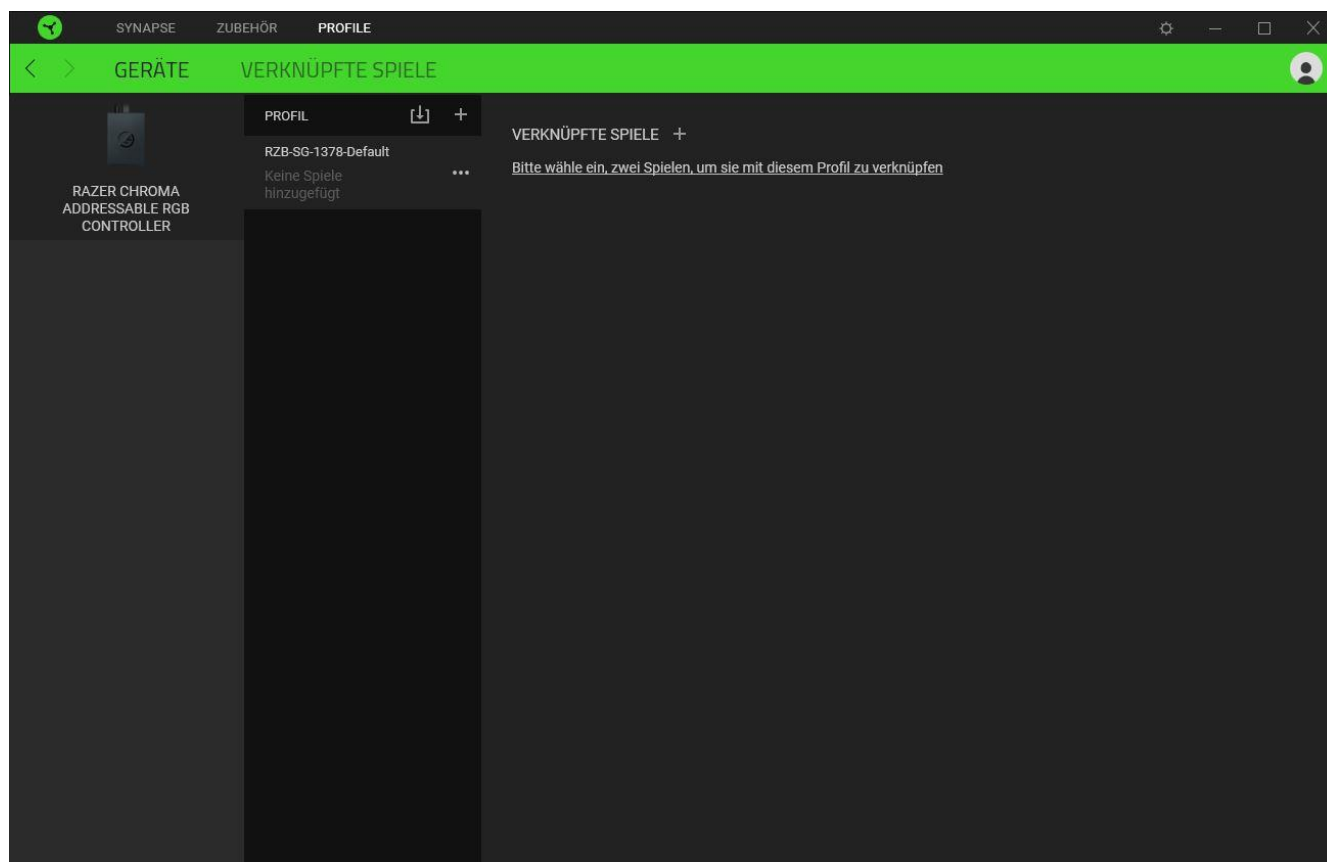
Hier kannst du sehen, welches Razer-Gerät ein bestimmtes Profil verwendet oder welcher Chroma-Effekt mit bestimmten Spielen verknüpft ist.



Du kannst Profile von deinem Computer oder aus der Cloud importieren. Klicke dazu auf die Importieren-Schaltfläche (), lege neue Profile für das ausgewählte Gerät mithilfe der Hinzufügen-Schaltfläche (). Um ein Profil umzubenennen, zu duplizieren, zu exportieren oder zu löschen, klicke einfach auf die Diverses-Schaltfläche (). Jedes Profil kann sich auf Wunsch automatisch aktivieren, wenn du eine bestimmte Anwendung startest mithilfe der Option "Verknüpfte Spiele" startest.

Verknüpfte Spiele

Die Registerkarte "Verknüpfte Spiele" gibt dir die Möglichkeit, Spiele hinzuzufügen, Peripheriegeräte anzusehen, die mit Spielen verknüpft sind, oder nach hinzugefügten Spielen zu suchen. Du kannst auch Spiele alphabetisch sortieren oder danach, welche zuletzt oder am häufigsten gespielt wurden. Hinzugefügte Spiele werden dort auch dann noch aufgeführt, wenn sie nicht mehr mit einem Razer-Gerät verknüpft sind.

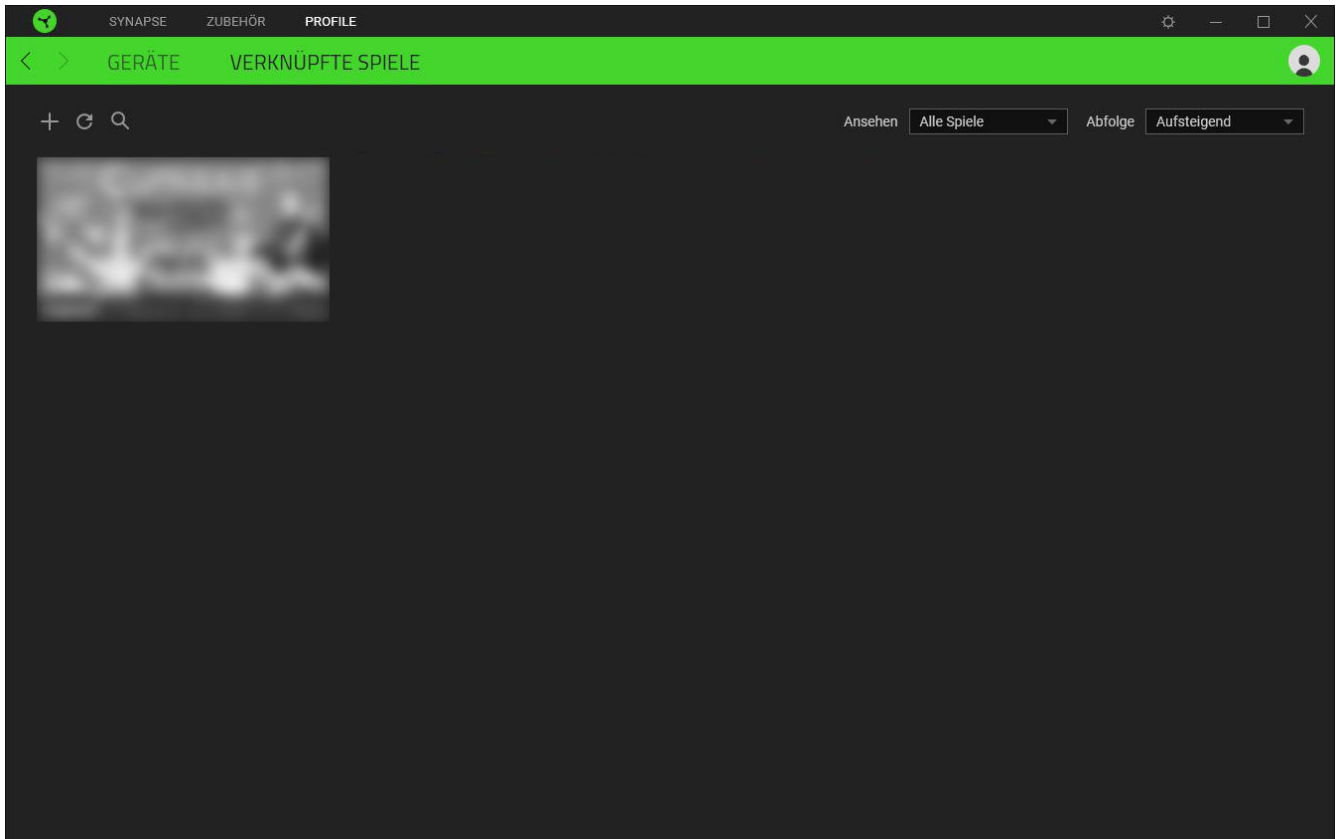

Um deine Spiele mit verbundenen Razer Geräten zu verknüpfen, klicke einfach auf ein Spiel in der Liste, dann auf "Gerät und Profil auswählen, um im Spiel automatisch zu starten" um das Razer Gerät zum Verknüpfen auszuwählen. Sobald du eine Verknüpfung angelegt hast, kannst du auf die Diverses-Schaltfläche (●●●) des entsprechenden Geräts klicken, um ein bestimmtes Profil auszuwählen.

EINSTELLUNGEN-FENSTER

Im Einstellungen-Fenster, das du per Klick auf die Schaltfläche () von Razer Synapse aufrufst, kannst du den Start und die Anzeigesprache von Razer Synapse anpassen, dir das Handbuch jedes verbundenen Razer-Geräts ansehen oder jedes verbundene Razer-Gerät auf seine Werkseinstellungen zurücksetzen.

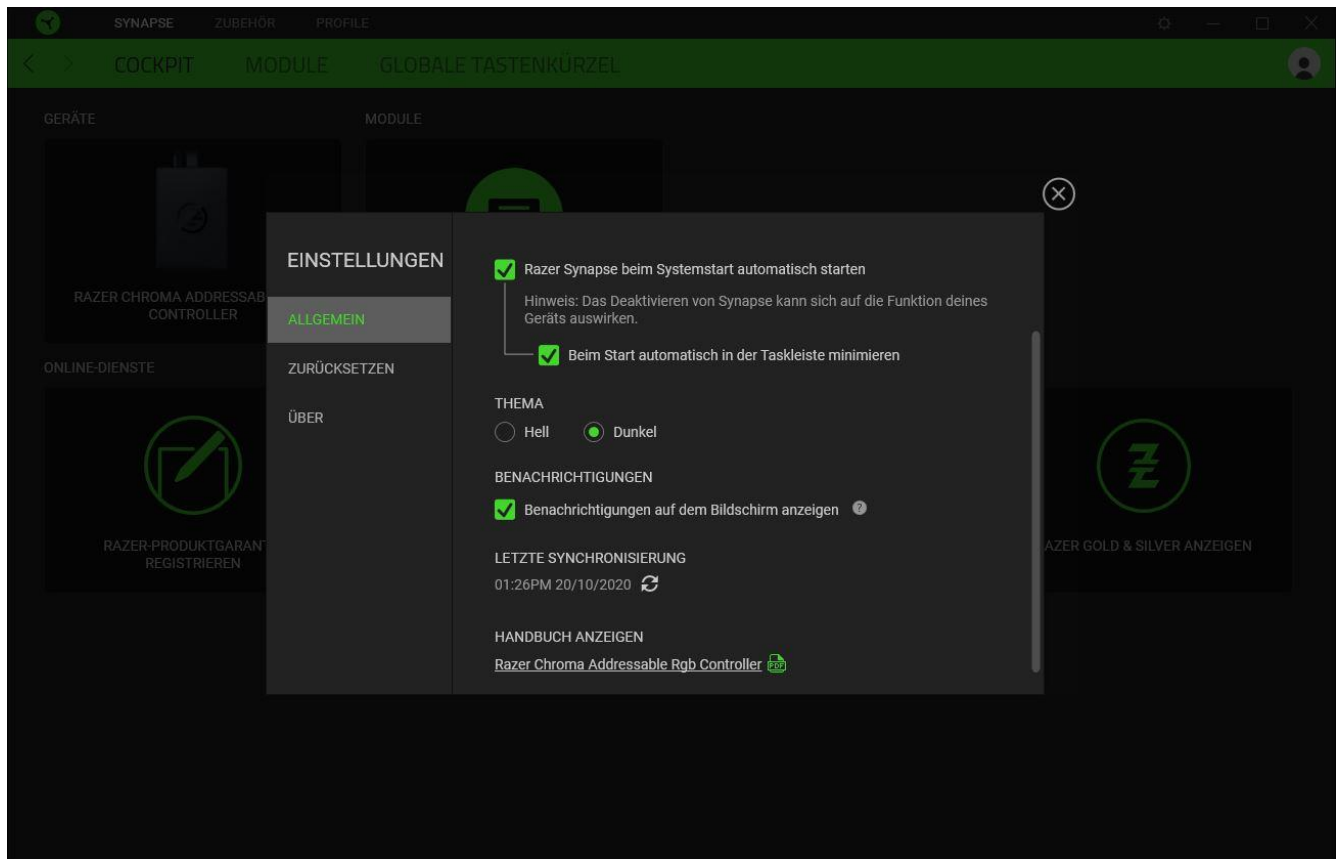

Standard-Registerkarte

Die Standard-Registerkarte des Einstellungen-Fensters ist die Registerkarte "Allgemein". Von hier aus kannst du die Anzeigesprache der Software, ihr Verhalten beim Start anpassen und das Anzeige-Thema anpassen. Du kannst auch manuell deine Profile mit der Cloud synchronisieren () oder dir das Handbuch aller verbundenen Razer Geräte und installierter Module ansehen.

Registerkarte "Zurücksetzen"

Mithilfe der Registerkarte "Zurücksetzen" kannst du alle verbundenen Razer-Geräte mit integriertem Speicher auf ihre Werkseinstellungen zurücksetzen und/oder Razer Synapse-Tutorials zurücksetzen, um dich mit den neuen Features von Razer Synapse vertraut zu machen.

 *Alle im integrierten Speicher der ausgewählten Geräte gesicherten Profile werden gelöscht, wenn du ein Razer-Gerät zurücksetzt.*

Registerkarte "Über"

Über die Registerkarte "Über" kannst du dir kompakte Software-Informationen, Copyright-Angaben und Links zu den Nutzungsbedingungen anzeigen lassen. Mithilfe dieser Registerkarte kannst du auch nach Software-Updates suchen oder schnell auf die Razer-Communitys in den Sozialen Medien zugreifen.

6. SICHERHEIT UND WARTUNG

SICHERHEITSRICHTLINIEN

Um die größtmögliche Sicherheit bei der Benutzung deines Razer Chroma ARGB-Controllers zu gewährleisten, empfehlen wir die Einhaltung der folgenden Richtlinien:

Solltest du Probleme beim normalen Betrieb des Geräts haben und die Fehlerbehebung schafft keine Abhilfe, trenne das Gerät von der Stromversorgung und wende dich an die Razer-Hotline. Hilfe findest du auch unter support.razer.com. Versuche nicht, das Gerät selbst zu warten oder zu reparieren.

Nimm das Gerät nicht auseinander (dadurch erlischt die Garantie) und benutze es nicht mit abweichender Stromspannung. Deine Garantie könnte sonst erlöschen.

Bitte verwende nur das mitgelieferte Zubehör und kaufe nur Zubehör, das entweder direkt von Razer stammt oder von Razer freigegeben wurde.

Schalte deinen PC aus und trenne ihn von der Stromversorgung, bevor du Komponenten umsetzt, anpasst und/oder verbindest/trennst.

Bitte gehe mit dem mitgelieferten Zubehör stets vorsichtig um. Wenn du Zubehör verbindest oder trennst, halte dazu immer den Stecker fest.

Wenn du das Gerät mit dem Netzteil deines PCs und/oder LED-Streifen mit dem so mit Strom versorgten Gerät verbindest, schalte bitte erst deinen PC aus, um einen Stromschlag zu vermeiden.

Verwende oder installiere das Gerät und seine Komponenten nicht in der Nähe von Wasser, Feuchtigkeit, Lösungsmitteln oder feuchten Oberflächen und setze die Komponenten nicht höheren Temperaturen oder direktem Sonnenlicht aus.

Halte das Gerät und seine Komponenten von Flüssigkeiten, Feuchtigkeit und Nässe fern. Betreibe die Geräte und ihre Komponenten nur innerhalb eines Temperaturbereichs von 0 °C bis 45 °C. Sollte die Temperatur außerhalb dieses Bereiches liegen, trenne die Geräte von der Stromversorgung und schalte sie aus, bis die Temperatur sich wieder auf ein geeignetes Maß eingeepegelt hat.

7. RECHTLICHE HINWEISE

INFORMATIONEN ZUM URHEBERRECHT UND ZUM GEISTIGEN EIGENTUM

© 2020 Razer Inc. Alle Rechte vorbehalten. Razer, das dreiköpfige Schlangen-Logo, das Razer-Logo, "For Gamers. By Gamers." und das "Powered by Razer Chroma"-Logo sind Marken oder eingetragene Marken von Razer Inc. und/oder angeschlossenen Unternehmen in den Vereinigten Staaten oder anderen Ländern. Alle anderen Warenzeichen sind Eigentum der jeweiligen Inhaber.

Windows and the Windows logo are trademarks or registered trademarks of the Microsoft group of companies.

Razer Inc. ("Razer") kann über Copyrights, Marken, Geschäftsgeheimnisse, Patente, Patentanträge oder andere Rechte an geistigem Eigentum (eingetragen oder nicht) hinsichtlich des Produkts in diesem Handbuch verfügen. Razer gewährt durch die Bereitstellung dieses Handbuchs keine Lizenz für diese Copyrights, Marken, Patente oder andere Formen von geistigem Eigentum. Die Razer Chroma Adressierbarer RGB-Controller (das "Produkt") kann sich von den Abbildungen auf der Verpackung oder anderswo unterscheiden. Razer übernimmt keine Haftung für solche Unterschiede oder für eventuelle Fehler. Die in diesem Handbuch enthaltenen Informationen können sich ohne Ankündigung jederzeit ändern.

EINGESCHRÄNKTE PRODUKTGARANTIE

Aktuelle Informationen zu den Bedingungen der eingeschränkten Produktgarantie findest du unter [razer.com/warranty](https://www.razer.com/warranty).

HAFTUNGSBESCHRÄNKUNG

Razer haftet in keinem Falle für verlorene Gewinne, Verluste von Informationen oder Daten, besondere, zufällige, indirekte, strafrechtliche oder Folgeschäden, die sich aus dem Vertrieb, dem Verkauf, dem Wiederverkauf, dem Gebrauch oder Nutzungsunvermögen des Produkts ergeben. Razer ist in keinem Falle verpflichtet, für höhere Summen als den Einzelhandelspreis des Produkts zu haften.

ALLGEMEIN

Diese Bedingungen unterliegen dem Recht des Staates, in dem das Produkt erworben wurde. Wenn eine hierin enthaltene Bestimmung ungültig oder nicht durchsetzbar ist, wird sie (soweit sie ungültig oder nicht durchsetzbar ist) unwirksam und wird ohne Einfluss auf die verbleibenden Bestimmungen aus der Auslegung dieser Vereinbarung ausgeschlossen. Razer behält sich das Recht vor, jede Bedingung jederzeit und ohne Vorankündigung zu ändern.