

Retro-Anlage

UKW-Radio / CD-Player / Aux-In



Sehr geehrter Kunde,

Wir gratulieren Ihnen zum Erwerb Ihres Gerätes. Lesen Sie die folgenden Hinweise sorgfältig durch und befolgen Sie diese, um technischen Schäden vorzubeugen. Für Schäden, die durch Missachtung der Sicherheitshinweise und unsachgemäßen Gebrauch entstehen, übernehmen wir keine Haftung.

Sicherheitshinweise

Um die Gefahr von Stromschlägen zu reduzieren entfernen Sie keine der Abdeckungen. Das Gerät enthält Teile, die dem Benutzer nicht zugänglich sind. Reparaturen dürfen nur von qualifizierten Fachkräften durchgeführt werden.

- Die Gerätekenzeichnung befindet sich auf der Rückseite des Geräts.
- Dieses Gerät ist nur für Innenräume geeignet. Benutzen Sie es nicht im Freien, in Wohnmobilen oder auf Booten.
- Setzen Sie das Gerät nicht Tropf- oder Spritzwasser aus. Stellen Sie auch keine mit Flüssigkeiten gefüllten Gefäße, wie Vasen, darauf ab.
- Benutzen Sie das Gerät nicht in der Nähe von Badewannen, Waschbecken, Küchenspülen, Waschrögen, auf nassen Untergründen, in der Nähe von Swimmingpools und auch nicht an Orten, an denen es nass ist oder eine hohe Luftfeuchtigkeit herrscht.
- Setzen Sie Batterien nicht direkter Sonneneinstrahlung, Feuer oder ähnlichem aus.
- Benutzen Sie nur Zubehör und Anbauteile, die vom Hersteller zugelassen sind.
- Ziehen Sie den Stecker aus der Steckdose wenn es gewittert, stürmt oder Sie das Gerät längere Zeit nicht benutzen. So können Sie Schäden vorbeugen.
- Lassen Sie Reparaturen nur von qualifizierten Fachkräften durchführen.
- Eine Reparatur ist dann erforderlich, wenn das Gerät auf irgendeine Weise beschädigt wurde, das heißt wenn Flüssigkeiten darauf ausgelaufen sind, Gegenstände darauf gefallen sind, das Gerät Regen oder Feuchtigkeit ausgesetzt wurde, wenn es nicht ordnungsgemäß funktioniert oder fallengelassen wurde.
- Versuchen Sie nicht das Gerät selbst zu reparieren. Durch Öffnen der Abdeckung setzen Sie sich der Gefahr von Stromschlägen und anderen Verletzungen aus.
- Um der Gefahr von Stromschlägen vorzubeugen, vermeiden Sie eine Überlastung des Stromkreises, der Kabel oder der eingebauten Anschlüsse.
- Schließen Sie das Gerät nur an Steckdosen an, die der angegebenen Spannung des Geräts entsprechen.
- Falls Sie den Netzstecker benutzen um das Gerät auszuschalten, achten Sie darauf, dass der Stecker immer frei zugänglich ist
- Stecken Sie den Netzstecker vollständig in die Steckdose ein.
- Ziehen Sie nicht am Kabel, knicken Sie es nicht und stellen Sie keine schweren Gegenstände darauf.
- Fassen Sie den Stecker nicht mit nassen Händen an.
- Fassen Sie den Stecker beim Herausziehen an seinem Korpus an.
- Verwenden Sie keinen beschädigten Netzstecker oder eine beschädigte Steckdose.
- Installieren Sie dieses Gerät so, dass das Netzkabel sofort aus der Steckdose gezogen werden kann, wenn Störungen auftreten.

Netzadapter

- Der Netzadapter kann mit Wechselstrom von 220 - 240 V betrieben werden.
- Verwenden Sie einen geeigneten Steckeradapter, wenn der Stecker nicht in die Netzsteckdose passt.

Kleine Objekte/Verpackungsteile

(Plastikbeutel, Karton, etc.)

- Bewahren Sie kleine Objekte (z.B. Schrauben und anderes Montagematerial) und Verpackungsteile außerhalb der Reichweite von Kindern auf, damit sie nicht von diesen verschluckt werden können. Lassen Sie kleine Kinder nicht mit Folie spielen. Es besteht Erstickungsgefahr!

Achtung: Stellen Sie keine Quellen offener Flammen, z.B. brennende Kerzen, auf das Gerät.

Aufstellung

- Stellen Sie das Gerät auf eine trockene, ebene, wasserfeste und hitzebeständige Oberfläche.
- Suchen Sie einen Aufstellort, an dem Kinder nicht an das Gerät gelangen können.
- Die Steckdose muss leicht zugänglich sein, um im Notfall das Gerät schnell vom Stromkreis trennen zu können.
- Stellen Sie das Gerät nicht auf andere Geräte, die heiß werden können. Diese Hitze könnte das Gerät beschädigen.
- Setzen Sie dieses Gerät keinem direkten Sonnenlicht, hohen Temperaturen, starker Feuchtigkeit und übermäßigen Erschütterungen aus.

Transport des Gerätes

Bitte bewahren Sie die Originalverpackung auf. Um einen ausreichender Schutz beim Transport des Gerätes zu erreichen, verpacken Sie das Gerät in der Originalverpackung.

Reinigung der äußeren Oberfläche

Verwenden Sie keine flüchtigen Flüssigkeiten, wie Insektensprays. Durch zu starken Druck beim Abwischen können die Oberflächen beschädigt werden. Gummi- oder Plastikteile sollten nicht über einen längeren Zeitraum mit dem Gerät in Kontakt sein.

Erste Inbetriebnahme

- Entfernen Sie das Verpackungsmaterial vom Gerät.
- Stellen Sie das Gerät auf eine ebene, trockene Fläche ohne direkte Sonnenstrahlung und fern von anderen Wärmequellen (z.B. Ofen, Herd oder Heizung). Lassen Sie an allen Seiten mindestens 10cm Abstand zwischen Gerät und Wänden oder anderen Gegenständen.
- Stellen Sie sicher, dass der Stromstecker jederzeit zu erreichen ist und im Notfall sofort vom Stromnetz abgetrennt werden kann.

Bedienelemente

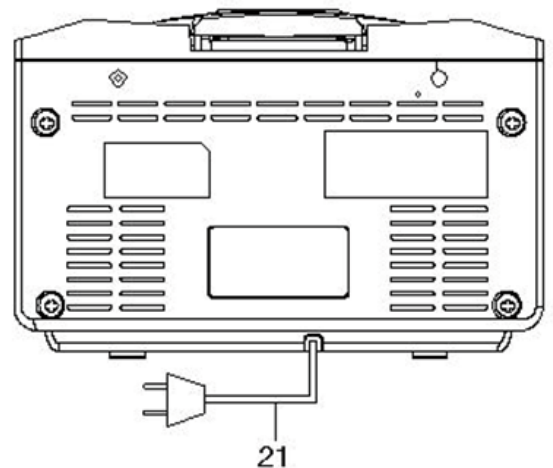
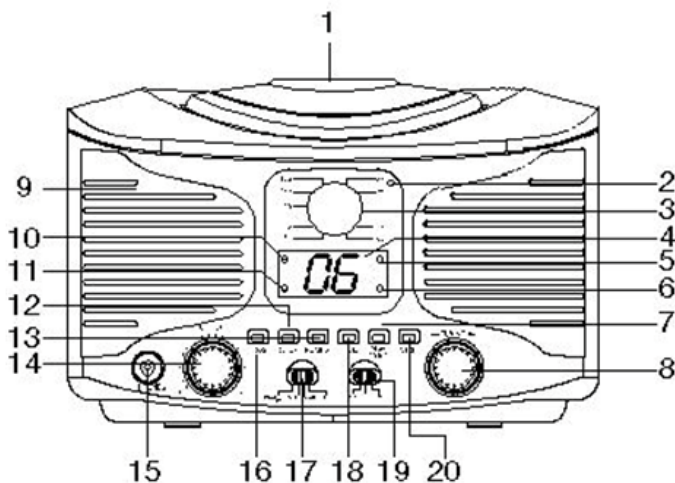

1. CD-Fach
2. Stereo-Anzeige
3. Frequenzband
4. Display
5. Power-LED
6. Program-Anzeige
7. ▶||/■

8. Frequenzband-Regler
9. Integrierte Lautsprecher
10. Play-LED
11. Repeat-LED
12. Repeat-Taster
13. ◀◀
14. Lautstärkeregler

15. AUX-IN
16. Program-Taster
17. Funktions-Wahlschalter
18. ▶▶
19. Band-Schalter
20. ■
21. Stromkabel

Radio

- Schieben Sie den Funktions-Wahlschalter auf die Stellung Radio.
- Stellen Sie den Band-Schalter auf die gewünschte Position (FM oder FM Stereo). Wir empfehlen, den Schalter auf
- Stellen Sie mit dem Frequenzband-Regler den von Ihnen gewünschten Sender ein.

CD-Player

- Schieben Sie den Funktions-Wahlschalter auf die Position CD.
- Das CD-Fach lässt sich durch Druck auf „Open/Close“ auf der unteren rechten Ecke des Fachs öffnen sowie schließen.
- Spielen Sie die CD mit ►|| / ■ (7) ab, stoppen Sie mit ■ (20) und navigieren Sie mit ◀◀ und ▶▶ (kurz drücken für nächsten/vorigen Track; gedrückt halten zum schnellen Vor-/Rücklauf).
- Repeat-Funktion: Drücken Sie den Repeat-Taster einmal, um den aktuellen Track zu wiederholen. Zweimaliges Drücken von Repeat schaltet in den Repeat-All-Modus (die gesamte CD wird wiederholt). Die Repeat-Modi werden von der Repeat-LED (11) angezeigt (blinken bzw. durchgehendes Leuchten).
- Programmierte Wiedergabe:
 - Drücken Sie den Program-Taster (16), während eine CD eingelegt ist, aber nicht abgespielt wird. „01“ für den ersten freien Speicherplatz wird angezeigt.
 - Nutzen Sie die Pfeiltasten ◀◀ und ▶▶, um den gewünschten Track auszuwählen und drücken Sie dann den Program-Taster (16), um die nächste freie Speicherstelle anzuzeigen.
 - Wiederholen Sie diese Prozedur, bis die Wiedergabeliste ihrem Wunsch entspricht.
 - Drücken Sie Play/Pause (7), um die Liste abzuspielen.
 - Um die Wiedergabeliste zu verlassen und den Program-Modus zu beenden, drücken Sie ■ (20).

AUX-IN

Sie können externe Mediaplayer (z.B. MP3-Player oder Smartphones) mit einem 3.5-mm-Klinke-Audiokabel mit dem Gerät verbinden. Stellen Sie den Funktions-Wahlschalter auf die Position AUX und steuern Sie die Wiedergabe an Ihrem tragbaren Medienspielgerät.

Hinweise zur Entsorgung

Elektroaltgeräte



Befindet sich die obige Abbildung (durchgestrichene Mülltonne auf Rädern) auf dem Produkt, gilt die Europäische Richtlinie 2002/96/EG. Diese Produkte dürfen nicht mit dem normalen Hausmüll entsorgt werden. Informieren Sie sich über die örtlichen Regelungen zur getrennten Sammlung elektrischer und elektronischer Gerätschaften. Richten Sie sich nach den örtlichen Regelungen und entsorgen Sie Altgeräte nicht über den Hausmüll. Durch die regelkonforme Entsorgung der Altgeräte werden Umwelt und die Gesundheit ihrer Mitmenschen vor möglichen negativen Konsequenzen geschützt. Materialrecycling hilft, den Verbrauch von Rohstoffen zu verringern.

Konformitätserklärung

Der Hersteller dieses Produktes ist die CHAL-TEC Vertriebs- + Handels GmbH, Wallstraße 16, 10179 Berlin.

Dieses Produkt entspricht den folgenden Europäischen Richtlinien:



1999/05/EG (R&TTE)
2011/65/EU (RoHS)

IMPORTANT SAFETY INSTRUCTIONS

1. Read all instructions before using.
2. Before connecting the device to the power supply, check that the voltage indicated on the appliance (underside the device) corresponds with the voltage in your home. If this is not the case, contact your dealer and do not use the device.
3. Do not let the cord hang over edge of table counter or touch hot surface.
4. Do not place on or near a hot gas or electric burner or in a heated oven.
5. To protect against a fire, electric shock or personal injury, do not immerse cord, electric plugs or device in water or other liquids.
6. To avoid all risk of electrocution, do not open the cover. Repairs to this appliance should only be carried out by qualified persons.
7. If liquid penetrates inside the cover, unplug the appliance and have it checked by a qualified technician before it is used again.
8. Do not place the appliance in full sunlight, close to heating equipment or any heat source, or in a location subjected to excessive dust or mechanical shocks.
9. Do not expose the appliance to extreme temperatures. The appliance shall be used in moderate climates.
10. Do not place any object that produces heat (candle, ash tray, etc.) close to the appliance.
11. Place the appliance on a surface that is flat, rigid and stable.
12. Install the appliance in a location with sufficient ventilation to avoid internal overheating. Avoid restricted spaces such as bookcases, cabinets, etc.
13. Do not obstruct the appliance's ventilation openings. Do not install the appliance on a soft surface, such as a carpet or blanket that might block the ventilation openings.
14. Disconnect the appliance from the power source if it is not going to be used for a long time, if there is a thunder storm or if it isn't working properly.
15. The use of attachments that are not recommended by the appliance manufacturer may result in fire, electric shock or personal injury.
16. If the supply cord is damaged, it must be replaced by the manufacturer or its service agent or a similarly qualified person in order to avoid a hazard.
17. This appliance is not intended for use by persons (including children) with reduced physical, sensory or mental capabilities, or lack of experience and knowledge, unless they have been given supervision or instruction concerning use of the appliances by a person responsible for their safety.
18. Children should be supervised to ensure that they do not play with the appliance.
19. The appliance is not a toy. Do not let the children play it. Never let children insert foreign objects into the appliance.
20. Do not use the appliance for other than intended use. This appliance has been designed solely for domestic use; the manufacturer's liability shall not be engaged in the event of any professional use, by any misuse or by any use not complying with the operating instructions.
21. Save these instructions.

Controls

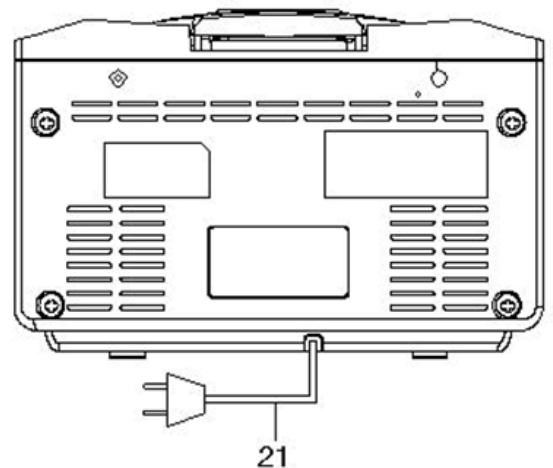
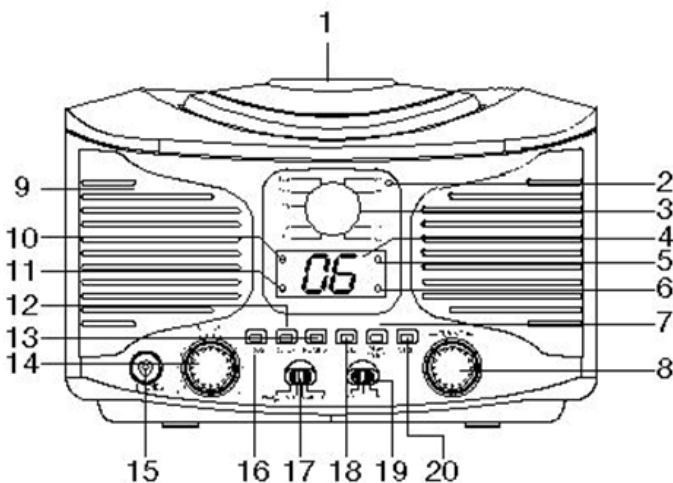

- | | | |
|---------------------|----------------------|---------------------|
| 1. CD Tray | 8. Tuning control | 15. AUX-IN |
| 2. Stereo-Indicator | 9. Internal speakers | 16. Program button |
| 3. Dial scale | 10. Play LED | 17. Function button |
| 4. Display | 11. Repeat LED | 18. ►► |
| 5. Power LED | 12. Repeat button | 19. Band switch |
| 6. Program LED | 13. ◀◀ | 20. ■ |
| 7. ► ■ | 14. Volume control | 21. AC power cord |

Radio

- Slide the Function Switch to the "RADIO" position.
- Slide the Band Switch to the desired bandwidth (FM or FM Stereo)
- Rotate the Tuning Control Knob to the desired radio station.

Note : The FM Stereo LED Indicator will illuminate when a program is received in FM Stereo. If the FM reception is noisy, switch the Band Selector to the "FM" position and the program will be received in Mono radio.

CD Player

- Slide the Function Switch to the "CD" position. The disc will rotate for a few seconds; then the disc will stop rotating and display the total number of tracks on the disc in the CD Track LCD Display.
- Press the CD Door Open Button to open the CD Door. Insert a CD with label side facing up into the CD compartment. Press the CD Door Where it is marked "OPEN / CLOSE" (in the lower right corner) to close the CD Door.
- Play CDs using ►|| / ■ (7), stop the CD pressing ■ (20) and navigate through the tracks with ◀◀ und ▶▶ (short press for next/back; press and hold for fast fwd / fast rewind).
- Repeat mode: Press the REPEAT BUTTON once during playback, the REPEAT INDICATOR will flicker. The same track will be repeated over and over. Press the REPEAT BUTTON a second time to repeat all tracks, the REPEAT INDICATOR will light up.
- Programmed play: To program tracks to play in selected order:
 - While in the stop mode only (CD is not playing), press the program button and "01" will appear and flash at the same time. The program indicator will blink showing that programmed play is being used.
 - Press the rewind/forward buttons to locate the desired track.
 - Press the program button to select and store the track into memory. The next memory location (i.e. 02) will show in the display.
 - Repeat step 2 and step 3 to program additional tracks.
 - Press the play/pause Button to play the selected tracks in the program mode. The track number is in the Display.
 - To advance to the next programmed track, press the forward button. After all programmed tracks have played, the CD player will return to the stop mode.
 - To release the program function Press stop until the PROGRAM indicator turns off.

AUX-IN

- Power on the unit.
- Switch the function switch (CD/RADIO/ALARM) to AUX.
- Connect the AUX connect wire from the out jack of your Personal Player such as portable MP3 player to the AUX input jack.
- Play Start from your Personal Player, to know how to play tracks from your personal player, please refer to the manual of its own.

Environment Concerns



According to the European waste regulation 2002/96/EG this symbol on the product or on its packaging indicates that this product may not be treated as household waste. Instead it should be taken to the appropriate collection point for the recycling of electrical and electronic equipment. By ensuring this product is disposed of correctly, you will help prevent potential negative consequences for the environment and human health, which could otherwise be caused by inappropriate waste handling of this product. For more detailed information about recycling of this product, please contact your local council or your household waste disposal service.

Declaration of Conformity

Producer: CHAL-TEC Vertriebs- + Handels GmbH, Wallstraße 16, 10179 Berlin.

This product is conform to the following European Directives:

 1999/05/EC (R&TTE)
2011/65/EU (RoHS)