

SP 375  
 SP 375 Q  
 SP 405  
 SP 405 Q  
 XC 238  
 XC 240  
 XC 246  
 C 38  
 C 38 T  
 C 41  
 C 41 T  
 A 375  
 A 405  
 A 455  
 C 46  
 C 50  
 CP 38  
 CP 40  
 CP 45  
 MC 846



- IT** **Motosega a catena per lavori forestali - MANUALE DI ISTRUZIONI**  
 ATTENZIONE: prima di usare la macchina, leggere attentamente il presente libretto.
- BG** **Моторен верижен трион за горни работи - УПЪТВАНЕ ЗА УПОТРЕБА**  
 ВНИМАНИЕ: преди да използвате машината прочетете внимателно настоящата книжка.
- CS** **Řetězová motorová pila pro lesnické práce - NÁVOD K POUŽITÍ**  
 UPOZORNĚNÍ: před použitím stroje si pozorně přečtěte tento návod k použití.
- DA** **Kædesav til skovarbejde - BRUGSANVISNING**  
 ADVARSEL: læs instruktionsbogen omhyggeligt igennem, før du tager denne maskine i brug.
- DE** **Kettensäge für die Waldarbeit - GEBRAUCHSANWEISUNG**  
 ACHTUNG: vor inbetriebnahme des geräts die gebrauchsanleitung aufmerksam lesen.
- EL** **Αλυσοπίριο για δασικές εργασίες - ΟΔΗΓΙΕΣ ΧΡΗΣΗΣ**  
 ΠΡΟΣΟΧΗ: πριν χρησιμοποιήσετε το μηχάνημα, διαβάστε προσεκτικά το παρόν εγχειρίδιο.
- EN** **Chain-saw for forest service - OPERATOR'S MANUAL**  
 WARNING: read thoroughly the instruction booklet before using the machine.
- ES** **Motosierra de cadena para trabajos forestales**  
 MANUAL DE INSTRUCCIONES - ATENCIÓN: antes de utilizar la máquina, leer atentamente el presente manual.
- ET** **Kettsaag metsatöödeks - KASUTUSJUHEND**  
 TÄHELEPANU: enne masina kasutamist lugeda tähelepanelikult antud kasutusjuhendit.
- FI** **Mootorisaha metsänhoitoon - KÄYTTÖOHJEET**  
 VAROITUS: lue käyttöopas huolellisesti ennen koneen käyttöä.
- FR** **Scie à chaîne pour travaux forestiers - MANUEL D'UTILISATION**  
 ATTENTION: lire attentivement le manuel avant d'utiliser cette machine.
- HR** **Motorna lančana pila za šumarstvo - PRIRUČNIK ZA UPORABU**  
 POZOR: prije uporabe stroja, pažljivo pročitajte ovaj priručnik.
- HU** **Erdészeti motoros láncfűrész - HASZNÁLATI UTASÍTÁS**  
 FIGYELEM! a gép használatá előtt olvassa el figyelmesen a jelen kézikönyvet.
- LT** **Grandininis pjūklas miško darbams - NAUDOJIMO INSTRUKCIJOS**  
 DĖMESIO: prieš naudojant įrenginį, atidžiai perskaityti šį naudotojo vadovą.
- LV** **Ķēdes zāģis meža kopšanas darbiem- LIETOŠANAS INSTRUKCIJA**  
 UZMANĪBU: pirms aparāta lietošanai rūpīgi izlasiet doto instrukciju.
- MK** **Моторна пила со синџир за работа во шума**  
 УПАТСТВА ЗА УПОТРЕБА - ВНИМАНИЕ: прочитајте го внимателно ова упатство пред да ја користите машината.
- NL** **Kettingzaag voor boswerken - GEBRUIKERSHANDLEIDING**  
 LET OP: vooraleer de machine te gebruiken, dient men deze handleiding aandachtig te lezen.
- NO** **Kjedesag for vanlig skogbruk - INSTRUKSJONSBOK**  
 ADVARSEL: les denne bruksanvisningen nøye før du bruker maskinen.
- PL** **Pilarka łańcuchowa do prac leśnych - INSTRUKCJE OBSŁUGI**  
 OSTRZEŻENIE: przed użyciem maszyny, należy uważnie przeczytać niniejszą instrukcję.
- PT** **Motosserra para trabalhos florestais - MANUAL DE INSTRUÇÕES**  
 ATENÇÃO: antes de usar a máquina, leia atentamente o presente manual.
- RO** **Fărăstrău cu lanț pentru lucrări forestiere - MANUAL DE INSTRUCȚIUNI**  
 ATENȚIE: înainte de a utiliza mașina, citiți cu atenție manualul de față.
- RU** **Цепная пила для лесохозяйственных работ**  
 РУКОВОДСТВО ПО ЭКСПЛУАТАЦИИ - ВНИМАНИЕ: прежде чем пользоваться оборудованием, внимательно прочтите это руководство по эксплуатации.
- SL** **Veržna žaga za gozdna dela - PRIROČNIK ZA UPORABO**  
 POZOR: preden uporabite stroj, pazljivo preberite priročnik z navodili.
- SV** **Kedjesåg för skogsarbete - BRUKSANVISNING**  
 VARNING: läs igenom hela detta häfte innan du använder maskinen.
- TR** **Orman işleri için zincirli testere - KULLANIM KILAVUZU**  
 DİKKAT: makineyi kullanmadan önce talimatlar içeren kilavuzu dikkate okuyun.



ITALIANO - Istruzioni Originali .....	<b>IT</b>
БЪЛГАРСКИ - Инструкция за експлоатация .....	<b>BG</b>
ČESKY - Překlad původního návodu k používání .....	<b>CS</b>
DANSK - Oversættelse af den originale brugsanvisning .....	<b>DA</b>
DEUTSCH - Übersetzung der Originalbetriebsanleitung .....	<b>DE</b>
ΕΛΛΗΝΙΚΑ - Μετάφραση των πρωτοτυπων οδηγιων .....	<b>EL</b>
ENGLISH - Translation of the original instruction .....	<b>EN</b>
ESPAÑOL - Traducción del Manual Original .....	<b>ES</b>
EESTI - Algupärase kasutusjuhendi tõlge .....	<b>ET</b>
SUOMI - Alkuperäisten ohjeiden käännös .....	<b>FI</b>
FRANÇAIS - Traduction de la notice originale .....	<b>FR</b>
HRVATSKI - Prijevod originalnih uputa .....	<b>HR</b>
MAGYAR - Eredeti használati utasítás fordítása .....	<b>HU</b>
LIETUVIŠKAI - Originalių instrukcijų vertimas .....	<b>LT</b>
LATVIEŠU - Instrukciju tulkojums no oriģināl valodas .....	<b>LV</b>
МАКЕДОНСКИ - Превод на оригиналните упатства .....	<b>MK</b>
NEDERLANDS - Vertaling van de oorspronkelijke gebruiksaanwijzing .....	<b>NL</b>
NORSK - Oversettelse av den originale bruksanvisningen .....	<b>NO</b>
POLSKI - Tłumaczenie instrukcji oryginalnej .....	<b>PL</b>
PORTUGUÊS - Tradução do manual original .....	<b>PT</b>
ROMÂN - Traducerea manualului fabricantului .....	<b>RO</b>
РУССКИЙ - Перевод оригинальных инструкций .....	<b>RU</b>
SLOVENŠČINA - Prevod izvirnih navodil .....	<b>SL</b>
SVENSKA - Översättning av bruksanvisning i original .....	<b>SV</b>
TÜRKÇE - Oriiinal Talimatların Tercümesi .....	<b>TR</b>

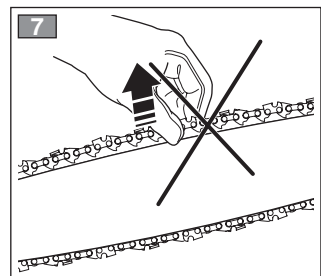
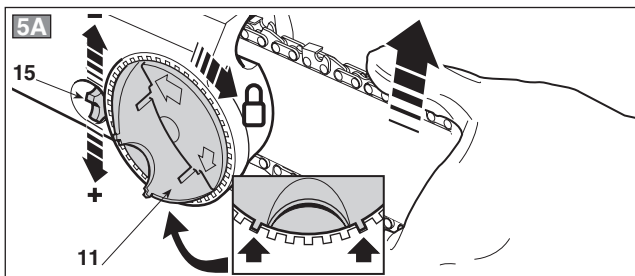
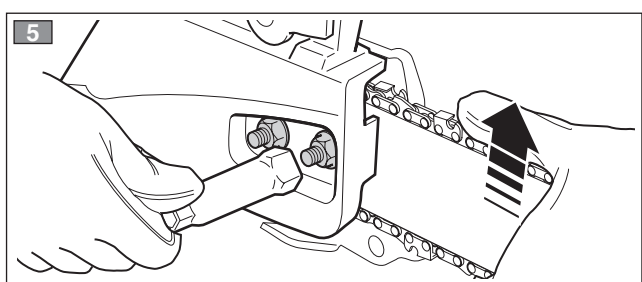
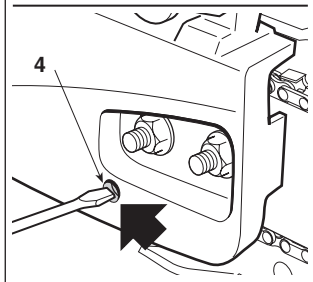
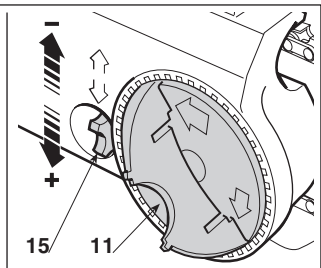
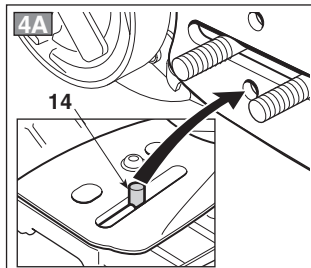
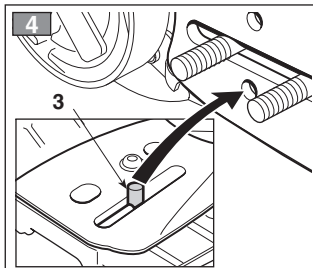
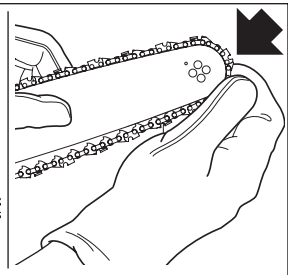
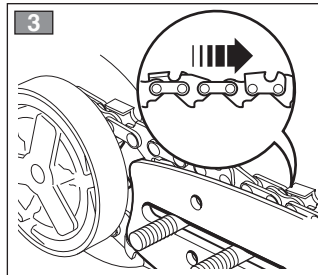
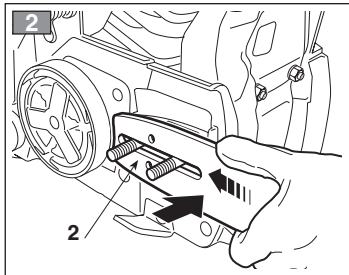
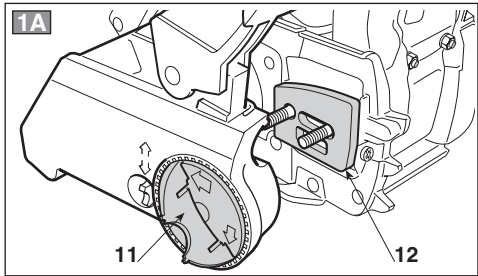
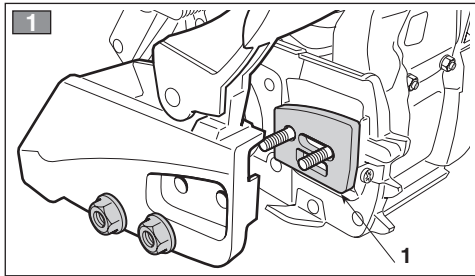

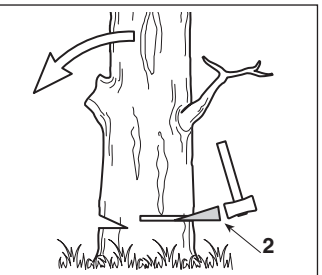
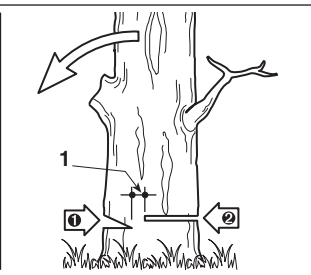
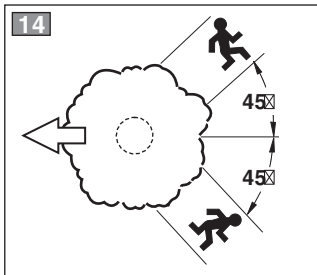
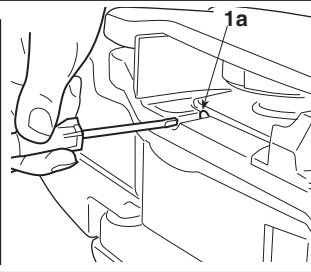
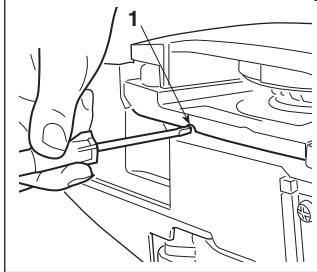
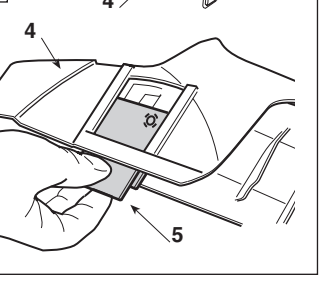
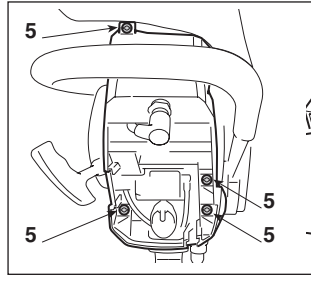
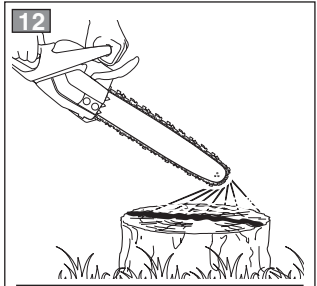
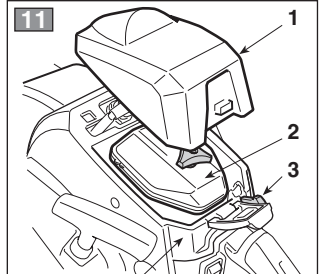
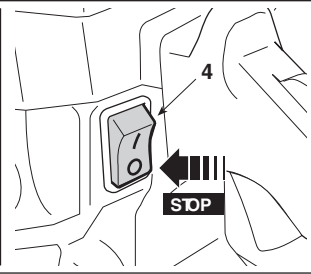
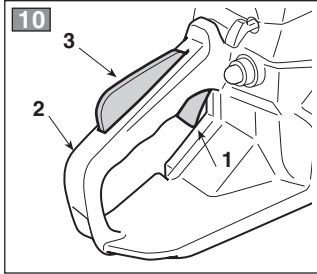
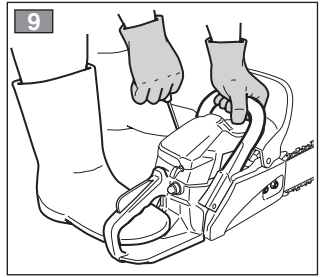
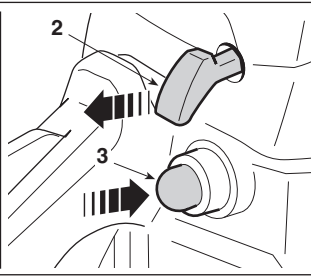
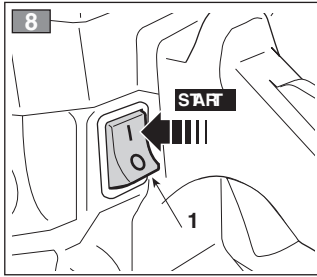

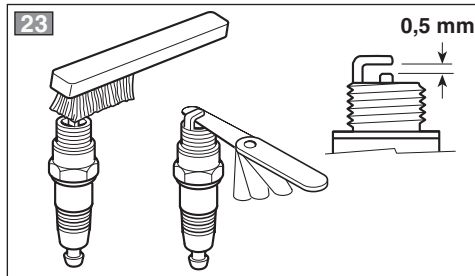
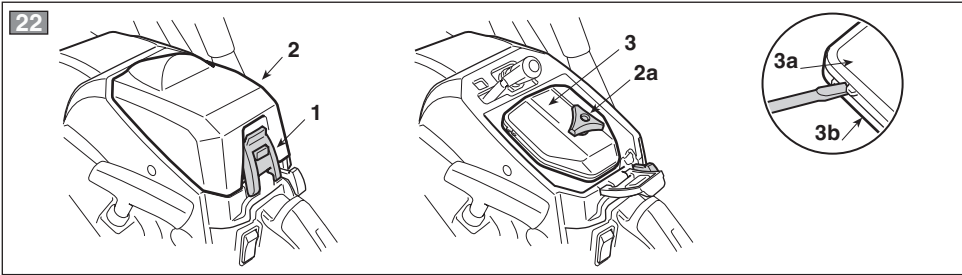
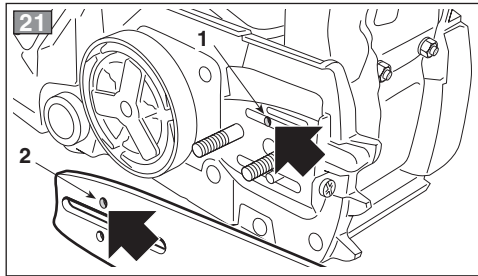
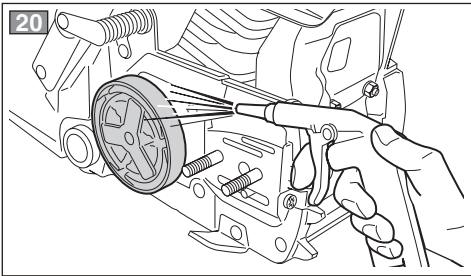
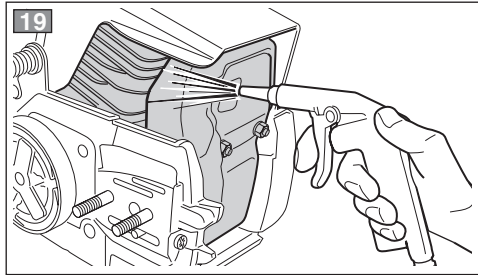
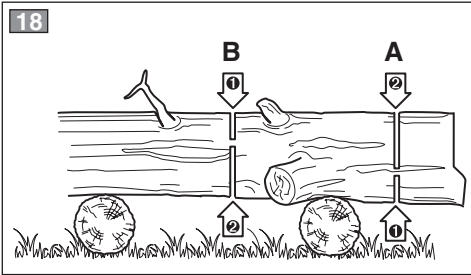
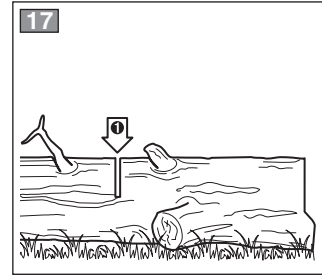
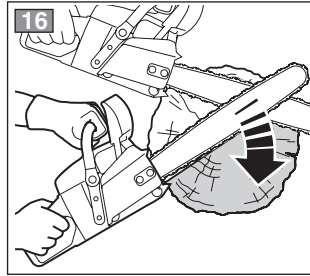
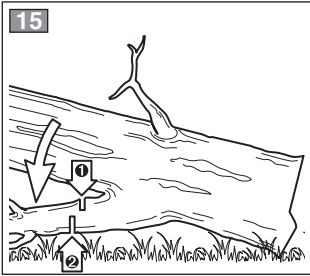

24

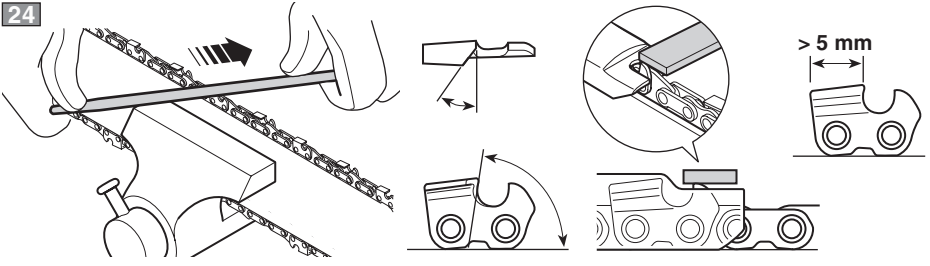

25

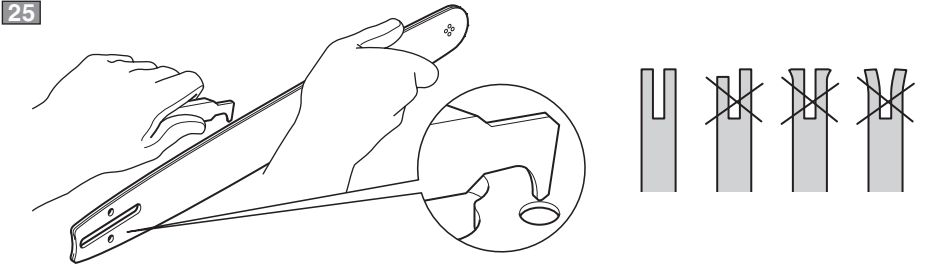

[1]	DATI TECNICI		CP 38 A 375 C 38 C 38 T SP 375 SP 375Q XC 238	CP 40 A 405 C 41 C 41 T SP 405 SP 405Q XC 240	C 46 XC 246 CP 45 A 455 MC 846	C 50
[2]	Motore		[3] Monocilindrico 2 tempi	[3] Monocilindrico 2 tempi	[3] Monocilindrico 2 tempi	[3] Monocilindrico 2 tempi
[4]	Cilindrata	cm <sup>3</sup>	37,2	40,1	45,02	49,3
[5]	Potenza	kW	1,2	1,5	1,7	2,1
[6]	Numero di giri al minimo	min <sup>-1</sup>	3100 ± 300	3100 ± 300	3000 ± 300	3000 ± 300
[7]	Numero di giri massimo ammissibile senza carico con catena montata	min <sup>-1</sup>	11000	11000	11000	11000
[8]	Capacità del serbatoio carburante	cm <sup>3</sup>	390	390	550	550
[9]	Capacità del serbatoio dell'olio	cm <sup>3</sup>	210	210	260	260
[10]	Consumo specifico alla massima potenza	g/kWh	430	450	460	480
[11]	Miscela (Benzina : Olio 2 tempi)		40 : 1 = 2,5%	40 : 1 = 2,5%	40 : 1 = 2,5%	40 : 1 = 2,5%
[12]	Lunghezza di taglio	mm	330 mm - 14" 370 mm - 16"	370 mm - 16" 385 mm - 16"	390 mm - 16" 440 mm - 18"	440 mm - 18" 490 mm - 20"
[13]	Denti / passo del pignone catena		6 / 0,375"	6 / 0,375" 7 / 0,325"	7 / 0,325"	7 / 0,325"
[14]	Velocità massima della catena	m/s	21	21/21,2	21,2	21,2
[15]	Peso (con serbatoio vuoto)	kg	4,7	4,7	5,4	5,5
[16]	Livello di pressione sonora	dB(A)	99	100	100	101
[17]	Incertezza di misura	dB(A)	3	3	3	3
[18]	Livello di potenza sonora misurato	dB(A)	108	109	109	111
[17]	Incertezza di misura	dB(A)	3	3	3	3
[19]	Livello di potenza sonora garantito	dB(A)	112	112	112	114
[20]	Livello di vibrazioni	m/s <sup>2</sup>	7	8	8,6	10,2
[17]	Incertezza di misura	m/s <sup>2</sup>	1,5	1,5	1,5	1,5

**(\*) ATTENZIONE! Il valore delle vibrazioni può variare in funzione dell'utilizzo della macchina e del suo allestimento ed essere superiore a quello indicato. È necessario stabilire le misure di sicurezza a protezione dell'utilizzatore che devono basarsi sulla stima del carico generato dalle vibrazioni nelle condizioni reali di utilizzo. A tale proposito devono essere prese in considerazione tutte le fasi del ciclo di funzionamento quali ad esempio, lo spegnimento o il funzionamento a vuoto.**



<p><b>1) BG - ΤΕΧΝΙΚΕΣΙ ΔΑΝΝΗ</b></p> <p>2) Δвιτάγτελ</p> <p>3) Εδνοциλндρoв двутактoв</p> <p>4) Oбeм на цилндра</p> <p>5) Moщнoст</p> <p>6) Брой оборoти мινимум</p> <p>7) Брой максималнo дoпустими oбoрoти бз нaтoвapaнe при мoнтpaнa вepиγa</p> <p>8) Bмeстимoст на горивниa рeзepвoар</p> <p>9) Bмeстимoст на мaслeниa рeзepвoар</p> <p>10) Cпeциφичeн paзxoд при максималнa мoщнoст</p> <p>11) Cмeс (Bενзин : Mαcлo двутактoв)</p> <p>12) Дължинa на cъpзaнe</p> <p>13) Эъци / cтъпka на пиньoна на пpeдaвaтeлнa вepиγa</p> <p>14) Mαксималнa cкoрoст на вepиγaтa</p> <p>15) Tεγλo (c пpaзeн рeзepвoар)</p> <p>16) Nивo на звукoвoтo гaлeγaнe</p> <p>17) Hεcиγуpнoст на измepвaнe</p> <p>18) Nивo на измepнaтa звукoвa мoщнoст</p> <p>19) Γaρaнтиpaнo нивo на звукoвa мoщнoст</p> <p>20) Nивo на вибpaция</p>	<p><b>1) CS - TECHNICKÉ PARAMETRY</b></p> <p>2) Motor</p> <p>3) Jednoválcový dvoutaktní</p> <p>4) Zdvihový objem</p> <p>5) Výkon</p> <p>6) Minimální otáčky</p> <p>7) Maximální přípustné otáčky bez zátěže s namontovaným řetězem</p> <p>8) Kapacita palivové nádržky</p> <p>9) Kapacita olejové nádrže</p> <p>10) Specifická spotřeba při maximálním výkonu</p> <p>11) Směs (Benzin: olej pro dvoutaktní motor)</p> <p>12) Délka řezání</p> <p>13) Zuby / krok pastorku řetězu</p> <p>14) Maximální rychlost řetězu</p> <p>15) Hmotnost (s prázdnou nádržkou)</p> <p>16) Úroveň akustického tlaku</p> <p>17) Nepřesnost měření</p> <p>18) Naměřená hladina akustického výkonu</p> <p>19) Zaručená úroveň akustického výkonu</p> <p>20) Úroveň vibrací</p>	<p><b>1) DA - TEKNISKE DATA</b></p> <p>2) Motor</p> <p>3) Encylindret, 2 takts</p> <p>4) Slagvolumen</p> <p>5) Effekt</p> <p>6) Omdrejningstal i minimum</p> <p>7) Max. omdrejningstal tilladt uden belastning med monteret kæde</p> <p>8) Brændstoffstankens kapacitet</p> <p>9) Olieletankens kapacitet</p> <p>10) Specifikt forbrug ved max. effekt</p> <p>11) Blanding (Benzin: 2-taktsolie)</p> <p>12) Klinkelængde</p> <p>13) Antal tænder/deling på kædehjul</p> <p>14) Maksimal hastighed kæde</p> <p>15) Vægt (med tom tank)</p> <p>16) Lydtryksniveau</p> <p>17) Usikkerhed ved målingen</p> <p>18) Målt lydeffektivniveau</p> <p>19) Garantieret lydeffektivniveau</p> <p>20) Vibrationer overført til hånden på forreste håndtag</p>
<p>(* ) BНИΜΑΝΗE! Cтoйноcтa на вибpaциите мoжe дa вapиpa в зaвиcимocт oт изпoлзвaнeтo на мaшинaтa и нeйнoтo oбopyдвaнe и мoжe дa бъдe пo-γoлeмa oт тaзи пoсoчeнaтa. Neoбoдиμo e дa ce oпpeдeлят мepкитe зa бeзoпaснoст цeлящa зaщитa нa пoтpeбитeлa, кoитo тpaбвa дa ce бaзиpaт въpxу oцeнкa нa cъздaлoтo ce нaтoвapaнe oт вибpaциите, при oслoвия нa рeaлнo изпoлзвaнe. За тaзи цeл, тpaбвa дa ce иμaт пpeдвид вcички фaзи нa цикълa нa paбoтa, кaтo нaпpимep, изκлючaнeтo или paбoтa нa пpaзeн xoд.</p>	<p>(* ) UPOZOPNĚNĪ! Hоднoтa вибpaци ce мъжe мeнит в зaвиcлoстнa нa пoзитиeтo cтpoжe a яeгo вьбaвьa нa мъжe бьт вьшшe нeж увeдeнaтa нoднoтa. Je тpeбa yрчит бeзoпeчнoстнa и oчpaннa oпaтeниe yзивaтeлe, кeтeрa мъжe вьчaзeт з oдхaдy зaтeжe пpoдyкoвaнe вибpaцeми в рeaлнoй пoдмѣнкaч пoзитиe. За тимтo ўцeлeм je тpeбa зъит в ўвaхy вcьчeнy фaзe циклa чѣннoстнa, якo нaпpиклaд вьпpнyтнa a чѣннoст нaпpъзднo.</p>	<p>(* ) ADVARSEL! Vibrationsniveauet kan ændre sig afhængigt af brugen af maskinen og dens udstyr, og niveauet kan være højere end det oplyste. Det er nødvendigt at fastlægge sikkerhedsforanstaltningerne til beskyttelse af brugeren. De skal være baseret på et skøn af belastningen som følge af vibrationerne ved den konkrete brug. I denne forbindelse er det nødvendigt at tage højde for alle funktionsspekklussens faser, eksempelvis slukning eller funktion uden produkt.</p>
<p><b>1) DE - TECHNISCHE DATEN</b></p> <p>2) Motor</p> <p>3) Einzylindrisch 2-Takt</p> <p>4) Hubraum</p> <p>5) Leistung</p> <p>6) Leerlaufdrehzahl</p> <p>7) Zulässige maximale Drehzahl ohne Belastung mit montierter Kette</p> <p>8) Inhalt des Kraftstofftanks</p> <p>9) Inhalt Öltank</p> <p>10) Spezifischer Verbrauch bei maximaler Leistung</p> <p>11) Gemisch (Benzin: Zweitaktöl)</p> <p>12) Schnittlänge</p> <p>13) Zähne / Teilung des Kettenrads</p> <p>14) Höchstgeschwindigkeit Kette</p> <p>15) Gewicht (mit leerem Tank)</p> <p>18) Abmessungen</p> <p>19) Länge</p> <p>20) Breite</p> <p>21) Höhe</p> <p>16) Schalldruckpegel</p> <p>17) Messungengenauigkeit</p> <p>18) Gemessener Schalleistungspegel</p> <p>19) Garantierter Schalleistungspegel</p> <p>20) Gemessener Vibrationspegel</p>	<p><b>1) EL - ΤΕΧΝΙΚΑ ΧΑΡΑΚΤΗΡΙΣΤΙΚΑ</b></p> <p>2) Κινητήρας</p> <p>3) Μονοκύλινδρος 2 χρόνων</p> <p>4) Κυβισμός</p> <p>5) Ισχύς</p> <p>6) Ελάχιστος αριθμός περιστροφών</p> <p>7) Μέγιστος επιτρεπόμενος αριθμός χωρίς φορτίο με την αλυσίδα συναρμολογημένη</p> <p>8) Χωρητικότητα του ντεπόζιτου καυσίμου</p> <p>9) Χωρητικότητα του δοχείου λαδιού</p> <p>10) Ειδική κατανάλωση στην μέγιστη ισχύ</p> <p>11) Μείγμα (Βενζίνη: λάδι για δίχρονοу κινητήρες)</p> <p>12) Μήκος κοπής</p> <p>13) Δόντια / βήμα του πινιόν αλυσίδας</p> <p>14) Μέγιστη ταχύτητα αλυσίδας</p> <p>15) Βάρος (με το ντεπόζιτο αδειο)</p> <p>16) Στάθμη ηχητικής πίεσης</p> <p>17) Αβεβαιότητα μέτρησης</p> <p>18) Μετρομένη στάθμη ηχητικής ισχύος</p> <p>19) Στάθμη εγγυώμενης ηχητικής ισχύος</p> <p>20) Στάθμη δονήσεων</p>	<p><b>1) EN - TECHNICAL DATA</b></p> <p>2) Engine</p> <p>3) 2-stroke single cylinder</p> <p>4) Displacement</p> <p>5) Power</p> <p>6) Idle RPM</p> <p>7) Maximum admissible rpm without load with chain installed</p> <p>8) Fuel tank capacity</p> <p>9) Oil tank capacity</p> <p>10) Maximum power specific consumption</p> <p>11) Fuel mixture (Petrol: 2-stroke oil)</p> <p>12) Cutting length</p> <p>13) Chain pinion teeth / pitch</p> <p>14) Maximum chain speed</p> <p>15) Weight (with empty tank)</p> <p>16) Sound pressure level</p> <p>17) Measurement uncertainty</p> <p>18) Measured sound power level</p> <p>19) Guaranteed sound power level</p> <p>20) Vibrations level</p>
<p>(* ) ACHTUNG! Der Schwingungswert kann sich abhängig vom Einsatz und Einsatzwerkzeugen ändern und auch über dem angegebenen Wert liegen. Es besteht die Notwendigkeit, Sicherheitsmaßnahmen zum Schutz des Bedieners festzulegen, die auf einer Abschätzung der Belastung durch Schwingungen während der tatsächlichen Benutzungsbedingungen beruhen (hierbei sind alle Anteile des Betriebszyklus zu berücksichtigen, beispielsweise Zeiten, in denen das Elektrowerkzeug abgeschaltet ist, und solche, in denen es zwar eingeschaltet ist, aber ohne Belastung läuft).</p>	<p>(* ) ΠPOCΩXH! H τιμή των δονήσεων μπορεί να μεταβάλλεται σε σχέση με την χρήση της μηχανής και της χρήσης του εξοπλισμού και να είναι μεγαλύτερη από την υποδεικνυόμενη. Είναι αναγκαίος ο καθορισμός των μέτρων ασφάλειας και προστασίας του χρήστη που θα πρέπει να βασίζονται στον υπολογισμό του φορτίου που παράγεται από τις δονήσεις στις πραγματικές συνθήκες χρήσης. Για αυτό το σκοπό θα πρέπει να λαμβάνονται υπόψη όλες οι φάσεις του κύκλου λειτουργίας όπως για παράδειγμα, η απενεργοποίηση ή η χρήση σε κενό.</p>	<p>(* ) WARNING! The vibration value may vary according to the usage of the machine and its fitted equipment, and be higher than the one indicated. Safety measures must be established to protect the user and must be based on the load estimate generated by the vibrations in real usage conditions. In this regard, all the operational cycle phases must be taken into consideration, such as switching off or idle running.</p>

<p><b>[1] ES - DATOS TÉCNICOS</b></p> <p>[2] Motor  [3] Monocilíndrico 2 tiempos  [4] Cilindrada  [5] Potencia  [6] Número de revoluciones por mínimo  [7] Número de revoluciones máximo admisible sin carga con cadena montada  [8] Capacidad del depósito carburante  [9] Capacidad del depósito del aceite  [10] Consumo específico a la máxima potencia  [11] Mezcla (Gasolina: Aceite 2 Tiempos  [12] Longitud de corte  [13] Dientes / paso del piñón cadena  [14] Velocidad máxima de la cadena  [15] Peso (con depósito vacío)</p> <p>[16] Nivel de presión sonora  [17] Incertidumbre de medida  [18] Nivel de potencia sonora medido  [19] Nivel de potencia sonora garantizado  [20] Nivel de Vibraciones</p> <p>(* ) ATENCIÓN! El valor de las vibraciones puede variar según el uso de la máquina y de su montaje y ser superior al indicado. Se aconseja establecer las medidas de seguridad de protección del usuario que deben descender estimando la carga generada por las vibraciones en las condiciones reales de uso. Para dicha finalidad deben tomarse en consideración todas las fases del ciclo de funcionamiento como por ejemplo, el apagado o el funcionamiento en vacío.</p>	<p><b>[1] ET - TEHNILISED ANDMED</b></p> <p>[2] Mootor  [3] Ühe silindriga 2-taktiline  [4] Tõõmaht  [5] Võimsus  [6] Pöörete arv tühikäigul  [7] Maksimumpöörete lubatud arv ilma pingeta monteeritud ketiga  [8] Kütusepaagi maht  [9] Ölilpaagi maht  [10] Eritarbitmine maksimumvõimsusel  [11] Segu (bensiin: õli 2 taktiline)  [12] Leikapiikkus  [13] Keti hammasratta hambad / samm  [14] Maksimaalne kiirus kett  [15] Kaal (tühija paagiga)  [16] Helirõhu tase  [17] Mõõtmisebatäpsus  [18] Helivõimsuse mõõdetav tase  [19] Garanteeritud helivõimsuse tase  [20] Vibratsioonitase</p> <p>(* ) TÄHELEPANU! Vibratsioonitase võib varieeruda vastavalt masina kasutusele ja tema ettevalmistusele ja olla näidatust suurem. Vajalik on määrata kasutajast lähtuva ohutusmäärad, mis peavad baseeruma tegelikes kasutustingimustes vibratsiooni poolt tekitatud laetuse hindamisel. Sellel eesmärgil tuleb arvestada kõiki töotsükli löike, nagu näiteks väljalülitamine või töötamine tühikäigul.</p>	<p><b>[1] FI - TEKNISET TIEDOT</b></p> <p>[2] Moottori  [3] Yksisylinterinen 2-vaiheinen  [4] Tilavuus  [5] Teho  [6] Kierroslukumäärä minimissä  [7] Sallittu suurin mahdollinen kierroslukumäärä ilman kuormaa ketju asennettuna  [8] Polttoainesäiliön tilavuus  [9] Öljysäiliön tilavuus  [10] Omniaiskulutus täyshallolla  [11] Polttoainesos (Bensiini: Öljy 2-tahti)  [12] Leikkauskosen pituus  [13] Ketjun hammasrattaan hampaat / hammasluku  [14] Maksiminopeus ketju  [15] Paino (säiliö tyhjänä)  [16] Äänenpaineen taso  [17] Epätarkka mittaus  [18] Mittattu äänitehotaso  [19] Taattu äänitehotaso  [20] Tärinätaaso Etukahvaan</p> <p>(* ) HUOMAUTUS! Tärinäarvo voi vaihdella laitteen käyttötöiminnon mukaan ja laitteen kokoonpanon mukaan ja arvo voi olla korkeampi kuin annettu arvo. Käyttäjän turvallisuuden takaamiseksi on ryhdyttävä tarvittaviin varoitoimenpiteisiin, jotka määritellään todellisessa käytössä arvoiodun tärinäkuormituksen pohjalta. Tämän vuoksi on huomioitava kaikki toimintasyklin vaiheet kuten esim. laitteen sammuttaminen tai laitteen tyhjäkäynti.</p>
<p><b>[1] FR - CARACTÉRISTIQUES TECHNIQUES</b></p> <p>[2] Moteur  [3] Monocylindrique à 2 temps  [4] Cylindrée  [5] Puissance  [6] Nombre de tours au minimum  [7] Nombre de tours maximum admissible sans charge avec la chaîne montée  [8] Capacité du réservoir de carburant  [9] Capacité du réservoir de l'huile  [10] Consommation spécifique à la puissance maximum  [11] Mélange (Essence : Huile 2 temps)  [12] Longueur de coupe  [13] Dents / pas du pignon de chaîne  [14] Vitesse maximale de la chaîne  [15] Poids (avec le réservoir vide)  [16] Niveau de pression sonore  [17] Incertitude de la mesure  [18] Niveau de puissance sonore mesuré  [19] Niveau de puissance sonore garanti  [20] Niveau de Vibrations</p> <p>(* ) ATTENTION! La valeur des vibrations peut varier en fonction de l'emploi de la machine et de son agencement, et peut devenir supérieure à la valeur qui est indiquée. Il est nécessaire d'établir les mesures de sécurité pour la protection de l'utilisateur; ces dernières doivent être fondées sur l'estimation de la charge engendrée par les vibrations dans les conditions réelles d'utilisation. A ce sujet, il faut prendre en considération toutes les phases du cycle de fonctionnement, comme par exemple l'extinction ou le fonctionnement à vide.</p>	<p><b>[1] HR - TEHNIČKI PODACI</b></p> <p>[2] Motor  [3] Jednocilindrični, 2-taktni  [4] Radni obujam  [5] Snaga  [6] Broj okretaja na minimumu  [7] Najveći dopušteni broj okretaja bez opterećenja, s montiranim lancem  [8] Zapremina spremnika goriva  [9] Zapremina spremnika ulja  [10] Specifična potrošnja pri maksimalnoj snazi  [11] Mješavina (benzin: ulje za 2-taktni motor)  [12] Dužina rezanja  [13] Zupci / korak lančanika  [14] Maksimalna brzina lanca  [15] Težina (s praznim spremnikom)  [16] Razina zvučnog tlaka  [17] Mjerna nesigurnost  [18] Izmjerena razina zvučne snage  [19] Zajamčena razina zvučne snage  [20] Razina vibracija</p> <p>(* ) POZORI! Ovisno o korištenju stroja i njegove opreme, vrijednost vibracija može biti drugačija te biti i viša od one naznačene. Potrebno je utvrditi sigurnosne mjere radi zaštite korisnika, na temelju procjene opterećenja kojeg stvaraju vibracije u stvarnim uvjetima korištenja. U vezi s tim treba uzeti u obzir sve faze radnog ciklusa, kao na primjer isključivanje ili rad na prazno.</p>	<p><b>[1] HU - MŰSZAKI ADATOK</b></p> <p>[2] Motor  [3] Egyhengeres, kétütemű  [4] Hengerűrtartalom  [5] Teljesítmény  [6] Fordulatszám alapláraton  [7] Maximális megengedett fordulatszám terhelés nélkül, felszerelt láncal  [8] Üzemanyagtartály kapacitása  [9] Olajtartály kapacitása  [10] Fajlagos fogyasztás a legnagyobb teljesítményen  [11] Keverék (Benzin: Olaj kétütemű motorokhoz)  [12] Vágáshossz  [13] Láncc fogaskerék fogai / fogosztása  [14] Maximális sebesség láncc  [15] Súly (üres tartállyal)  [16] Hangnyomásszint  [17] Mérési bizonytalanság  [18] Mért zajteljesítmény szint  [19] Garantált zajteljesítmény szint  [20] Vibrációs szint</p> <p>(* ) FIGYELEM! A vibrációérték változhat a gép alkalmazási funkciója és felhasználási függvényében, és meghaladhatja a megadott értéket. Meg kell határozni a felhasználó védelmét szolgáló biztonsági intézkedéseket, melyeket a valós használati feltételek mellett vibrációs terhelések becsülésére kell alapozni. Ebből a célból figyelembe kell venni az üzemi ciklus összes fázisát, például a kikapcsolást és az üresben való üzemelést.</p>

<p><b>1] LT - TECHNINIAI DUOMENYS</b></p> <p>2] Variklis 3] Mono cilindrinis 2 fazių 4] Variklio tūris 5] Galia 6] Apsisukimų numeris minimaliu režimu 7] Maksimaliai priimtinas apsisukimų numeris be apavimo su sumontuota grandine 8] Degalų bako talpa 9] Alyvos bakelio pajėgumas yra 10] Maksimalaus gaingumo specifinis sunaudojimas 11] Mišinys (Benzinas: alyva 2 taktų) 12] Pjovimo ilgis 13] Dantys / grandinės dantrakuoto žingsnis 14] Maksimalus greitis grandinės 15] Svoris (tuščiū bakeliu) 16] Garso slėgio lygis 17] Matavimo netikslumas 18] Išmatuotas garso galios lygis 19] Garantuotas garso galios lygis 20] Vibracijos lygis</p> <p>(* DEMESIO! Vibracijų vertė gali keistis atsižvelgiant į įrenginio darbo pobūdį ir jo paruošimą ir gali viršyti nurodytas vertes. Būtina nustatyti reikiamus matavimų sąlygas, kurie turi būti sugeneruoti vibracijų apkrovos apskaičiavimais realiomis naudojimo sąlygomis. Dėl šios priežasties turi būti atsižvelgiama į visas veikimo ciklo fazes, kaip pavyzdžiui, išjungimas arba veikimas tuščiai.</p>	<p><b>1] LV - TEHNISKE DATI</b></p> <p>2] Dzinējs 3] Viencilindra, divtaktu 4] Cilindru tilpums 5] Jauda 6] Apgrīezienu skaits minimālajā režīmā 7] Maksimālais pieļaujama apgrīezienu skaits bez slodzes ar uzstādītu ķēdi 8] Degvielas tvertnes tilpums 9] Eļļas vertnes tilpums 10] Īpatnējais patēriņš pie maksimālās iaudas 11] Mišinijs (benzīns : eļļa 2-taktu dzinējiem) 12] Griēšanas garums 13] Kēdes zobrata zobi / solis 14] Maksimālais ātrums ķēdes 15] Svārs (ar tukšu tvertni) 16] Skaņas spiediena līmenis 17] Mērijuma kļūda 18] Mērītās skaņas jaudas līmenis 19] Garantētais skaņas jaudas līmenis 20] Vibrācijas līmenis</p> <p>(* UZMANĪBU! Vibrāciju vērtība ir atkarīga no mašīnas lietošanas veida un no apkūpuma, tādejādi, tā var pārsniegt norādīto vērtību. Izstrādājot drošības un mašīnas lietotāja aizsardzības noteikumus ir jāizmanto vibrāciju noslodzes novērtējums, kas veidojas reālos lietošanas apstākļos. Tādējādi, ir jāņem vērā visi darbības cikla posmi, piemēram, izslēgšana vai darbība tukšgaitā.</p>	<p><b>1] МК - ТЕХНИЧКИ ПОДАТОЦИ</b></p> <p>2] Мотор 3] Моноцилиндричен двотактен 4] Капацитет 5] Мокност 6] Број на вртежи на минимум 7] Број на дозовени вртежи на максимум без оптоварување со поставен ланец 8] Капацитет на резервоарот за гориво 9] Капацитет на резервоарот за масло 10] Специфична потрошувачка на максимална моќност 11] Мешавина (бензин: масло за двотактни мотори) 12] Должина на сечење 13] Запци на ланецот / степен на запченикот на ланецот 14] Максималната брзина на снабдување 15] Технина (со празен резервоар) 16] Ниво на звучен притисок 17] Несигурност за мерење 18] Измерено ниво на бучава 19] Гарантирано ниво на бучава 20] Ниво на вибрации</p> <p>(* ВНИМАНИЕ! Вредноста на вибрациите може да варира од функцијата на примената на машината и на нејзините поставки и е супериорна како што е посочена. Неопходно е да се воспостават мерките на безбедност и заштита за корисникот што треба да го поднесат генерираното оптоварување од вибрациите во реални услови на употреба. Тањвата намера треба да ги земе во предвид сите фази на циклусот на работа, како што се на пример исклучувањето или работа на празно.</p>
<p><b>1] NL - TECHNISCHE GEGEVENS</b></p> <p>2] Motor 3] Tweetak-ééncilindermotor 4] Cilinderinhoud 5] Vermogen 6] Minimaal toerental 7] Maximaal toegestaan toerental zonder lading met ketting gemonteerd 8] Vermogen brandstofreservoir 9] Vermogen van het oliereservoir 10] Specifiek gebruik bij maximaal vermogen 11] Mengeling (Benzine : Olie 2-takt) 12] Lengte van de snit 13] Tand(en) / steek van het kettingwiel 14] Maximum speed ketting 15] Gewicht (bij leeg reservoir) 16] Niveaυ geluidsdruk 17] Meetonzekerheid 18] Gemeten geluidsvermogeniveau 19] Gearandeerd geluidsniveaυ 20] Trillingsniveaυ</p> <p>(* LET OP: De waarde van de trillingen kan variëren in functie van het gebruik van de machine en zijn uitrusting en hoger zijn dan de aangegeven waarde. De veiligheidsmaatregelen ter bescherming van de gebruiker moeten bepaald worden door zich te baseren op de schatting van de lading veroorzaakt door de trillingen onder de werkelijke gebruiksomstandigheden. Hiervoor moeten alle fases van de werkingscyclus in beschouwing genomen worden zoals bijvoorbeeld het uitzetten en de onbelaste werking.</p>	<p><b>1] NO - TEKNISKE DATA</b></p> <p>2] Motor 3] Ensyldret, totakts 4] Slagvolum 5] Ytelse 6] Turtall ved tomgang 7] Maks tillatt turtall uten belastning med montert kjede 8] Drivstofftankens kapasitet 9] Oljetankens kapasitet 10] Forbruk ved maks effekt 11] Blanding (Bensin: 2-takts olje) 12] Kuttelengde 13] Tannhjulēts tenner / tagger 14] Toppfart kjede 15] Vekt (med tom tank) 16] Lydtrykknivā 17] Māleusikkerhet 18] Mālt lydteknivā 19] Garantert lydteknivā 20] Vibrasjonsnivā</p> <p>(* ADVARSEL! Vibrasjonsnivāet kan variere avhengig av bruken av maskinen samt hvordan den er utstyrt, og det kan være høyere enn det angitte. Det er nødvendig ā fastsette sikkerhetstiltak for beskyttelse av brukeren som mā basere seg pā et estimat av belastningen som skyldes vibrasjoner under reelle bruksbetingelser. I den sammenheng mā en ta i betraktning samtlige faser i funksjonssyklusen, herunder for eksempel avslāing om tomgang.</p>	<p><b>1] PL - DANE TECHNICZNE</b></p> <p>2] Silnik 3] Jednocylindrowy 2-suwowy 4] Pojemnośc skokowa 5] Moc 6] Liczba obrotów na minimum 7] Liczba obrotów maksymalnie dopuszczalna, bez obciążenia z łańcuchem zamontowanym 8] Pojemność zbiornika paliwa 9] Pojemność zbiornika oleju 10] Zużycie specyficzne przy maksymalnej mocy 11] Mieszanka (Benzyna : Olej do silnika 2-suwowego) 12] Długość cięcia 13] Zęby / podziałka koła zębatego łańcucha 14] Maksymalna prędkość łańcucha 15] Ciężar (z pustym zbiornikiem) 16] Poziomy ciśnienia akustycznego 17] Niepewność pomiaru 18] Mierzony poziom mocy akustycznej 19] Gwarantowany poziom mocy akustycznej 20] Poziom wibracji</p> <p>(* UWAGA! Wartość wibracji może się zmieniać w zależności od użycia urządzenia i jego wyposażenia i może być wyższa od tej wskazanej. Niezależnym jest ustalenie środków bezpieczeństwa w celu ochrony użytkownika, które muszą się opierać na oszacowaniu ładunku wytwarzanego przez wibracje w rzeczywistych warunkach użytkowania. W tym celu powinny być brane pod uwagę wszystkie fazy cyklu funkcjonowania, jak na przykład wyłączenie lub działanie na biegu jałowym.</p>

<p><b>1) PT - DADOS TÉCNICOS</b></p> <p>2) Motor 3) Monocilindro 2 tempos 4) Cilindrada 5) Potência 6) Número de rotações no mínimo 7) Número máximo permitido de rotações sem carga com corrente montada 8) Capacidade do tanque de combustível 9) Capacidade do tanque do óleo 10) Consumo específico na potência máxima 11) Mistura (Gasolina : Óleo 2 tempos) 12) Comprimento de corte 13) Dentes / distância entre eixos do pinhão da corrente 14) Velocidade máxima da cadeia 15) Peso (com tanque vazio) 16) Nivel de pressão sonora 17) Incerteza de medição 18) Nivel medido de potência sonora 19) Nivel garantido de potência sonora 20) Nivel de vibrações</p> <p>(* ) ATENÇÃO! O valor das vibrações pode variar em função da utilização da máquina e da sua preparação e ser acima daquela indicada. É necessário estabelecer as amedidas de segurança para a proteção do utilizador que devem ser baseadas na estima de carga gerada pelas vibrações nas condições reais de utilização. Para tal fim, devem ser levadas em consideração todas as fases do ciclo de funcionamento tais como por exemplo, o desligamento ou o funcionamento em vazio.</p>	<p><b>1) RO - DATE TEHNICE</b></p> <p>2) Motor 3) Monocilindric în 2 timpi 4) Cilindree 5) Putere 6) Număr minim de rotații pe minut 7) Numărul maxim admis de rotații fără sarcină cu lanțul montat 8) Capacitate rezervor carburant 9) Capacitate rezervor ulei 10) Consum specific la capacitate maximă 11) Amestec (Benzină: Ulei pt. motoare în doi timpi) 12) Lungime tăiere 13) Dinți / pas pinion lant 14) Maximă de viteză a lanțului 15) Greutate (cu rezervorul gol) 16) Nivel de presiune sonoră 17) Nesiguranță în măsurare 18) Nivel de putere sonoră măsurat 19) Nivel de putere sonoră garantat 20) Nivelul de vibrații</p> <p>(* ) ATENȚIE! Valoarea vibrațiilor depinde de modul în care este folosită mașina și de dotările acesteia, putând să fie mai mare decât cea indicată. Stabilirea măsurilor de siguranță este necesară pentru protecția utilizatorului și trebuie să se bazeze pe estimarea sarcinii transmise prin vibrații în condiții reale de utilizare. În acest scop, trebuie luate în considerare toate fazele ciclului de funcționare, cum ar fi, de exemplu, oprirea sau proba de funcționare în gol.</p>	<p><b>1) RU - ТЕХНИЧЕСКИЕ ХАРАКТЕРИСТИКИ</b></p> <p>2) Двигатель 3) Одноцилиндровый 2-тактный 4) Объем 5) Мощность 6) Число оборотов в минимальном режиме 7) Максимальное допустимое число оборотов без нагрузки с установленной цепью 8) Объем топливного бака 9) Объем масляного бака 10) Удельный расход топлива при максимальной мощности 11) Смесь (Бензин : Масло 2 такта) 12) Длина резки 13) Зубцы / шаг звездочки цепи 14) Максимальная скорость цепи 15) Вес (при пустом баке) 16) Уровень звукового давления 17) Неточность размеров 18) Уровень измеренной звуковой мощности 19) Гарантируемый уровень звуковой мощности 20) Уровень вибрации</p> <p>(* ) ВНИМАНИЕ! Уровень вибрации может меняться в зависимости от применения машины и ее оснащения, и превышать указанный уровень. Необходимо установить правила техники безопасности для защиты пользователя, которые должны основываться на оценке нагрузки, сгенерированной вибрацией в фактических условиях эксплуатации. Для этого необходимо принять во внимание все этапы рабочего цикла, включая выключение и холостой ход.</p>
<p><b>1) SL - TEHNIČNI PODATKI</b></p> <p>2) Motor 3) Enocilindrski dvotaktni 2 stopnji 4) Gibna prostornina motorja 5) Moč 6) Število obratov na minimumu 7) Maksimalno dovoljeno število obratov brez obremenitve z montirano verigo 8) Prostornina rezervoarja za gorivo 9) Prostornina oljnega rezervoarja 10) Specifična poraba pri največji moči 11) Mešanica (bencin : olje 2-taktni motor) 12) Dolžina reza 13) Zobniki / hod verižnega pastorka 14) Največja hitrost verige 15) Teža (s praznim rezervoarjem) 16) Raven zvočnega pritiska 17) Nezaščitljivost meritev 18) Raven izmerjene zvočne moči 19) Raven zagotovljene zvočne moči 20) Nivo vibracij</p> <p>(* ) POZOR! Vrednost vibracij lahko variira glede na uporabo stroja in na njegovo opremo in je lahko višja od označene. Treba je določiti varnostne ukrepe za zaščito uporabnika, ki morajo izhajati iz ocene obremenitve, ki jo povzročijo vibracije v realnih pogojih delovanja. V ta namen je treba upoštevati vse faze ciklusa delovanja kot so na primer izklop ali delovanje v mrtvem hodu.</p>	<p><b>1) SV - TEKNISKA SPECIFIKATIONER</b></p> <p>2) Motor 3) 2-takts encylindrig 4) Cyliindervolyum 5) Effekt 6) Minimal varvtal 7) Maximalt varvtal tillåtet utan belastning med monterad kedja 8) Bränsletankens kapacitet 9) Oljetankens kapacitet 10) Specifik förbrukning vid maximal effekt 11) Bränsleblandning (Bensin: tvåtaktsolja) 12) Skärningslängd 13) Tänder / kuggstångens tandavstånd på kedjan 14) Maximal hastighet kedjan 15) Vikt (med tom tank) 16) Ljudtrycksnivå 17) Tvivel med mått 18) Uppmätt ljudeffektivnivå 19) Garanterad ljudeffektivnivå 20) Vibrationsnivå</p> <p>(* ) VARNING! Vibrationsvärdet kan variera i funktion till användningen av maskinen och dess utrustning och överstiga det som anges. Säkerhetsanordningar måste förtas för att skydda användaren och skall grundas sig på uppskattningen av den belastning som skapas av vibrationerna under verkliga användningsförhållanden. Av detta skäl skall samtliga faser under funktionscykeln tas hänsyn till, som till exempel en släckning eller funktion under tomgång.</p>	<p><b>1) TR - TEKNİK VERİLER</b></p> <p>2) Motor 3) Tek silindirli 2 zamanlı 4) Silindir 5) Güç 6) Minimum devir sayısı 7) Zincir monte edilirken, yük olmaksızın kabul edilebilir maksimum devir sayısı 8) Yakıt deposunun kapasitesi 9) Yağ deposunun kapasitesi 10) Maksimum güçte özgül tüketim 11) Karşım (Benzin : Yağ 2 zamanlı) 12) Kesim uzunluğu 13) Zincir pinyonunun dişleri / adımı 14) Maksimum hız zinciri 15) Ağırılık (boş depo ile) 16) Ses basınç seviyesi 17) Ölçü belirsizliği 18) Ölçülen ses güç seviyesi 19) Garant edilmiş ses güç seviyesi 20) Titreşim seviyesi</p> <p>(* ) DİKKAT! Titreşimlerin değeri, makinenin kullanımına ve donatısına göre değişebilir ve belirtilen değerden fazla olabilir. Kullanıcıyı korumak için güvenli tedbirlerin belirlenmesi gerekir; bunlar, gerçek kullanım şartlarında titreşimler tarafından üretilen yükün tahminine dayanmalıdır. Bu amaçla işleme devrinin tüm aşamaları (örneğin kapanma veya boş işleme) dikkate alınmalıdır.</p>

Sehr geehrte Kundin, sehr geehrter Kunde,

Wir danken Ihnen, dass Sie unseren Produkten den Vorzug gegeben haben und wünschen Ihnen, dass Ihnen der Gebrauch Ihrer neuen Maschine Freude macht und Ihren Erwartungen vollkommen entspricht. Dieses Handbuch wurde herausgegeben, um Sie mit Ihrer Maschine vertraut zu machen und diese sicher und wirksam einsetzen zu können. Beachten Sie, dass das Handbuch ein wesentlicher Bestandteil der Maschine ist. Halten Sie es stets griffbereit, um es jederzeit einsehen zu können, und liefern Sie es mit, sollten Sie die Maschine eines Tages an Dritte abtreten oder ausleihen.

Diese neue Maschine wurde nach den geltenden Bestimmungen entwickelt und hergestellt. Sie arbeitet sicher und zuverlässig, wenn sie unter strikter Beachtung der in diesem Handbuch enthaltenen Anweisungen verwendet wird (Bestimmungsgemäßer Gebrauch). Jede andere Verwendung oder die Nichtbeachtung der angezeigten Sicherheitsvorschriften beim Gebrauch bzw. der Anweisungen für Wartung und Reparatur werden als "unzweckmäßige Verwendung" der Maschine angesehen und haben den Verfall der Garantie und die Ablehnung jeder Verantwortung seitens des Herstellers zur Folge. Dem Benutzer selbst dadurch entstandene oder Dritten zugefügte Schäden oder Verletzungen gehen zu Lasten des Benutzers.

Immer alle lokalen Vorschriften, die den Einsatz der Maschine einschränken.

Falls Sie kleinere Unterschiede zwischen der Beschreibung im Handbuch und der Maschine feststellen sollten, können Sie davon ausgehen, dass die in diesem Handbuch enthaltenen Informationen auf Grund fortwährender Verbesserungen des Erzeugnisses Änderungen unterliegen, ohne dass der Hersteller die Pflicht zur Bekanntgabe oder zur Aktualisierung hat, unter der Voraussetzung, dass sich die wesentlichen Eigenschaften für Sicherheit und Betriebsweise nicht verändern. Im Zweifelsfall wenden Sie sich bitte an den Händler. Viel Spaß bei der Arbeit!

## INHALTSVERZEICHNIS

1. Kennzeichnung der wesentlichen Bauteile .....	2
2. Symbole .....	3
3. Sicherheitsvorschriften .....	4
4. Montage der Maschine .....	7
5. Arbeitsvorbereitung .....	8
6. Motor anlassen, benutzen und ausschalten .....	10
7. Maschineneinsatz .....	12
8. Wartung und Aufbewahrung .....	14
9. Störungssuche .....	17
10. Zubehör .....	18

# 1. KENNZEICHNUNG DER WESENTLICHEN BAUTEILE

## WESENTLICHE BAUTEILE

1. Motor
2. Krallenanschlag
3. Vorderer Handschutz
4. Vorderer Handgriff
5. Hinterer Handgriff
6. Kettenhaltestift
7. Schwert
8. Kette
9. Schwertschutz
- 9a. Schutz des Krallenanschlages  
(während der Arbeit zu entfernen)
10. Typenschild

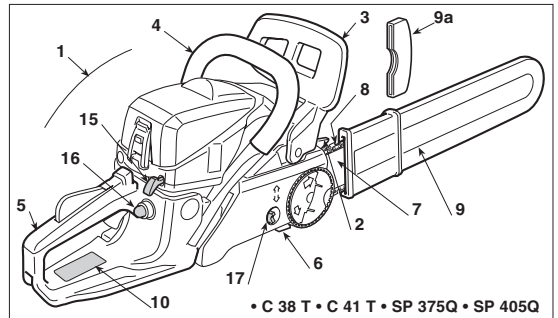
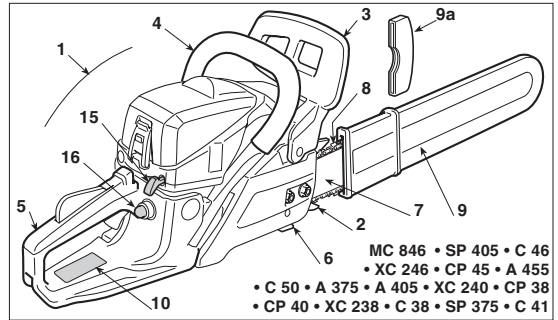

## STEUERUNGEN UND AUFFÜLLEN

11. Motorabstellschalter
12. Drehzahlregler
13. Verriegelung Drehzahlregler
14. Startgriff
15. Chokehebel
16. Primer
17. Schnellkettenspanner

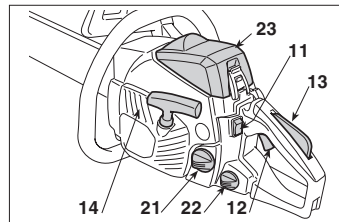

- A 375 • A 405 • CP 38
- CP 40 • C 38
- SP 375 • XC 238
- C 41 • SP 405
- C 38 T • C 41 T
- SP 375Q • SP 405Q
- XC 240

21. Verschluss Gemischtank
22. Verschluss Kettenöltank
23. Luftfilterdeckel

- C 46 • XC 246 • C 50
- CP 45 • A 455
- MC 846

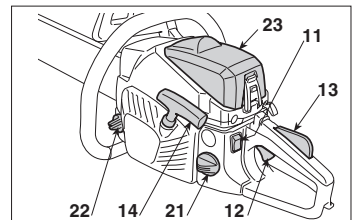

## TYPENSCHILDS

- 10.1) Konformitätszeichen CE
- 10.2) Name und Anschrift des Herstellers
- 10.3) Schalleistungspegels
- 10.5) Maschinentyp
- 10.6) Kennnummer
- 10.7) Baujahr
- 10.8) Artikelnummer
- 10.9) Emission-Nummer

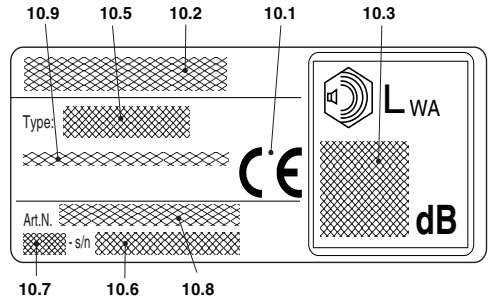

Das Beispiel der Konformitätserklärung finden Sie auf der vorletzten Seite des Handbuchs.

## 2. SYMBOLE



**1)** Achtung! Gefahr. Diese Maschine kann, wenn sie nicht korrekt verwendet wird, für Sie und andere gefährlich sein.

**2)** Rückschlaggefahr (Kickback)! Der Rückschlag verursacht das plötzliche und unkontrollierbare Zurückschleudern der Motorsäge in Richtung des Benutzers. Es muss immer unter sicheren Bedingungen gearbeitet werden. Es sind Ketten mit Sicherheitsgliedern zu verwenden, die den Rückschlag begrenzen.

**3)** Die Maschine darf nie mit nur einer Hand geführt werden! Die Maschine muss fest mit beiden Händen gehalten werden, um diese zu kontrollieren, und das

Risiko von Rückschlägen zu mindern.

**4)** Vor Inbetriebnahme des Geräts die Gebrauchsanleitung aufmerksam lesen.

**5)** Wir weisen den Bediener des Geräts darauf hin, dass er bei normalen Arbeitsbedingungen täglich einer Geräuschbelastung von 85 dB (A) oder mehr ausgesetzt ist. Gehörschutz, Schutzbrille und Schutzhelm verwenden.

**6)** Arbeitsschuhe und Schutzhandschuhe tragen!

## BESCHREIBENDE SYMBOLE AN DER MASCHINE (falls vorhanden)

11



11) Gemischtank

12



12) Kettenöltank und Ölpumpenregler

13



13) Vergasereinstellung

L = Gemischregelung niedrige Drehzahl

H = Gemischregelung hohe Drehzahl

T = LeerlaufEinstellung

14



14) Chokehebel

15



15) Primer

16



16) Kettenbremse (das Symbol (O) zeigt die Freigaberichtung der Bremse an)

### 3. SICHERHEITSVORSCHRIFTEN

#### BESTIMMUNGSGEMÄSSER GEBRAUCH / UNZWECKMÄSSIGE VERWENDUNG

2) Die Maschine darf nur für den vorgesehenen Zweck verwendet werden, d.h. „das Fällen, Schneiden und Entasten von Bäumen mit einer Größe entsprechend der Schwertlänge“ oder Holzgegenständen mit entsprechenden Eigenschaften. Ein unzureichender Gebrauch kann generell gefährlich sein und die Maschine beschädigen.

Ein unzureichender Gebrauch kann generell gefährlich sein und die Maschine beschädigen. Folgende Punkte gehören zur unzureichenden Verwendung (beispielhaft):

- Schneiden von Hecken;
- Schnitzarbeiten;
- Durchschneiden von Holzpaletten, Holzboxen und Verpackungen im Allgemeinen;
- Durchschneiden von Möbeln oder anderen Objekten, die Nägel, Schrauben oder andere Metallgegenstände enthalten können;
- Ausführen von Metzgerarbeiten;
- Verwenden der Maschine als Hebel, um Gegenstände anzuheben, zu bewegen oder zu brechen;
- Verwenden der Maschine in fest eingespanntem Zustand.

Verwenden Sie die Kettensäge nicht zum Sägen von Plastik, Mauerwerk oder Baumaterialien, die nicht aus Holz sind. Die Verwendung der Kettensäge für nicht bestimmungsgemäße Arbeiten kann zu gefährlichen Situationen führen.

#### A) AUSBILDUNG

1) Lesen Sie die Anweisungen aufmerksam. Machen Sie sich mit den Bedienungsteilen und dem richtigen Gebrauch der Maschine vertraut. Lernen Sie, den Motor schnell abzustellen.

2) Erlauben Sie niemals Kindern oder Personen, die nicht über die erforderlichen Kenntnisse dieser Gebrauchsanweisung verfügen, die Maschine zu benutzen. Örtliche Bestimmungen können das Min-

destalter des Benutzers festlegen.

3) Die Maschine darf nicht von mehr als einer Person benutzt werden.

4) **Maschine niemals benutzen:**

- Während Personen, besonders Kinder oder Tiere in der Nähe sind;
  - Wenn der Benutzer müde ist oder sich nicht wohl fühlt, oder wenn er Arzneimittel oder Drogen, Alkohol oder andere Stoffe zu sich genommen hat, die seine Aufmerksamkeits- und Reaktionsfähigkeit beeinträchtigen;
  - Wenn der Benutzer nicht imstande ist, die Maschine mit zwei Händen festzuhalten bzw. wenn er bei der Arbeit nicht stabil auf den Beinen das Gleichgewicht halten kann.
- 5) Beachten Sie, dass der Benutzer für Unfälle und Schäden verantwortlich ist, die anderen Personen oder deren Eigentum widerfahren können.

#### B) VORBEREITENDE MASSNAHMEN

1) **Bei der Arbeit, muss der Benutzer eine geeignete Kleidung tragen, die ihn in seinen Bewegungen nicht hindert.**

- Enganliegende Schutzkleidung mit schnittfesten Schutzzeugsätzen tragen.
- Schutzhelm, Handschuhe, Schutzbrille, Staubschutzmaske und schnittfeste Sicherheitsschuhe mit rutschfester Sohle tragen.
- Gehörschutz tragen.
- Keine Schale, Hemden, Halsketten oder andere lose hängende Zubehöre tragen, die sich in der Maschine oder in eventuell auf dem Arbeitsplatz befindlichen Gegenständen verfangen könnten.
- Langes Haar zusammenbinden.

2) **ACHTUNG: GEFAHR! Benzin ist hochgradig entflammbar:**

- Kraftstoff in eigens zu diesem Zweck vorgesehenen, zugelassenen Behältern aufbewahren;
- beim Umgang mit Kraftstoffen nicht rauchen;
- Tankverschluss langsam öffnen, um den darin entstandenen Druck langsam abzubauen;



- Kraftstoff nur im Freien mit Hilfe eines Trichters nachfüllen;
  - Kraftstoff ist vor dem Starten des Motors einzufüllen. **Während der Motor läuft oder bei heißer Maschine darf der Tankverschluss nicht geöffnet bzw. Benzin nachgefüllt werden;**
  - falls Benzin übergelaufen ist, darf kein Versuch unternommen werden, den Motor zu starten. Statt dessen ist die Maschine von der benzinverschmutzten Fläche zu entfernen. Bis das Benzin nicht vollständig verdampft ist und die Benzindämpfe nicht verflüchtigt sind, vermeiden Sie alles, was einen Brand verursachen könnte;
  - jegliche Spur von eventuell auf der Maschine oder auf dem Boden verschüttetem Benzin sofort entfernen;
  - Maschine nicht am Befüllungsort starten;
  - der Kontakt zwischen Kraftstoff und den Kleidern ist zu vermeiden, und in einem solchen Fall, kleiden Sie sich lieber um, bevor Sie den Motor starten;
  - Tankverschluss und Verschluss des Benzinbehälters müssen immer gut zugeschraubt sein.
- 3) Fehlerhafte oder beschädigte Schalldämpfer auswechseln.
- 4) **Vor dem Gebrauch** die ganze Maschine gründlich überprüfen und insbesondere:
- der Gashebel und der Sicherheitshebel müssen sich leicht bewegen lassen, nicht klemmen und wenn losgelassen, müssen sie automatisch und schnell ihre Ausgangsposition wieder einnehmen;
  - der Gashebel muss blockiert bleiben, solange der Sicherheitshebel nicht betätigt wird;
  - der Motorabstellschalter muss von einer Position auf die andere leicht verstellbar sein;
  - das Elektrokabel und vor allem das Zündkerzenkabel müssen einwandfrei sein, um eine Funkenbildung auszuschließen und der Stecker muss vorschriftsmäßig an der Zündkerze angebracht sein;
  - die Handgriffe und Schutzvorrichtungen der Maschine müssen gereinigt und abgetrocknet, und schließlich an die Maschine fest angebracht werden;
  - die Kettenbremse muss voll funktionsfähig sein;
  - Schwert und Ketten müssen vorschriftgemäß montiert sein;
  - Die Kette muss richtig gespannt sein.
- 5) Vor Arbeitsbeginn muss sichergestellt werden, dass alle Schutzvorrichtungen richtig angebracht sind.

## C) DIE MASCHINE IM EINSATZ

- 1) Der Verbrennungsmotor darf nicht in geschlossenen Räumen laufen, in denen sich gefährliche Kohlenmonoxydabgase sammeln können.  
Den Luftaustausch sicherstellen, wenn man in Gräben, Höhlen oder ähnlichem arbeitet.
- 2) Arbeiten Sie nur bei Tageslicht oder bei gutem Kunstlicht.
- 3) **Eine sichere und stabile Position einnehmen:**
- vermeiden Sie so gut wie möglich den Einsatz der Maschine auf nassem oder rutschigem Boden oder jedenfalls auf unebenen oder steilen Böden, wenn für den Benutzer bei der Arbeit keine ausreichende Stabilität gewährleistet ist;
  - vermeiden Sie Treppen und instabile Plattformen;
  - arbeiten Sie nicht mit der Maschine über Schulterhöhe;
  - rennen Sie nicht, gehen Sie immer vorsichtig voran und achten Sie auf die Bodenunebenheiten und auf die Anwesenheit eventueller Hindernisse.
  - Arbeiten Sie nicht allein, oder an entlegenen Orten, um Erste Hilfe bei eventuellen Unfällen schnell anfordern zu können.
- 4) Beim Anlassen des Motors die Maschine fest drücken:
- den Motor erst mindestens 3 Meter vom Befüllungsort entfernt starten;
  - versichern Sie sich, dass sich in Maschinenreichweite keine anderen Personen befinden;
  - Schalldämpfer und demnach auch die Abgase nie gegen entflammare Stoffe richten;
  - achten Sie auf das mögliche Herausschleudern von Material auf Grund der Kettenbewegung, vor allem wenn die Kette auf Hindernisse oder Fremdkörper trifft.
- 5) **Ändern Sie nicht die Grundeinstellung des Motors** oder überdrehen Sie ihn nicht.
- 6) Die Maschine darf keinen übermäßigen Kräften ausgesetzt wer-

den, und kleine Maschinen dürfen nicht für schwere Arbeiten verwendet werden. Die Verwendung einer geeigneten Maschine vermindert die Risiken und verbessert die Qualität der Arbeit.

- 7) Sicherstellen, dass sich die Kette nicht bewegt solange der Motor leer läuft, und dass nach Betätigung des Gashebels der Motor dann auch schnell wieder auf den Leerlauf gebracht wird.
- 8) Achten Sie darauf, dass der Schwert nicht gegen Fremdkörper hart aufprallt und auf das eventuell durch die Reibung der Kette herumfliegende Material.
- 9) **Der Motor ist abzustellen:**
- wenn Sie die Maschine unbewacht lassen.
  - bevor Sie nachtanken.
- 10) **Schalten Sie den Motor ab und ziehen Sie das Kerzenkabel heraus:**
- bevor Sie die Maschine überprüfen, reinigen oder Arbeiten an ihr durchführen;
  - nachdem ein Fremdkörper getroffen wurde. Prüfen Sie, ob an der Maschine Schäden entstanden sind, und führen Sie die erforderlichen Reparaturen aus, ehe Sie die Maschine wieder benutzen;
  - wenn die Maschine auf anormale Weise zu vibrieren beginnt (Sofort die Ursachen der Vibrationen auffindig machen und die notwendigen Untersuchungen in einem Fachbetrieb durchführen lassen).
  - wenn die Maschine nicht benutzt wird.
- 11) Vermeiden Sie es, sich dem von der Kette während des Schneidens erzeugten Staub und den Sägespänen auszusetzen.

## D) WARTUNG UND LAGERUNG

- 1) Sorgen Sie dafür, dass alle Muttern, und Schrauben fest angezogen sind, um sicher zu sein, dass das Gerät immer unter guten Bedingungen arbeitet. **Eine regelmäßige Wartung ist unentbehrlich für die Sicherheit und die Einhaltung der Leistungsfähigkeit.**
- 2) Bewahren Sie die Maschine mit Benzin im Tank niemals innerhalb eines Raumes auf, in dem Benzindämpfe mit offenem Feuer, einer heißen Quelle oder Funken in Berührung kommen könnten.
- 3) Lassen Sie den Motor abkühlen, bevor Sie die Maschine in einem Raum abstellen.
- 4) Um die Brandgefahr zu vermindern, ist der Motor, der Abgasschalldämpfer und der Lagerort für die Kraftstoffe stets frei von Sägespänen, Zweigresten, Blättern oder überflüssigem Fett zu halten; Behälter mit Schneidresten niemals innerhalb eines Raumes lassen.
- 5) Falls der Tank zu entleeren ist, muss dies im Freien erfolgen und bei kaltem Motor.
- 6) **Tragen Sie bei jedem Eingriff auf der Schneidvorrichtung Handschuhe.**
- 7) **Achten Sie immer darauf**, dass die Kette gut geschliffen ist. Alle an der Kette durchzuführenden Arbeiten setzen fachgerechte Kompetenzen und den Einsatz spezieller Werkzeuge voraus; aus Sicherheitsgründen sich mit dem Händler in Verbindung setzen.
- 8) **Verwenden Sie, aus Sicherheitsgründen, nie die Maschine mit abgenutzten oder beschädigten Teilen. Die beschädigten Teile müssen ersetzt und dürfen niemals repariert werden. Nur Original-Ersatzteile verwenden.** Nicht gleichwertige Ersatzteile können die Maschine beschädigen und Ihre Sicherheit gefährden.
- 9) Vergewissern Sie sich vor dem Wegräumen der Maschine, dass Sie für die Wartung verwendete Schraubenschlüssel oder Werkzeuge entfernt haben.
- 10) Maschine nicht in Kinderreichweite aufbewahren!

## E) TRANSPORT UND HANDHABUNG

- 1) Folgende Hinweise müssen bei Transport und Handhabung der Maschine beachtet werden:
- Motor ausschalten; abwarten bis die Kette vollständig stillsteht, Zündkerzenstecker abtrennen;
  - den Schwertschutz anbringen;
  - Maschine ausschließlich an den Handgriffen aufheben und den Schwert in die der Laufrichtung entgegengesetzte Richtung positionieren;
- 2) Sollte der Transport der Maschine mit einem Kraftfahrzeug erfolgen, so muss sie so aufgestellt werden, dass sie keine Gefahr

darstellt und auch gut befestigt werden, um das Umkippen mit nachfolgender Schadenentstehung und Kraftstoffauslauf zu verhindern.

## F) RESTRISIKEN

- **Halten Sie bei laufender Säge alle Körperteile von der Sägekette fern. Vergewissern Sie sich vor dem Starten der Säge, dass die Sägekette nichts berührt.** Beim Arbeiten mit einer Kettensäge kann ein Moment der Unachtsamkeit dazu führen, dass Bekleidung oder Körperteile von der Sägekette erfasst werden.
- **Halten Sie die Kettensäge immer mit Ihrer rechten Hand am hinteren Griff und Ihrer linken Hand am vorderen Griff.** Das Festhalten der Kettensäge in umgekehrter Arbeitshaltung erhöht das Risiko von Verletzungen und darf nicht angewendet werden.
- **Tragen Sie Schutzbrille- und Gehörschutz. Weitere Schutzausrüstung für Kopf, Hände, Beine und Füße wird empfohlen.** Passende Schutzkleidung mindert die Verletzungsgefahr durch umherfliegendes Spanmaterial und zufälliges Berühren der Sägekette.
- **Arbeiten Sie mit der Kettensäge nicht auf einem Baum.** Bei Betrieb einer Kettensäge auf einem Baum besteht Verletzungsgefahr.
- **Achten Sie immer auf festen Stand und benutzen Sie die Kettensäge nur, wenn Sie auf festem, sicherem und ebenem Grund stehen.** Rutschiger Untergrund oder instabile Standflächen wie auf einer Leiter können zum Verlust des Gleichgewichts oder zum Verlust der Kontrolle über die Kettensäge führen.
- **Rechnen Sie beim Schneiden eines unter Spannung stehenden Astes damit, dass dieser zurückfedert.** Wenn die Spannung in den Holzfasern freikommt, kann der gespannte Ast die Bedienperson treffen und/oder die Kettensäge der Kontrolle entreißen.
- **Seien Sie besonders vorsichtig beim Schneiden von Unterholz und jungen Bäumen.** Das dünne Material kann sich in der Sägekette verfangen und auf Sie schlagen oder Sie aus dem Gleichgewicht bringen.
- **Tragen Sie die Kettensäge am vorderen Griff im ausgeschalteten Zustand, die Sägekette von Ihrem Körper abgewandt. Bei Transport oder Aufbewahrung der Kettensäge stets die Schutzabdeckung aufziehen.** Sorgfältiger Umgang mit der Kettensäge verringert die Wahrscheinlichkeit einer versehentlichen Berührung mit der laufenden Sägekette.
- **Befolgen Sie Anweisungen für die Schmierung, die Ketten- spannung und das Wechseln von Zubehör.** Eine unsachgemäß gespannte oder geschmierte Kette kann entweder reißen oder das Rückschlagrisiko erhöhen.
- **Halten Sie Griffe trocken, sauber und frei von Öl und Fett.** Fet- tige, ölige Griffe sind rutschig und führen zum Verlust der Kontrolle.
- **Das Anlassersystem dieser Maschine generiert ein relativ schwaches Magnetfeld,** wobei aber trotzdem nicht ausgeschlossen werden kann, dass Funktionsstörungen bei aktiven oder passiven Implantaten des Bedieners auftreten können, mit dementsprechend schweren Gesundheitsrisiken. Trägern dieser medizinischen Vorrichtungen wird daher dringend empfohlen, einen Arzt oder den Hersteller der Vorrichtungen zu befragen, bevor die Maschine verwendet wird.

## G) URSACHEN UND VERMEIDUNG EINES RÜCKSCHLAGS:

Rückschlag kann auftreten, wenn die Spitze der Führungsschiene einen Gegenstand berührt oder wenn das Holz sich biegt und die Sägekette im Schnitt festklemmt.

Eine Berührung mit der Schienenspitze kann in manchen Fällen zu einer unerwarteten nach hinten gerichteten Reaktion führen, bei der die Führungsschiene nach oben und in Richtung der Bedienperson geschlagen wird.

Das Verkleben der Sägekette an der Oberkante der Führungsschiene kann die Schiene heftig in Bedienerichtung zurückstoßen. Jeder dieser Reaktionen kann dazu führen, dass Sie die Kontrolle über die Säge verlieren und sich möglicherweise schwer verletzen. Verlassen Sie sich nicht ausschließlich auf die in der Kettensäge eingebauten Sicherheitseinrichtungen. Als Benutzer einer Ketten-

säge sollten Sie verschiedene Maßnahmen ergreifen, um unfall- und verletzungsrei arbeiten zu können.

Ein Rückschlag ist die Folge eines falschen oder fehlerhaften Gebrauchs des Elektrowerkzeugs. Er kann durch geeignete Vorsichtsmaßnahmen, wie nachfolgend beschrieben, verhindert werden:

- **Halten Sie die Säge mit beiden Händen fest, wobei Daumen und Finger die Griffe der Kettensäge umschließen. Bringen Sie Ihren Körper und die Arme in eine Stellung, in der Sie den Rückschlagkräften standhalten können.** Wenn geeignete Maßnahmen getroffen werden, kann die Bedienperson die Rückschlagkräfte beherrschen. Niemals die Kettensäge loslassen.
- **Vermeiden Sie eine abnormale Körperhaltung und sägen Sie nicht über Schulterhöhe.** Dadurch wird ein unbeabsichtigtes Berühren mit der Schienenspitze vermieden und eine bessere Kontrolle der Kettensäge in unerwarteten Situationen ermöglicht.
- **Verwenden Sie stets vom Hersteller vorgeschriebene Ersatzschienen und Sägeketten.** Falsche Ersatzschienen und Sägeketten können zum Reißen der Kette und/oder zu Rückschlag führen.
- **Halten Sie sich an die Anweisungen des Herstellers für das Schärfen und die Wartung der Sägekette.** Zu niedrige Tiefenbegrenzer erhöhen die Neigung zum Rückschlag.

## H) VERWENDUNGSTECHNIKEN DER MOTORSÄGE

Es sind immer die Sicherheitshinweise zu beachten, und die beste Schnitttechnik für die auszuführende Arbeit gemäß der Angaben und der Beispiele in den Bedienungsanleitungen (siehe Kap. 7) anzuwenden.

## J) EMPFEHLUNGEN FÜR ANFÄNGER

Bevor das erste Mal ein Baum gefällt oder entastet wird, sollten Sie:

- eine besondere Schulung zur Verwendung dieser Werkzeugart besucht haben;
- die Sicherheitshinweise und Anweisungen des vorliegenden Handbuchs aufmerksam gelesen haben;
- an einem Baumstumpf oder einem Stamm auf Böcken üben, um das Gefühl für die Maschine und die geeigneten Schnitttechniken zu erlangen.

## F) WIE IST DAS HANDBUCH ZU LESEN

Im Text des vorliegenden Handbuchs sind einige besonders wichtige Abschnitte unterschiedlich gekennzeichnet, wobei die Bedeutung solcher Kennzeichnungen wie folgt zu verstehen ist:

### HINWEIS

oder

### WICHTIG

Liefert erläuternde Hinweise oder andere Angaben über bereits an früherer Stelle gemachte Aussagen, mit der Absicht, die Maschine nicht zu beschädigen oder Schäden zu vermeiden.



### ACHTUNG!

Im Falle der Nichtbeachtung besteht die Möglichkeit, sich selbst oder Dritte zu verletzen.



### GEFAHR!

Im Falle der Nichtbeachtung besteht die Möglichkeit, sich selbst oder Dritte schwer zu verletzen, mit Todesgefahr.

## 4. MONTAGE DER MASCHINE

### WICHTIG

Die Maschine wird mit demonstrierem Schwert und Kette sowie mit leeren Gemisch- und Öltanks geliefert.

### ⚠️ ACHTUNG!

Das Auspacken und die Montage müssen auf einer ebenen und stabilen Oberfläche erfolgen. Es muss genügend Platz zur Bewegung der Maschine und der Verpackung sowie die geeigneten Werkzeuge zur Verfügung stehen. Die Entsorgung der Verpackung muss gemäß der örtlichen Vorschriften erfolgen.

### ⚠️ ACHTUNG!

Tragen Sie immer feste Arbeitshandschuhe, um den Schwert und die Kette zu behandeln. Arbeiten Sie bei der Montage des Schwerts und der Kette mit höchster Sorgfalt, um die Sicherheit und Effizienz der Maschine nicht zu beeinträchtigen; wenden Sie sich im Zweifelsfall an Ihren Händler.

Vergewissern Sie sich vor der Montage des Schwerts, dass die Kettenbremse nicht betätigt ist; die Kettenbremse ist frei gegeben, wenn der vordere Handschutz vollständig nach hinten, in Richtung Motorgehäuse, gezogen ist.

### ⚠️ ACHTUNG!

Alle Eingriffe bei ausgeschaltetem Motor durchführen.

## 2. MONTAGE DES SCHWERTS UND DER KETTE

### • Maschinen mit standard kettenspanner

- Die Muttern abschrauben und das Kupplungsgehäuse entfernen, um auf das Kettenrad und den Sitz des Schwerts zuzugreifen (Abb. 1).
- Das Distanzstück aus Kunststoff (1) entfernen; dieser Abstandshalter dient nur zum Transport der verpackten Maschine und wird nicht mehr benötigt (Abb. 1).
- Den Schwert (2) montieren, indem die Stiftschrauben in die Nuten eingesetzt werden, und der Schwert in Richtung Rückseite des Maschinengehäuses gedrückt wird (Abb. 2).
- Die Kette um das Kettenrad und entlang der Schwertführungen montieren, dabei auf die Laufrichtung (Abb. 3) achten; wenn die Schwertspitze mit einem Umlenkstern ausgerüstet ist, muss darauf geachtet werden, dass die Zugglieder der Kette korrekt in den Aussparungen des Umlenksterns sitzen.
- Das Gehäuse wieder montieren, ohne die Muttern anzuziehen.

- Prüfen Sie, dass der Stift des Kettenspanners (3) der Kupplungsabdeckung korrekt in der entsprechenden Bohrung des Schwerts sitzt; andernfalls mit einem Schraubendreher die Schraube (4) des Kettenspanners drehen, bis der Stift vollständig sitzt (Abb. 4).
- Die Schrauben des Kettenspanners (4) so weit drehen, bis die Kette korrekt gespannt ist (Abb. 4).
- Halten Sie den Schwert angehoben, und ziehen Sie die Muttern des Gehäuses mit dem mitgelieferten Schraubenschlüssel fest (Abb. 5).

### • Maschinen mit schnellkettenspanner (SP 375Q, SP 405Q, C 38 T, C 41 T)

- Den Griff (11) abschrauben und das Gehäuse entfernen, um auf das Kettenrad und den Sitz des Schwerts zuzugreifen (Abb. 1A).
- Das Distanzstück aus Kunststoff (12) entfernen; dieser Abstandshalter dient nur zum Transport der verpackten Maschine und wird nicht mehr benötigt (Abb. 1A).
- Den Schwert (2) montieren, indem die Stiftschrauben in die Nuten eingesetzt werden, und der Schwert in Richtung Rückseite des Maschinengehäuses gedrückt wird (Abb. 2).
- Die Kette um das Kettenrad und entlang der Schwertführungen montieren, dabei auf die Laufrichtung (Abb. 3) achten; wenn die Schwertspitze mit einem Umlenkstern ausgerüstet ist, muss darauf geachtet werden, dass die Zugglieder der Kette korrekt in den Aussparungen des Umlenksterns sitzen.
- Das Gehäuse wieder montieren, ohne den Griff (11) anzuziehen. Prüfen Sie, dass der Stift des Kettenspanners (14) korrekt in der entsprechenden Bohrung des Schwerts sitzt; andernfalls die Überwurfmutter (15) des Kettenspanners drehen, bis der Stift vollständig sitzt (Abb. 4A).
- Die Überwurfmutter (15) so weit drehen, bis die Kette korrekt gespannt ist (Abb. 4A).
- Halten Sie das Schwert angehoben, und ziehen Sie den Griff (11) fest (Abb. 5A).

### • Kontrolle der kettenspannung

Die Spannung der Kette prüfen. Die Spannung ist richtig, wenn sich die Zugglieder beim Anheben der Kette in der Mitte des Schwerts nicht aus der Führung lösen (Abb. 7).

## 5. ARBEITSVORBEREITUNG

### 1. GEMISCHZUBEREITUNG

Diese Maschine ist mit einem Zweitaktmotor ausgestattet, der mit einem Benzin-Öl-Gemisch betrieben wird.

#### WICHTIG

*Die Verwendung von Benzin allein beschädigt den Motor und hat den Verfall der Garantie zur Folge.*

#### WICHTIG

*Verwenden Sie nur hochwertiges Benzin und Schmieröl, um die Gesamtleistungen und die Standzeit der mechanischen Teile auch langfristig sicherzustellen.*

#### • Benzineigenschaften

Nur bleifreies Benzin (grünes Benzin) mit einer Oktanzahl unter 90 NO verwenden.

#### WICHTIG

*Bleifreies Benzin neigt dazu, im Behälter Ablagerungen zu bilden, wenn es über 2 Monate aufbewahrt wird. Verwenden Sie stets frisches Benzin!*

#### • Öleigenschaften

Verwenden Sie nur hochwertige, für Zweitaktmotoren spezifische Kunstöle.

Bei Ihrem Händler sind speziell für solche Motoren entwickelte Öle erhältlich, die hohe Leistungen gewährleisten können.

Die Verwendung solcher Öle ermöglicht eine 2,5%-ige Gemischzusammensetzung, d.h. bestehend aus 1 Teil Öl für jeweils 40 Teile Benzin.

#### • Gemischzubereitung und -aufbewahrung

#### ⚠ GEFAHR!

***Benzin und Gemisch sind entflammbar!***

- ***Benzin und Gemisch ausschließlich in eigens für Kraftstoffe zugelassenen Behältern aufbewahren, und zwar an einem sicheren Ort, fern von Wärmequellen und offenen Flammen.***
- ***Die Behälter niemals in Kinderreichweite aufbewahren.***
- ***Rauchen Sie während der Gemischzubereitung nicht und versuchen Sie die Benzindämpfe nicht einzuatmen.***

Die Tabelle zeigt die, je nach eingesetztem Öl benötigten Benzin- und Ölmengen für die Gemischzubereitung.

Benzin	Synthetisches Öl 2-Takt	
Liter	Liter	
1	0,025	25
2	0,050	50
3	0,075	75
5	0,125	125
10	0,250	250

Für die Gemischzubereitung:

- in einen zugelassenen Kanister ca. die Hälfte der angegebenen Benzinmenge geben.
- Das ganze Öl dazugeben, so wie in der Tabelle vorgeschrieben.
- Schließlich auch das restliche Benzin.
- Den Behälter verschließen und energisch schütteln.

#### WICHTIG

*Das Gemisch ist einem ständigen Alterungsprozess ausgesetzt. Bereiten Sie nicht zu große Mengen davon vor, um Ablagerungen zu vermeiden.*

#### WICHTIG

*Gemisch- und Benzinbehälter immer schön getrennt und identifizierbar aufbewahren, um eine Verwechslungsgefahr bei der Benutzung auszuschließen.*

#### WICHTIG

*Reinigen Sie regelmäßig die Benzin- und Gemischbehälter, um eventuelle Ablagerungen zu entfernen.*

### NACHFÜLLEN VON KRAFTSTOFF



#### GEFAHR!

***Rauchen Sie beim Nachfüllen nicht und versuchen Sie die Benzindämpfe nicht einzuatmen.***



#### GEFAHR!

***Kraftstoff ist vor dem Starten des Motors einzufüllen. Während der Motor läuft oder bei heißer Maschine darf der Tankverschluss nicht geöffnet bzw. Benzin nachgefüllt werden;***



#### ACHTUNG!

***Behälterverschluss stets vorsichtig öffnen, da sich darin gegebenenfalls Druck gebildet hat.***

Vor dem Nachfüllen:

- Gemischbehälter gut schütteln.
- Maschine auf einer ebenen Fläche, in stabiler Position mit nach oben gerichtetem Tankverschluss aufstellen.
- Tankverschluss und umliegenden Bereich reinigen, damit beim Nachfüllen kein Schmutz in den Tank gerät.
- Verschluss vorsichtig öffnen, um den Druck langsam

abzulassen. Immer mit einem Trichter nachfüllen, und den Tank nicht bis zum Rand füllen.

**⚠ ACHTUNG!** *Den Behälter immer sehr gut verschließen.*

**⚠ ACHTUNG!** *Sofort alle eventuell auf der Maschine oder auf dem Boden verschütteten Gemischrückstände entfernen und den Motor solange nicht anlassen, bis sich alle Benzindämpfe verflüchtigt haben.*

### 3. KETTENSCHMIERMITTEL

**WICHTIG** *Es darf nur spezielles Ketten-sägenöl oder Kettensägen- Haftöl für die Kettenschmierung verwendet werden. Es darf kein verunreinigtes Öl verwendet werden, um eine Verstopfung des Filters im Tank und eine unwiederbringliche Beschädigung der Ölpumpe zu vermeiden.*

**WICHTIG** *Spezifisches Öl zur Kettenschmierung ist biologisch abbaubar. Die Verwendung von Mineralöl oder Motoröl schadet der Umwelt.*

Die Verwendung hochwertigen Öls ist entscheidend, um eine wirksame Schmierung der Schneideorgane zu erreichen; gebrauchtes oder minderwertiges Öl beeinträchtigt die Schmierung und verkürzt die Lebensdauer der Kette und des Schwerts.

Es wird empfohlen den Öltank bei jeder Kraftstoffbefüllung (mittels eines Trichters) voll zu füllen. Da die Kapazität des Öltanks so ausgelegt ist, dass der Kraftstoff vor dem Öl zu Ende geht, wird gewährleistet, dass die Maschine nicht ohne Schmiermittel betrieben wird.

### 4. MASCHINENÜBERPRÜFUNG

Bevor Sie mit der Arbeit starten, muss folgendes geprüft werden:

- Gemisch und Öl einfüllen, indem man die entsprechenden Tanks füllt;
- dass an der Maschine und am Schwert alle Schrauben angezogen sind;
- dass die Kette scharf und nicht beschädigt sind;
- dass der Luftfilter sauber ist;
- dass die Handgriffe und die Schutzeinrichtungen der Maschine sauber und trocken, korrekt montiert und fest an der Maschine befestigt sind;
- dass die Handgriffe richtig befestigt sind;
- dass die Kettenbremse richtig funktioniert;
- Die Spannung der Kette prüfen;
- Kontrolle functional der kupplung:Vor jedem Gebrauch bestätigen,dass es keine KetteBewegung wenn die Kettensäge läuft im Leerlauf.

### 5. KONTROLLE DER KETTENSPIGUNG

**⚠ ACHTUNG!** *Alle Eingriffe bei ausgeschaltetem Motor durchführen.*

Die Spannung ist richtig, wenn sich die Zugglieder beim Anheben der Kette in der Mitte des Schwerts nicht aus der Führung lösen (Abb. 7).

#### • Maschinen mit standard kettenspanner

- Die Muttern des Gehäuses mit dem mitgelieferten Schraubenschlüssel lockern (Abb. 4).
- Die Schrauben des Kettenspanners (4) so weit drehen, bis die Kette korrekt gespannt ist (Abb. 4).
- Das Schwert anheben, und die Muttern des Gehäuses mit dem mitgelieferten Schraubenschlüssel festziehen (Abb. 5).

#### • Maschinen mit schnellkettenspanner (SP 375Q, SP 405Q, C 38 T, C 41 T)

- Den Griff lösen (11) (Abb. 4A).
- Die Überwurfmutter (15) so weit drehen, bis die Kette korrekt gespannt ist (Abb. 5A).
- Halten Sie das Schwert angehoben, und ziehen Sie den Griff (11) fest (Abb. 5A).

### 6. KETTENBREMSENÜBERPRÜFUNG

Diese Maschine ist mit einem Sicherheitsbremssystem ausgestattet.

Im Fall von Rückschlägen (Kickback) während der Arbeit nach einem anormalen Kontakt der Schwertspitze, mit einer heftigen Bewegung nach oben, die dazu führt, dass die Hand gegen den vorderen Schutz schlägt. In diesem Fall blockiert die Bremse die Bewegung der Kette, die zur Deaktivierung von Hand entriegelt werden muss.

Diese Bremse kann auch von Hand betätigt werden, in dem der vordere Handschutz nach vorne gedrückt wird. Um die Bremse zu lösen, muss der vordere Handschutz in Richtung des Handgriffs gezogen werden, bis das Ausrasten festgestellt wird.

Zur Kontrolle der Bremsenwirkung muss:

- Den Motor anlassen und den Griff mit beiden Händen festhalten
- Den Gashebel betätigen, um die Kette in Bewegung zu halten, dann den Bremshebel mit dem linken Handrücken nach vorne drücken; die Kette muss sofort stehen bleiben.
- Wenn die Kette stehenbleibt, sofort den Gashebel loslassen.
- Die Bremse loslassen.

**⚠ ACHTUNG!** *Die Maschine darf nicht verwendet werden, wenn die Kettenbremse nicht richtig funktioniert. Setzen Sie sich mit Ihrem Händler für die erforderlichen Kontrollen in Verbindung.*

## 6. MOTOR ANLASSEN, BENUTZEN UND AUSSCHALTEN

### ANLASSEN DES MOTORS

**⚠ ACHTUNG!** *Der Motor darf erst angelassen werden, wenn er mindestens 3 m vom Kraftstoff-Befüllungsort entfernt ist.*

Vor dem Starten des Motors:

- Maschine stabil auf dem Boden aufstellen.
- Den Schwertschutz entfernen.
- Sicherstellen, dass der Schwert nicht den Boden oder sonstige Gegenstände berührt.
- Bevor Sie den Motor starten, stellen Sie sicher, dass die Sägekette nicht berührt nichts. Sicherstellen, dass die Kettenbremse immer vor jedem Start aktiviert.

#### • Kaltstart

#### HINWEIS

*Unter Kaltstart versteht sich das Anlassen nach mindestens 5 Min. von der Motoraus-schaltung oder nach der Kraftstoffnachfüllung. Um den Motor anzulassen (Abb. 8):*

1. Sicherstellen, dass die Kettenbremse betätigt ist (vorderer Handschutz ganz nach vorne gedrückt).
2. Den Schalter (1) in die Stellung «START» bewegen.
3. Starter betätigen, dazu den Handgriff (2) bis zum Anschlag ziehen.
4. Den Primerknopf (3) 3 - 4 Mal drücken, um die Gemischanreicherung für das Anlassen zu erreichen.
5. Die Maschine fest am Boden halten, mit einer Hand am Handgriff, und mit einem Fuß im hinteren Handgriff, um die Kontrolle während des Anlassens zu behalten (Abb. 9).

**⚠ ACHTUNG!** *Wenn die Maschine nicht festgehalten wird, könnte die vom Motor entwickelte Schubkraft den Benutzer aus dem Gleichgewicht bringen, oder den Schwert gegen einen Gegenstand oder gegen denselben Benutzer schleudern.*

6. Den Startgriff 10-15 cm langsam herausziehen, bis ein gewisser Widerstand zu spüren ist, dann ein paar Mal fest ziehen bis die ersten Zündungen wahrgenommen werden.

**⚠ ACHTUNG!** *Das Starterseil nie um die*

*Hand wickeln.*

**⚠ GEFAHR!** *Die Motorsäge nie anlassen, indem sie fallengelassen und das Starterseil festgehalten wird. Diese Methode ist extrem gefährlich, da die Kontrolle über die Maschine und die Kette vollständig verloren geht.*

#### WICHTIG

*Um Beschädigungen zu vermeiden, das Seil lieber nicht ganz herausziehen und nicht mit dem Rande der Seilführungsöffnung in Berührung bringen und den Griff loslassen, dabei aber verhindern, dass das Seil unkontrolliert wieder eingezogen wird.*

7. Den Knopf des Starters um ca. den halben Weg eintreten lassen.
8. Den Startgriff erneut ziehen, bis das korrekte Anlassen des Motors erreicht wurde.

#### HINWEIS

*Sollte der Griff des Anlasserseils mehrmals mit betätigtem Starter betätigt werden, könnte dadurch der Motor überflutet und das Anlassen erschwert werden. Bei überflutetem Motor Zündkerze entfernen und leicht am Griff des Anlasserseils ziehen, um den überflüssigen Kraftstoff zu entfernen; dann die Elektroden der Zündkerze abtrocknen und wieder einsetzen.*

9. Nach dem Start des Motors den Drehzahlregler kurz betätigen, um den Starter freizugeben, und den Motor auf Leerlaufdrehzahl zu bringen.

#### WICHTIG

*Vermeiden Sie, den Motor mit hoher Drehzahl und betätigter Kettenbremse laufen zu lassen; hierdurch kann die Kupplung überhitzt und beschädigt werden.*

10. Ziehen Sie den vorderen Griff Wache in Richtung dervorderen Griff zum Auslösen der Bremse. Lassen Sie den Motor mindestens 1 Minute im Leerlauf laufen bevor Sie die Maschine verwenden.

#### • Warmstart

Für den Warmstart (sofort nach Motoraus-schaltung), Punkte 1 - 2 - 5 - 6 - 9 - 10 des oben beschriebenen Ablaufs befolgen.

### MOTOREINSATZ (Abb. 10)

#### WICHTIG

*Die Kettenbremse lösen, indem der Hebel in Richtung des Bedieners gezogen wird, bevor der Gashebel betätigt wird.*

Die Kettengeschwindigkeit wird durch den Drehzahlregler (1) am hinteren Handgriff (2) gesteuert.

Die Betätigung des Drehzahlreglers ist nur möglich, wenn der Verriegelungshebel (3) gleichzeitig betätigt wird.

Die Bewegung wird vom Motor auf die Kette übertragen, und zwar über eine Fliehkraftkupplung, mit der die Bewegung der Kette verhindert wird, solange der Motor im Leerlauf läuft.

**⚠ ACHTUNG!** *Verwenden Sie die Maschine nicht, wenn sich die Kette mit dem Motor im Leerlauf bewegt; in diesem Fall muss der Händler zu Rate gezogen werden.*

Die korrekte Arbeitsgeschwindigkeit erreicht man wenn die Steuerung des Drehzahlreglers (1) bis zum Anschlag betätigt wird.

**WICHTIG** *Während der ersten 6-8 Stunden Maschineneinsatz, den Motor nicht mit der Höchstdrehzahl benutzen.*

## MOTORAUSSCHALTUNG (Abb. 10)

Um den Motor auszuschalten:

- Die Steuerung des Drehzahlreglers loslassen (1) und den Motor einige Sekunden lang im Leerlauf laufen lassen.
- Den Schalter (4) auf Position «STOP» drücken.

**⚠ ACHTUNG!** *Wenn der Drehzahlregler auf den Leerlauf gebracht wird, kann es einige Sekunden dauern, bis die Kette vollständig stillsteht.*

**WICHTIG** *Wenn die Maschine sich nicht abschaltet, den Starter betätigen, um das Ausschalten des Motors durch Überlaufen zu bewirken und unverzüglich mit dem Händler Kontakt aufnehmen, um die Ursache des Problems festzustellen und die erforderlichen Reparaturen durchführen zu lassen.*

## VERWENDUNG DER FROSTSCHUTZEINRICHTUNG (ausgeschlossen Mod. C 46 - XC 246 - C 50 - CP 45 - A 455 MC 846) (Abb. 11)

Der Betrieb der Motorkettensägen bei Temperaturen zwischen 0 – 5 °C und hoher Luftfeuchtigkeit kann zu einer Vereisung im Inneren des Vergasers führen. Dies wiederum führt zu einem Leistungsabfall des Motors bzw. zu einem unruhigen Lauf.

An der rechten Seite der Zylinderabdeckung befindet

sich ein Lüftungsschlit, damit warme Luft zum Motor geführt werden kann. Dies verhindert eine Vereisung. Normalerweise sollte das Gerät im normalen Betriebsmodus, d. h. im werkseitig eingestellten Modus betrieben werden.

Besteht jedoch aufgrund der Wetterverhältnisse die Gefahr einer Vereisung, sollte vor der Inbetriebnahme des Gerätes der Anti-Vereisungsmodus aktiviert werden.

Um von der Betriebsart "Normal" zur Betriebsart "Frostschutz" (und umgekehrt) zu wechseln (Abb. 11).

1. Den Motor ausstellen.
2. Den Deckel (1) des Luftfilters und den Luftfilter (2) entfernen.
3. Den Handgriff (3) der Luft vom Zylinderdeckel (4) entfernen.
4. Die Schrauben (5), die den Zylinderdeckel (drei Schrauben innen und eine außen am Deckel) befestigen, lösen und den Zylinderdeckel (4) entfernen.
5. Mit den Fingern den Frostschutzdeckel (6) auf der rechten Seite des Zylinderdeckels drücken und von seinem Sitz abziehen.
6. Den Frostschutzdeckel (6) so drehen, dass das Symbol „SCHNEE“ nach oben zeigt und den Deckel wieder montieren.
7. Den Zylinderdeckel und die anderen Teile wieder in der Originalposition montieren.

**HINWEIS** *Bei Verwendung der Maschine in der Betriebsart Frostschutz bei höheren Temperaturen können Probleme beim Anlassen sowie ein Lauf der Maschine mit falscher Drehzahl auftreten. Daher muss immer geprüft werden, dass sich die Maschine in normaler Betriebsart befindet (mit dem Symbol „SONNE“ oben), wenn keine Frostgefahr besteht.*

## 7. MASCHINENEINSATZ

### WICHTIG

Denken Sie immer daran, dass eine falsch verwendete Motorsäge andere stören und die Umwelt stark belasten kann.

Für einen rücksichtsvollen Einsatz den anderen und der Umwelt gegenüber:

- Vermeiden Sie die Verwendung der Maschine in Umgebungen und zu Uhrzeiten, die störend sein können.
- halten Sie sich strikt an die örtlichen Vorschriften für die Entsorgung der Schneidreste.
- Halten Sie sich strikt an die örtlichen Vorschriften für die Entsorgung von Öl, beschädigten Teilen oder sämtlichen weiteren umweltschädlichen Stoffen.
- Während der Arbeit wird eine bestimmte Ölmenge an die Umwelt abgegeben, die für die Kettenschmierung erforderlich ist; aus diesem Grund darf nur biologisch abbaubares Öl, das speziell für diesen Zweck vorgesehen ist, verwendet werden.
- Um das Feuerrisiko zu mindern, darf die Maschine mit heißem Motor nicht zwischen Blättern oder trockenem Gras abgelegt werden.

**⚠ ACHTUNG!** Tragen Sie während der Arbeit eine zweckmäßige Kleidung. Ihr Händler kann Ihnen nützliche Informationen über die besten Arbeitsschutzvorrichtungen geben, die Ihre Sicherheit während der Arbeit gewährleisten. Vibrationschutzhandschuhe tragen. Alle vorgenannten Vorsichtsmaßnahmen können das Risiko des Raynaud-Phänomens oder des Karpal-Tunnel Syndroms nicht verhindern. Es wird daher dringend empfohlen, bei einer langanhaltenden Verwendung dieser Maschine regelmäßig den Zustand der Hände und der Finger zu prüfen. Falls einige der oben genannten Symptome auftreten, muss sofort ein Arzt aufgesucht werden.

**⚠ ACHTUNG!** Die Verwendung der Maschine zum Fällen und Entasten von Bäumen erfordert eine besondere Schulung.

### 1. AUSZUFÜHRENDE KONTROLLEN WÄHREND DER ARBEIT

#### • Kontrolle der Kettenspannung

Während des Betriebs erfährt die Kette eine fortlaufende Verlängerung, daher muss die Spannung regelmäßig geprüft werden.

### WICHTIG

Während des ersten Benut-

zungszeitraums (oder nach Wechsel der Kette) muss die Kontrolle wegen der Streckung der Kette häufiger erfolgen.

**⚠ ACHTUNG!** Nicht mit lockerer Kette arbeiten, um Gefahrsituationen zu vermeiden, bei denen die Kette aus der Führung springen könnte.

Zur Einstellung der Kettenspannung ist gemäß Kap. 5.5. vorzugehen.

#### • Kontrolle des Ölstroms

**WICHTIG** Die Maschine darf nicht ohne Schmierung verwendet werden! Der Öltank kann bei jeder verwendeten Kraftstofftankfüllung vollständig aufgebraucht werden. Vergewissern Sie sich, dass Sie den Öltank bei jeder Kraftstoffbetankung der Motorsäge auffüllen.

**⚠ ACHTUNG!** Bei der Kontrolle des Ölstroms muss sichergestellt werden, dass der Schwert und die Kette korrekt positioniert sind.

Den Motor anlassen, mit mittlerer Drehzahl laufen lassen, und prüfen, dass das Öl gemäß der Abbildung (Abb. 12) von der Kette verteilt wird.

Kann der Ölstrom mit einem Schraubendreher an der entsprechenden Einstellschraube (1 oder 1a) der Pumpe eingestellt werden, die sich im unteren Teil der Maschine (Abb. 12) befindet.

### 2. ARBEITSVERHALTEN UND SCHNITTECHNIKEN

Bevor das erste Mal ein Baum gefällt oder entastet wird sollten Sie an einem Baumstumpf oder einem Stamm auf Böcken üben, um das Gefühl für die Maschine und die geeigneten Schnitttechniken zu erlangen.

**⚠ ACHTUNG!** Bei der Arbeit muss die Maschine immer mit zwei Händen festgehalten werden, die linke Hand am vorderen Handgriff und die rechte Hand am hinteren Handgriff, unabhängig davon, ob der Bediener ggf. Linkshänder ist.

**⚠ ACHTUNG!** Wenn sich die Kette während der Arbeit verkeilt muss der Motor sofort ausgeschaltet werden. Achten Sie immer auf Rücksch-



*läge (Kickback) die auftreten können, wenn der Schwert auf ein Hindernis trifft.*

#### • Entasten eines Baums (Abb. 13)

**⚠ ACHTUNG!** *Achten Sie darauf, dass der Fallbereich der Äste frei ist.*

1. Positionieren Sie sich auf der entgegengesetzten Seite des zu schneidenden Astes.
2. Beginnen Sie bei den untersten Ästen, und fahren Sie dann mit dem Schnitt der oberen fort.
3. Führen Sie den Schnitt von oben nach unten aus, um zu verhindern, dass der Schwert eingeklemmt wird.

#### • Fällen eines Baums (Abb. 14)

**⚠ ACHTUNG!** *An Hängen muss immer oberhalb des Baums gearbeitet werden, und geprüft werden, dass der gefällte Baum keine Schäden durch sein Rollen verursachen kann.*

1. Wählen Sie die Fallrichtung des Baums unter Berücksichtigung des Windes, Neigung des Baumes, Position der schwersten Äste, Einfachheit der Arbeit nach dem Fällen, usw.
  2. Legen Sie den Bereich um den Baum frei, und sorgen Sie für einen guten Stand.
  3. Sorgen Sie für geeignete Fluchtwege, frei von Hindernissen; die Fluchtwege müssen ungefähr in 45° in entgegengesetzter Fallrichtung des Baums angeordnet sein, und müssen das Entfernen des Arbeiters in einen sicheren Bereich ermöglichen, in einer Entfernung, die ca. 2,5 mal die Höhe des zu fallenden Baums entspricht.
  4. Bereiten Sie auf der Fallseite eine Fallkerb vor, deren Tiefe ca. 1/3 des Baumdurchmessers entspricht.
  5. Schneiden Sie den Baum auf der anderen Seite an einer Position knapp oberhalb des waagerechten Schnitts der Fallkerbe, und lassen Sie eine Bruchleiste (1) von ca. 5 - 10 cm.
  6. Verringern Sie langsam die Stärke der Bruchleiste, ohne den Schwert herauszuziehen, bis der Baum fällt.
  7. Unter besonderen Bedingungen oder geringer Stabilität kann das Fällen durch Einsetzen von Keilen (2) in den Fallschnitt, und Eintreiben mit einem Hammer abgeschlossen werden.
- Entasten nach dem Fällen (Fig. 15)

**⚠ ACHTUNG!** *Achten Sie auf die Stützpunkte des Asts auf dem Boden, auf die Möglich-*

*keit, dass diese unter Spannung stehen, auf die Richtung, die der Ast beim Schneiden einnehmen kann und auf die mögliche Instabilität des Baums, nachdem der Ast geschnitten wurde.*

1. Die Richtung beachten, in die der Ast aus dem Stamm wächst.
2. Den ersten Schnitt auf Seite der Biegung ausführen, und den Schnitt auf der anderen Seite fertig stellen.

#### • Durchtrennen eines Stamms (Abb. 16)

Das Durchtrennen eines Stamms wird durch die Verwendung des Krallenanschlags vereinfacht.

1. Stechen Sie den Krallenanschlagn in den Stamm, und führen Sie mit dem Krallenanschlagn als Hebel eine Bogenbewegung der Motorsäge durch, wodurch der Schwert in das Holz schneidet.
2. Wiederholen Sie den Arbeitsschritt mehrmals, und versetzen Sie gegebenenfalls den Ansatzpunkt des Krallenanschlagns.

#### • Durchtrennen eines Stamms am Boden (Abb. 17)

Schneiden Sie den Stamm bis ca. zur Mitte des Durchmessers, drehen Sie den Stamm, und schließen Sie den Schnitt auf der entgegengesetzten Seite ab.

#### • Durchtrennen eines angehobenen Stamms (Abb. 18)

1. Wenn der Schnitt überragend gegenüber der Auflagen (A) erfolgt, muss ein Drittel des Durchmessers von unten geschnitten, und die Arbeit von oben abgeschlossen werden.
2. Wenn der Schnitt zwischen zwei Auflagen (B) erfolgt, muss ein Drittel des Durchmessers von oben geschnitten, und die Arbeit von unten abgeschlossen werden.

Verwenden Sie einen Krallenanschlagn beim Schneidenvon Bäumen und dicken Ästen Ihre Sicherheit gewährleisten kann und eine Verringerung der Arbeitszeit Stärke und Vibrationspegel.

### 3. ARBEITSENDE

Wenn die Arbeit beendet ist:

- Motor wie vorangehend (Kap. 6) beschrieben ausschalten.
- Abwarten bis die Kette vollständig stillsteht und die Maschine abkühlen lassen.
- Die Befestigungsmuttern des Schwerts lockern, um die Spannung der Kette zu reduzieren.
- Jegliche Spuren von Sägespänen oder Ölreste entfernen.
- Bei starker Verschmutzung oder Verharzen die Kette demontieren und für einige Stunden in einem Behälter mit einem Spezialreiniger einweichen. Anschließend mit sauberem Wasser abspülen und vor der Montage

an der Maschine mit einem entsprechenden Rostschutzspray behandeln.

- Vor dem Aufräumen der Maschine den Schwertschutz montieren.

**ACHTUNG!** Lassen Sie den Motor abkühlen, bevor Sie die Maschine in einem Raum abstellen. Um die Brandgefahr zu reduzieren muss die Maschine von Sägespänen, Zweigresten, Blättern oder überflüssigem Fett befreit werden; Behälter mit Schnittabfällen dürfen nicht in Räumen aufbewahrt werden

## 8. WARTUNG UND AUFBEWAHRUNG

**ACHTUNG!** Für Ihre Sicherheit und die Sicherheit der anderen:

- Eine korrekte Wartung ist grundsätzlich notwendig, um die ursprüngliche Effizienz und Einsatzsicherheit der Maschine zu bewahren.
- Sorgen Sie dafür, dass alle Muttern, und Schrauben fest angezogen sind, um sicher zu sein, dass das Gerät immer unter guten Bedingungen arbeitet.
- Die Maschine niemals mit abgenutzten oder beschädigten Bauteilen benutzen. Die beschädigten Teile müssen ersetzt und dürfen niemals repariert werden
- Nur Original-Ersatzteile verwenden. Nicht gleichwertige Ersatzteile können die Maschine beschädigen und Ihre Sicherheit gefährden.

**ACHTUNG!** Während der Wartungseingriffe:

- Zündkerzenstecker abtrennen.
- Abwarten bis der Motor ausreichend abgekühlt ist.
- Für Arbeiten am Schwert und an der Kette Schutzhandschuhe tragen.
- Schwertschutzvorrichtung nicht entfernen, es sei denn, die Eingriffe müssen auf dem Schwert selbst oder auf der Kette vorgenommen werden.
- Öle, Benzin oder andere verschmutzende Stoffe vorschriftsmäßig entsorgen.

### ZYLINDER UND SCHALLDÄMPFER (Abb. 19)

Um die Brandgefahr auf ein Minimum einzuschränken, die Zylinderrippen häufig mit Pressluft reinigen und den Bereich des Schalldämpfers von Zweigresten, Zweiglein, Blättern oder anderen Rückständen befreien.

### STARTERGRUPPE

Um ein Überhitzen und Beschädigung des Motors zu verhindern, müssen die Ansauggitter der Kühlluft im-

mer sauber, und frei von Sägespänen und Schmutz gehalten werden.

Das Anlasserseil muss bei den ersten Anzeichen von Verschleiß ersetzt werden.

### KUPPLUNGSGRUPPE (Abb. 20)

Die Kupplungsglocke muss frei von Sägespänen und Schmutz gehalten werden, indem die Abdeckung (gemäß Beschreibung in Kap. 4.1) nach Abschluss der Arbeiten entfernt und wieder korrekt montiert wird. Nach jeweils 30 Betriebsstunden muss das innere Lager durch Ihren Händler geschmiert werden.

### KETTENBREMSE

Die Funktion der Kettenbremse und die Unversehrtheit des Metallbands, das die Kupplungsglocke umfasst müssen regelmäßig geprüft werden, indem die Abdeckung (gemäß Beschreibung in Kap. 4.1) nach Abschluss der Arbeiten entfernt und wieder korrekt montiert wird.

Das Band muss ersetzt werden, wenn die Stärke an den Kontaktpunkten mit der Kupplungsglocke auf ca. die Hälfte dessen an den beiden Enden, die keinen Schleifen ausgesetzt sind, abnimmt.

### KETTENRAD

Der Zustand des Ritzels muss regelmäßig durch den Händler geprüft, und ausgetauscht werden, wenn der Verschleiß das zulässige Maß überschreitet.

Es darf keine neue Kette mit einem verschlissenen Kettenrad, und umgekehrt, montiert werden.

### SCHMIERBOHRUNG (Abb. 21)

Die Abdeckung regelmäßig entfernen (siehe Beschreibung in Kap. 4.1), das Schwert demontieren und prüfen, dass die Schmierbohrungen der Maschine (1) und des Schwerts (2) nicht verstopft sind.

## KETTENHALTESTIFT

Dieser Stift ist ein wichtiges Sicherheitselement, da es unkontrollierte Bewegungen der Kette, bei Bruch oder Lockerung, verhindert.

Den Zustand des Stifts regelmäßig überprüfen und bei Beschädigung reparieren.

## BEFESTIGUNGEN

Kontrollieren Sie regelmäßig den festen Sitz aller Befestigungsschrauben und -mutter, und dass alle Handgriffe fest befestigt sind.

Es wird die tägliche Inspektion vor Gebrauch und nachdem Luschen oder andere Auswirkungen empfohlen, erhebliche Schäden oder Defekte zu identifizieren.

## REINIGUNG DES LUFTFILTERS (Abb. 22)

### WICHTIG

*Die Reinigung des Luftfilters ist die Voraussetzung für einen einwandfreien Betrieb und eine lange Standzeit der Maschine. Um unersetzliche Schäden des Motors zu vermeiden, arbeiten Sie nicht ohne Filter oder mit einem beschädigtem Filter.*

Die Reinigung sollte alle 8-10 Stunden Maschineneinsatz erfolgen.

Zur Reinigung des Filters:

- Die Lasche (1) lösen und den Deckel (2) entfernen.
- Den Drehknopf (2a) abschrauben, das Filterelement (3) herausnehmen und es leicht ausklopfen um den Schmutz zu entfernen. Gegebenenfalls mit einer Bürste reinigen.
- Falls es vollkommen verstopft ist, die beiden Teile (3a und 3b) mit einem Schraubenzieher trennen und in sauberem Benzin waschen. Bei Verwendung von Druckluft von innen nach außen ausblasen.
- Die beiden Teile des Filterelements wieder montieren, indem die Ränder zusammengedrückt werden bis diese hörbar einrasten.
- Das Filterelement (3) wieder montieren und den Drehknopf (2a) festschrauben.
- Den Deckel (2) wieder aufsetzen und die Lasche (1) einhängen.

## ÜBERPRÜFUNG DER ZÜNDKERZE (Abb. 23)

Die Kerze ist zugänglich, wenn man den Deckel des Luftfilters entfernt.

Regelmäßig die Zündkerze entfernen und dabei eventuelle Ablagerungen mit einem Metallbürstchen entfernen. Kontrollieren Sie den Elektrodenabstand und stellen Sie ihn gegebenenfalls wieder her.

Zündkerze wieder einsetzen und mit dem mitgelieferten Schlüssel bis zum Anschlag festziehen.

Die Zündkerze muss mit einer gleichwertigen Zünd-

kerze mit entsprechenden Eigenschaften ersetzt werden, falls die Elektroden abgebrannt oder die Isolierung beschädigt ist, und auf jeden Fall nach jeweils 100 Betriebsstunden.

## VERGASEREINSTELLUNG

Der Vergaser wird ab Werk so eingestellt, dass bei jeder Einsatzsituation immer Höchstleistungen erbracht werden, und zwar bei einer minimalen Freisetzung von schädlichen Gasen und in Übereinstimmung mit den geltenden Normen.

Bei schwachen Leistungen vorab sicherstellen, dass die Kette frei läuft, und dass der Schwert keine verschlissenen Führungen aufweist; wenden Sie sich an Ihren Händler zur Überprüfung von Vergasung und Motor.

### • LeerlaufEinstellung

**⚠ ACHTUNG!** *Die Kette darf sich bei leer laufendem Motor nicht bewegen. Wenn sich die Kette mit dem Motor im Leerlauf bewegt, müssen Sie Ihren Händler für die korrekte Motoreinstellung zu Rate ziehen.*

## SCHÄRFEN DER KETTE

**⚠ ACHTUNG!** *Aus Gründen der Sicherheit und Effizienz müssen die Schneideorgane immer gut geschärft sein.*

Das Schärfen ist erforderlich, wenn:

- Die Sägespäne staubähnlich sind
- Eine größere Kraft zum Schneiden erforderlich ist.
- Der Schnitt nicht gerade ist.
- Die Vibrationen zunehmen.
- Der Kraftstoffverbrauch zunimmt.

**⚠ ACHTUNG!** *Wenn die Sägekette nicht angemessen geschliffen ist, erhöht die Gefahr des Rückschlages (Kick-Back).*

Wenn das Schärfen einem geschulten Kundendienst überlassen wird, kann dies mit entsprechenden Werkzeugen ausgeführt werden, die einen minimalen Materialabtrag und ein gleichmäßiges Schärfen an allen Zähnen gewährleisten.

Das selbstständige Schärfen der Kette kann mittels spezieller Rundfeilen erfolgen, deren Durchmesser jeweils für die einzelnen Kettenart angepasst ist (siehe „Tabelle Kettenwartung“), und erfordert Geschick und Erfahrung, um Schäden an den Zähnen zu vermeiden.

Zum Schärfen der Kette (Abb. 24):

## Tabelle Kettenwartung

**⚠ ACHTUNG!** Aus Sicherheitsgründen dürfen keine anderen Ketten- oder Schwertarten verwendet werden. Die Tabelle zeigt die Schärfwerte für verschiedene Kettenarten, ohne dass dies die Möglichkeit darstellt, andere Ketten als die homologierte zu verwenden.

Kettenteilung		Höhe des Begrenzungszahns (a)		Durchmesser der Feile (d)	
Zoll	mm	Zoll	mm	Zoll	mm
<b>3/8 Mini</b>	9,32	0,018	0,45	5/32	4,0
<b>0,325</b>	8,25	0,026	0,65	3/16	4,8
<b>3/8</b>	9,32	0,026	0,65	13/64	5,2
<b>0,404</b>	10,26	0,031	0,80	7/32	5,6

- Den Motor ausschalten, die Kettenbremse lösen, und den Schwert mit montierter Kette fest in einen geeigneten Schraubstock einspannen, darauf achten, dass sich die Kette frei bewegen kann.
- Die Kette spannen, falls diese locker ist.
- Die Feile in der entsprechenden Führung montieren, und dann die Feile in die Aussparung des Zahns einführen, dabei eine gleichmäßige Neigung, entsprechend des Zahnprofils beibehalten.
- Nur einige Feilenstriche, ausschließlich Vorwärtsstriche, ausführen, und den Arbeitsschritt an allen Zähnen mit der gleichen Ausrichtung (rechts oder links) wiederholen.
- Die Position des Schwerts in dem Schraubstock umkehren, und den Arbeitsschritt an den verbleibenden Zähnen wiederholen.
- Prüfen, dass der Grenzzahn nicht oberhalb des Prüfwerkzeugs herausragt, und den eventuellen Überstand mit einer Flachfeile abfeilen, und das Profil abrunden.
- Nach dem Schärfen alle Feilspäne und Staub entfernen, und die Kette im Ölbad schmieren.

Die Kette muss ersetzt werden, wenn:

- Die Länge der Zähne kleiner als 5 mm ist;
- Das Spiel der Glieder an den Kettennieten zu groß ist.

### WARTUNG DES SCHWERTS (Abb. 25)

Um einen asymmetrischen Verschleiß des Schwerts zu verhindern sollte diese regelmäßig umgedreht werden. Um die Effizienz des Schwerts beizubehalten, ist folgendes erforderlich:

- Das Schmieren der Lager des Umlenksterns mit der entsprechenden Spritze (falls vorhanden).
- Die Schwertnut mit dem entsprechenden Schaber

- reinigen (im Lieferumfang nicht enthalten).
- Das Reinigen der Schmierbohrungen.
- Mit einer Flachfeile den Grat von den Führungsfanken entfernen, und eventuelle Abweichungen zwischen den Führungen ausgleichen.

Der Schwert muss ersetzt werden, wenn:

- die Tiefe der Nut kleiner als die Höhe des Zugglieds ist (das nie den Nutboden berühren darf);
- die innere Führungswand so verschlissen ist, dass die Kette seitlich geneigt wird.

### AUSSERORDENTLICHE EINGRIFFE

Alle in diesem Handbuch nicht enthaltenen Wartungseingriffe dürfen ausschließlich von Ihrem Händler vorgenommen werden.

Eingriffe, die nicht von einer Fachstelle oder von unqualifiziertem Personal ausgeführt werden, haben grundsätzlich den Verfall der Garantie zur Folge.

### AUFBEWAHRUNG

Nach jedem Arbeitseinsatz die Maschine sorgfältig reinigen und Staub und Rückstände entfernen, die beschädigten Teile reparieren oder ersetzen

Die Maschine muss an einem trockenen Ort aufbewahrt, vor Witterung geschützt und mit dem vorschriftsgemäß angebrachten Schwertschutz werden.

### LÄNGERE STILLSTANDZEITEN

#### WICHTIG

Falls die Maschine voraussichtlich über 2-3 Monate nicht eingesetzt wird, muss folgendes gemacht werden, um Schwierigkeiten bei der Wiederinbetriebnahme oder permanente Motorschäden zu vermeiden.

• Lagerung

Ehe die Maschine stillgelegt wird:

- Die zwei Muttern abschrauben, das Gehäuse abmontieren und die Kette und das Schwert entfernen.
- Den Öltank leeren, ca. 100-120 ccm spezifische Reinigungsflüssigkeit einfüllen und den Deckel wieder aufsetzen.
- Das Gehäuse wieder montieren, ohne die Muttern anzuziehen.
- Die Maschine starten und den Motor bei hoher Drehzahl halten, bis das gesamte Reinigungsmittel aufgebraucht ist.
- Den Motor in den Leerlauf bringen und die Maschine laufen lassen, bis der im Tank und im Vergaser verbliebene Kraftstoff vollständig aufgebraucht ist.
- Die Kerze bei kalter Maschine entfernen.
- In die Öffnung der Zündkerze einen Löffel Öl für Zweitakter (neues) einleeren.

- Mehrmals am Startgriff ziehen, damit sich das Öl im Zylinder verteilt.
- Zündkerze schließlich wieder einsetzen wenn sich der Kolben am oberen Totpunkt befindet (durch die Zündkerzenöffnung ersichtlich wenn der Kolben seinen höchsten Hub erreicht hat).

• Wiedereinsatz

Wenn die Maschine wieder in Betrieb gesetzt wird:

- Zündkerze entfernen.
- Ein paar Mal am Startgriff ziehen, um das überflüssige Öl zu beseitigen.
- Zündkerze überprüfen, so wie unter Kapitel "Überprüfung der Zündkerze" beschrieben.
- Maschine so einstellen, wie unter Kapitel "Maschinenvorbereitung" beschrieben.

## 9. STÖRUNGSSUCHE

STÖRUNG	MÖGLICHE URSACHE	ABHILFE
1) Motor kann entweder nicht gestartet werden, oder schaltet sofort aus	<ul style="list-style-type: none"> <li>- Falscher Anlassvorgang</li> <li>- Zündkerze schmutzig oder nicht korrekter Elektrodenabstand</li> <li>- Verstopfter Luftfilter</li> <li>- Frostschutzeinrichtung fehlerhaft montiert (ausgeschlossen Mod. C 46 - XC 246 - C 50 - CP 45 - A 455 - MC 846)</li> <li>- Probleme der Gemischaufbereitung</li> </ul>	<ul style="list-style-type: none"> <li>- Anweisungen befolgen (siehe Kap. 6)</li> <li>- Zündkerze überprüfen (siehe Kap. 8)</li> <li>- Filter reinigen bzw. auswechseln (siehe Kap. 8)</li> <li>- Montageposition prüfen (siehe Kap. 6)</li> <li>- Sich mit dem Händler in Verbindung setzen</li> </ul>
2) Motor kann gestartet werden, erbringt aber eine schwache Leistung	<ul style="list-style-type: none"> <li>- Verstopfter Luftfilter</li> <li>- Probleme der Gemischaufbereitung</li> </ul>	<ul style="list-style-type: none"> <li>- Filter reinigen bzw. auswechseln (siehe Kap. 8)</li> <li>- Sich mit dem Händler in Verbindung setzen</li> </ul>
3) Der Motor läuft unregelmäßig oder erbringt Belastung keine Leistung	<ul style="list-style-type: none"> <li>- Zündkerze schmutzig oder nicht korrekter Elektrodenabstand</li> <li>- Probleme der Gemischaufbereitung</li> </ul>	<ul style="list-style-type: none"> <li>- Zündkerze überprüfen (siehe Kap. 8)</li> <li>- Sich mit dem Händler in Verbindung setzen</li> </ul>
4) Der Motor weist eine übertriebene Rauchentwicklung auf	<ul style="list-style-type: none"> <li>- Falsche Gemischzusammenstellung</li> <li>- Probleme der Gemischaufbereitung</li> </ul>	<ul style="list-style-type: none"> <li>- Gemisch gemäß Anweisungen zubereiten (siehe Kap. 5)</li> <li>- Sich mit dem Händler in Verbindung setzen</li> </ul>
5) Es tritt kein Öl aus	<ul style="list-style-type: none"> <li>- Minderwertige Ölqualität</li> <li>- Schmierbohrungen verstopft</li> </ul>	<ul style="list-style-type: none"> <li>- Den Tank leeren, Tank und Leitungen mit Reinigungsflüssigkeit durchspülen und das Öl wechseln</li> <li>- Reinigen</li> </ul>

## 10. ZUBEHÖR

Die Tabelle enthält die Liste der möglichen Verbindungen aus Schwert und Kette, mit Angabe der Teile, die auf jeder Maschine verwendbar sind, gekennzeichnet mit dem Symbol "★".

**⚠ ACHTUNG!** Da die Auswahl, die Montage und die Verwendung der Kette und des Schwerts vom Benutzer in vollkommener Autonomie durch-

geführt werden, haftet dieser auch für durch diese Arbeitsgänge verursachte Schäden jeglicher Art. Bei Zweifeln oder Unwissen über die Eigenschaften der einzelnen Schwerter und Ketten, wenden Sie sich an Ihren Händler oder ein spezialisiertes Gartencenter.

### Schwert- und Kettenkombinationen

Gliedlänge	SCHWERT			KETTE	Modelle					
	Länge	Nutbreite	Code		Code	C 38 C 38 T SP 375 SP 375Q A 375 CP 38 XC 238	XC 240 A 405 CP 40	C 41 C 41 T SP 405 SP 405Q	C 46 MC 846	XC 246 CP 45 A 455
Zoll	Zoll / cm	Zoll / mm								
3/8"	14" / 35 cm	0,050" / 1,3 mm	OREGON 140SDEA041	OREGON 91VG053X OREGON 91PX053X	★					
3/8"	16" / 40 cm	0,050" / 1,3 mm	OREGON 160SDEA041	OREGON 91VG057X OREGON 91PX057X	★	★				
325"	16" / 40 cm	0,050" / 1,3 mm	OREGON 160MLBK041	OREGON 95VPX066X			★			
325"	16" / 40 cm	0,058" / 1,5 mm	OREGON 168PXBK095	OREGON 21BPX066X				★		
325"	18" / 45 cm	0,058" / 1,5 mm	OREGON 188PXBK095	OREGON 21BPX072X				★	★	★
325"	20" / 50 cm	0,058" / 1,5 mm	OREGON 208PXBK095	OREGON 21BPX078X						★

**⚠ ACHTUNG!** Für den Ersatz Verwendung nur über Schienen und Ketten. Wenn Sie nicht zugelassenen Kombinationen verwenden, kann es zu ernsthaften Verletzungen und Schäden an der Maschine verursachen.

# DICHIARAZIONE CE DI CONFORMITÀ

(Direttiva Macchine 2006/42/CE, Allegato II, parte A)

1. **La Società:** ST. S.p.A. – Via del Lavoro, 6 – 31033 Castelfranco Veneto (TV) – Italy
2. Dichiaro sotto la propria responsabilità, che la macchina: Motosega a catena per lavori forestali  
abbattimento / sezionamento / sramatura di alberi

a) Tipo / Modello Base

C 38, C 38 T, C 41, C 41 T

b) Mese/Anno di costruzione

c) Matricola

d) Motore

a scoppio

3. É conforme alle specifiche delle direttive:

• MD: 2006/42/EC

e) Ente Certificatore

N°0905 – Intertek Deutschland GmbH

Stangenstrasse 1, 70771 Leinfelden-Echterdingen - Germany

f) Esame CE del tipo:

11SHW1604-04

• OND: 2000/14/EC, ANNEX V

D. Lgs. 262/2002, ANNEX V (Italy)

e) Ente Certificatore: /

• EMCD: 2014/30/EU

• RoHS II: 2011/65/EU

4. Riferimento alle Norme armonizzate:

EN ISO 11681-1:2011

EN ISO 14982:2009

EN 50581:2012

**C 38 / C 38 T**

**C 41 / C 41 T**

g) Livello di potenza sonora misurato

108

109

dB(A)

h) Livello di potenza sonora garantito

112

112

dB(A)

j) Potenza netta installata

1,2

1,5

kW

n) Persona autorizzata a costituire il Fascicolo Tecnico:

ST. S.p.A.

Via del Lavoro, 6

31033 Castelfranco Veneto (TV) - Italia

o) Castelfranco V.to, 01.03.2019

Senior VP Product Technical Division

Maurizio Tursini



# DICHIARAZIONE CE DI CONFORMITÀ

(Direttiva Macchine 2006/42/CE, Allegato II, parte A)

1. **La Società:** ST. S.p.A. – Via del Lavoro, 6 – 31033 Castelfranco Veneto (TV) – Italy
2. Dichiaro sotto la propria responsabilità, che la macchina: Motosega a catena per lavori forestali  
abbattimento / sezionamento / sramatura di alberi

a) Tipo / Modello Base

C 46, C 50

b) Mese/Anno di costruzione

c) Matricola

d) Motore

a scoppio

3. È conforme alle specifiche delle direttive:

- MD: 2006/42/EC
- e) Ente Certificatore

N°0905 – Intertek Deutschland GmbH  
Stangenstrasse 1, 70771 Leinfelden-Echterdingen - Germany

f) Esame CE del tipo:

11SHW2368-04

- OND: 2000/14/EC, ANNEX V  
D. Lgs. 262/2002, ANNEX V (Italy)
- e) Ente Certificatore: /

- EMCD: 2014/30/EU
- RoHS II: 2011/65/EU

4. Riferimento alle Norme armonizzate:

EN ISO 11681-1:2011  
EN 50581:2012

EN ISO 14982:2009

	<u>C 46</u>	<u>C 50</u>	
g) Livello di potenza sonora misurato	109	111	dB(A)
h) Livello di potenza sonora garantito	112	114	dB(A)
j) Potenza netta installata	1,7	2,1	kW

n) Persona autorizzata a costituire il Fascicolo Tecnico:

ST. S.p.A.  
Via del Lavoro, 6  
31033 Castelfranco Veneto (TV) - Italia

o) Castelfranco V.to, 01.03.2019

Senior VP Product Technical Division  
Maurizio Tursini







**IT** • Il contenuto e le immagini del presente manuale d'uso sono stati realizzati per conto di ST. S.p.A. e sono tutelati da diritto d'autore – È vietata ogni riproduzione o alterazione anche parziale non autorizzata del documento.

**BG** • Съдържанието и изображенията в настоящото ръководство са извършени за ST. S.p.A. и са защитени с авторски права – Забранява се всяко неототоризирано възпроизвеждане или промяна, дори и отчасти на документа.

**BS** • Sadržaj i slike iz ovog korisničkog priručnika napravljeni su isključivo za ST. S.p.A. i zaštićeni su autorskim pravima – zabranjena je svaka neovlaštena reprodukcija ili izmjena dokumenta, djelomično ili u potpunosti.

**CS** • Obsah a obrázky v tomto návodu k použití byly zpracovány jménem společnosti ST. S.p.A. a jsou chráněny autorským právem – Reprodukce či nepovolené pozměňování tohoto dokumentu, a to i částečné, je zakázáno.

**DA** • Indhold og illustrationer i denne vejledning er blevet skabt på vegne af ST. S.p.A. og er beskyttet af ophavsret – Enhver gengivelse eller ændring, også delvis, af dokumentet uden autorisation hertil er forbudt.

**DE** • Inhalt und Bilder dieser Bedienungsanleitung wurden im Namen von ST. S.p.A. erstellt und sind urheberrechtlich geschützt – Jede nicht genehmigte Vervielfältigung oder Veränderung, auch auszugsweise, dieses Dokuments ist verboten.

**EL** • Το περιεχόμενο και οι εικόνες στο παρόν εγχειρίδιο χρήσης δημιουργήθηκαν για λογαριασμό της εταιρείας ST. S.p.A. και προστατεύονται από πνευματικά δικαιώματα – Απαγορεύεται οποιαδήποτε αναπαραγωγή ή τροποποίηση, έστω και μερική, του εγχειρίδιου χωρίς έγκριση.

**EN** • The content and images in this User Manual were produced expressly for ST. S.p.A. and are protected by copyright – any unauthorised reproduction or modification to the document, either partially or in full, is prohibited.

**ES** • El contenido y las imágenes del presente manual de uso han sido creados por ST. S.p.A. y están protegidos por los derechos de autor – Se prohíbe toda reproducción o modificación, incluso parcial, no autorizada del documento.

**ET** • Käesoleva kasutusjuhendi sisu ja kujutised on toodetud konkreetselt ettevõttele ST. S.p.A. ja neile rakendub autoriõigusseseadus – dokumendi igasugune osaline või täielik ilma loata reprodutseerimine või muutmine on keelatud.

**FI** • Tämän käyttöoppaan sisältö ja kuvat on valmistettu ST. S.p.A. -yhtiön toimesta ja niitä suojaa tekijänoikeuslaki. – Asiakirjan kaikenlainen kopioiminen tai muuttaminen, osittainkin, on kielletty ilman erityistä lupaa.

**FR** • Le contenu et les images du présent manuel d'utilisation ont été réalisés pour le compte de ST. S.p.A. et sont protégés par un droit d'auteur – Toute reproduction ou modification non autorisée, même partielle, du document, est interdite.

**HR** • Sadržaj i slike u ovom priručniku za uporabu izrađeni su za tvrtku ST. S.p.A. te su obuhvaćeni autorskim pravima – Zabranjuje se neovlašteno umnožavanje ili prilagodba, djelomična ili u cijelosti, ovog dokumenta.

**HU** • Ennek a használati útmutatónak a tartalma és a benne szereplő képek kizárólag a ST. S.p.A. számára készültek és szerzői joggal védettek – tilos a dokumentum bármely részének vagy egészének engedély nélküli sokszorosítása és módosítása.

**LT** • Šio naudotojų vadovo turinys ir paveikslėliai skirti tik „ST. S.p.A.“ ir yra saugomi autorių teisėmis – dokumentą atgaminti ar modifikuoti, visiškai arba iš dalies, yra draudžiami.

**LV** • Šis lietotāja rokasgrāmatas saturs un attēli ir veidoti tikai ST. S.p.A. un ir aizsargāti ar autortiesībām. Jebkāda dokumenta vai tā daļas prettiesiska kopēšana vai pārveide ir stingri aizliegta.

**MK** • Содржината и сликите во Упатството за корисникот се подготвени исклучиво за ST. S.p.A. и се заштитени со авторски права – забрането е секое делумно или целосно неовластено репродуцирање или измена на документот.

**NL** • De inhoud en de afbeeldingen van deze gebruikshandleiding werden gerealiseerd voor rekening van ST. S.p.A. en zijn beschermd door het auteursrecht – Elke niet-geautoriseerde reproductie of wijziging, ook gedeeltelijke, van het document is verboden.

**NO** • Innholdet og bildene i denne brukerveiledningen er utført på oppdrag fra ST. S.p.A. og er beskyttet ved opphavsrett – Enhver gjengivelse eller endring, selv kun delvis, er forbudt.

**PL** • Treść oraz ilustracje zawarte w niniejszej instrukcji obsługi powstały na zlecenie spółki ST. S.p.A. i są chronione prawami autorskimi – Zabrania się wszelkiego kopiowania bądź modyfikowania, także częściowego, niniejszego dokumentu bez uzyskania stosownej zgody.

**PT** • As imagens e os conteúdos contidos no presente Manual do Utilizador foram expressamente criados para uso exclusivo da ST. S.p.A., encontrando-se protegidos por direitos de autor. Qualquer tipo de reprodução ou alteração, parcial ou integral, não autorizadas deste Manual estão expressamente proibidas.

**RO** • Conținutul și imaginile din manualul de utilizare de față au fost realizate în numele ST. S.p.A. și sunt protejate de drepturi de autor – Este interzisă orice reproducere sau modificare chiar și parțială neautorizată a documentului.

**RU** • Тесты и изображения, содержащиеся в настоящем руководстве, были созданы в интересах ST. S.p.A. и защищены авторскими правами – Любое несанкционированное воспроизведение или изменение документа запрещено.

**SK** • Obsah a obrázky v tomto návode na používanie boli spracované menom spoločnosti ST. S.p.A. a sú chránené autorským právom – Reprodukcie či nepovolené pozměňovanie tohto dokumentu, a to aj čiastočné, je zakázané.

**SL** • Vsebine in slike v tem uporabniškem priručniku so izdelane za podjetje ST. S.p.A. in so zaščitene z avtorskimi pravicami – vsakršno nepooblaščenno razmnoževanje ali spreminjanje dokumenta, v celoti ali delno, je prepovedano.

**SR** • Sadržaj i slike ovog priručnika za upotrebu su napravljeni u ime ST. S.p.A. i zaštićeni su autorskim pravima – Zabranjena je svaka potpuna ili delimična reprodukcija ili izmena dokumenta bez odobrenja.

**SV** • Innehållet och bilderna i denna användarhandbok har framställts för ST. S.p.A. och skyddas av upphovsrätt – all form av reproduktion eller ändring, även partiell, som inte auktoriserats är förbjuden.

**TR** • Bu Kullanıcı Kilavuzundaki içerik ve resimler açığa ST. S.p.A. için üretilmiştir ve telif hakkı ile korunmaktadır – dokümanın izinsiz olarak tamamen ya da kısmen herhangi bir şekilde çoğaltılması ya da dağıtılması yasaktır.



.....	 <b>LWA</b>  <b>dB</b>
Type: .....	
Art.N ..... ..... -s/n .....	
<b>CE</b>	

**ST. S.p.A.**

Via del Lavoro, 6

31033 Castelfranco Veneto (TV) ITALY