

BESTRON[®]

AHP112

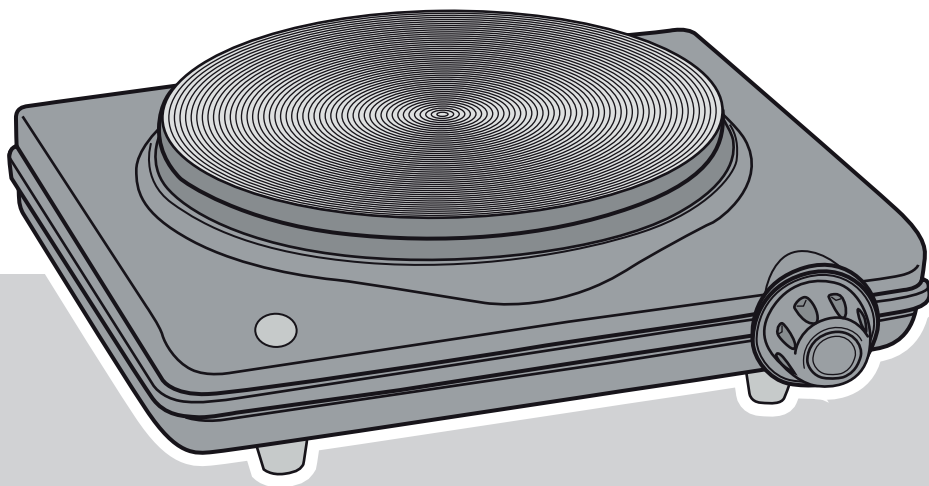

NL Handleiding enkele kookplaat

EN Instruction manual single hotplate

DE Gebrauchsanweisung Einzelkochplatte

IT Istruzioni per l'uso fornello elettrico a piastra

FR Mode d'emploi plaque de cuisson unique

ES Manual del usuario placa eléctrica



1250-1500W, 220-240V ~ 50/60Hz



V 170201-02

VEILIGHEIDSVOORSCHRIFTEN - Algemeen

- Lees de gebruiksaanwijzing goed door en bewaar deze zorgvuldig.
- Gebruik dit apparaat alleen zoals beschreven in deze gebruiksaanwijzing.
- Dit apparaat mag worden gebruikt door kinderen ouder dan 8 jaar en personen met verminderde lichamelijke, zintuiglijke of geestelijke vermogens of gebrek aan ervaring en kennis, maar alleen onder toezicht of als ze instructie hebben gekregen over het veilig gebruik van het apparaat en de mogelijke gevaren ervan begrijpen.
- Kinderen moeten in de gaten gehouden worden om er zeker van te zijn dat ze niet met het apparaat spelen.
- Reiniging en onderhoud moeten niet worden gedaan door kinderen, behalve als zij ouder dan 8 jaar zijn en onder toezicht staan.
- Houd het toestel en de kabel buiten bereik van kinderen tot 8 jaar oud.
- Laat reparaties uitvoeren door een gekwalificeerde monteur. Probeer nooit zelf het apparaat te repareren.

VEILIGHEIDSVOORSCHRIFTEN - Elektriciteit en warmte



Bepaalde delen van het apparaat kunnen heet worden.
Raak deze niet aan om te voorkomen dat u zich verbrandt.

- Controleer of de netspanning overeenkomt met de aangegeven netspanning op het typeplaatje van het apparaat, voordat u het apparaat gebruikt.
- Controleer of het stopcontact waarop u het apparaat aansluit geaard is.
- Zorg ervoor dat het apparaat, het snoer en de stekker niet in aanraking komen met water.
- Haal altijd de stekker uit het stopcontact wanneer u het apparaat niet gebruikt.
- Als u de stekker uit het stopcontact neemt, trek dan aan de stekker zelf en niet aan het snoer.
- Controleer regelmatig of het snoer van het apparaat nog intact is. Gebruik het apparaat niet als het snoer beschadigingen vertoont. Laat een beschadigd snoer vervangen door een gekwalificeerde servicedienst.
- Bepaalde delen van het apparaat kunnen heet worden. Raak deze niet aan om te voorkomen dat u zich verbrandt.
- Het apparaat moet zijn warmte kwijt kunnen om brandgevaar te voorkomen. Zorg er dus voor dat het apparaat voldoende vrij is en niet in contact kan komen met brandbaar materiaal. Het apparaat mag niet worden bedekt.
- Zorg ervoor dat het apparaat, het snoer en de stekker niet in aanraking komen met hittebronnen, zoals een hete kookplaat of open vuur.

VEILIGHEIDSVOORSCHRIFTEN - Gebruik

- Gebruik het apparaat nooit buitenshuis.
- Gebruik het apparaat nooit in vochtige ruimten.
- Plaats het apparaat op een stabiele, vlakke en hitte- en spatbestendige ondergrond, op een plaats waar het niet kan vallen.

- Laat het snoer niet over de rand van het aanrecht, werkblad of een tafel hangen.
- Zorg ervoor dat uw handen droog zijn als u het apparaat, het snoer of de stekker aanraakt.
- Pak het apparaat niet op wanneer het in het water is gevallen. Trek direct de stekker uit het stopcontact. Gebruik het apparaat niet meer.
- Zorg tijdens het gebruik van het apparaat voor voldoende ventilatie.
- Verplaats het apparaat nooit als het is ingeschakeld of nog warm is. Schakel het apparaat eerst uit en verplaats het pas als het afgekoeld is.
- Plaats het apparaat niet te dicht bij behang en keukenkastjes. De hete stoom kan beschadigingen veroorzaken.
- Wees voorzichtig bij het openen van het deksel tijdens het gebruik. De hete stoom kan brandwonden veroorzaken.
- Maak het apparaat na gebruik grondig schoon (zie 'Reiniging & onderhoud').
- Dompel het apparaat, het snoer en de stekker nooit onder in water of een andere vloeistof.
- Het toestel mag niet in werking worden gesteld door middel van een externe tijdschakelaar, of door een afzonderlijk systeem met afstandsbediening.
- Olie of vetbereidingen kunnen in brand vliegen bij oververhitting. Wees dus uiterst voorzichtig.
- Bij gebruik onder een afzuigkap dient u ervoor te zorgen dat de minimum aanbevolen afstand door de fabrikant van de afzuigkap tussen beide gerespecteerd wordt. Wees dubbel voorzichtig met betrekking tot vorig punt.
- Kook enkel eetwaren geschikt om te koken en voor consumptie.
- Voor het eerste gebruik verwarmt u de kookplaat ca. 10 minuten op de hoogste stand (zonder pan). Daardoor verbindt de beschermlaag zich met de ondergrond. Hierdoor ontstaat een kortstondige rookontwikkeling. Schakel de plaat uit en wacht tot ze is afgekoeld. Het toestel is nu gebruiksgereed.
- Gebruik alleen potten en pannen die voor elektronisch koken geschikt zijn. De doorsnede van de pan moet gelijk zijn aan de doorsnede van de kookplaat. Bij oneffen of te kleine pannen verspilt u energie.

MILIEU



- Werp verpakkingsmateriaal zoals plastic en dozen in de daarvoor bestemde containers.
- Dit product aan het eind van de gebruiksduur niet inleveren als normaal huishoudelijk afval, maar bij een inzamelpunt voor hergebruik van elektrische en elektronische apparatuur. Let op het symbool op het product, de gebruiksaanwijzing of de verpakking.
- De materialen kunnen hergebruikt worden zoals aangegeven. Door uw hulp bij hergebruik, de verwerking van de materialen of ander vormen van de benutting van oude apparatuur levert u een belangrijke bijdrage aan de bescherming van ons milieu.
- Informeer bij de gemeente naar het juiste inzamelpunt bij u in de buurt.

WERKING - Algemeen

De kookplaat is alleen bedoeld voor huishoudelijke doeleinden, niet voor professioneel gebruik.

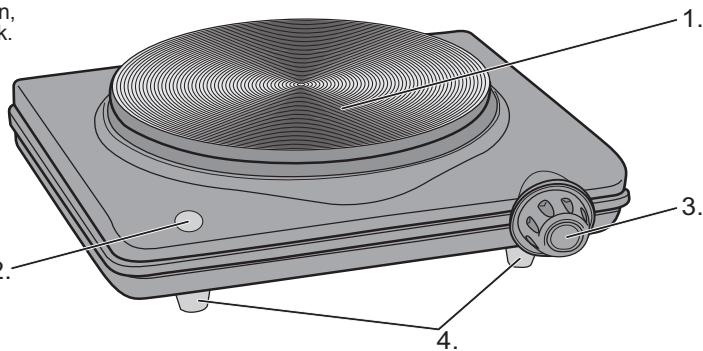

- 1. Kookplaat
1500W – Ø165mm
- 2. Indicatielampjes
- 3. Instelbare thermostaat
met aan/uit-schakelaar
- 4. Antislipvoetjes

Figuur 1

WERKING - Eerste gebruik

- 1. Verwijder de verpakking.
- 2. Reinig het apparaat grondig om eventuele fabricageresten te verwijderen. Zie 'Reiniging en onderhoud'.

WERKING - Gebruik

- 1. Plaats uw toestel op een droge en stabiele oppervlakte, dichtbij een stopcontact.
- 2. Let erop, dat de draaischakelaar zich op de "MIN" positie bevindt voordat u de stekker in het stopcontact steekt (helemaal naar links draaien)
- 4. Steek de stekker in het stopcontact.
- 5. U schakelt de kookplaat in door de schakelaar rechtsom te draaien. Deze knop kunt u tevens gebruiken om het vermogen traploos te regelen.
- 6. Indien het kookpunt bijna bereikt is, mag u reeds naar een lagere stand overschakelen om energie te besparen

De instelling van de thermostaatknop is afhankelijk van de gebruikte pan, de dikte van de panbodem, de te bereiden etenswaar en uw persoonlijke voorkeur.

In grote lijnen kunt u de volgende instellingen aanhouden, MIN = uit, 1 = aan / sudderen, 3 = braden, 5 = koken

! Zorg dat de diameter van de gebruikte pan zoveel mogelijk overeenkomt met de diameter van de kookplaat. Zorg ook dat de bodem van de gebruikte pan vlak is. Dit om te voorkomen dat u energie verspilt. Bovendien kan er een defect ontstaan door onevenredige warmteverdeling. Gebruik dus de kleine kookplaat voor kleine pannen en de grote kookplaat voor grote pannen.

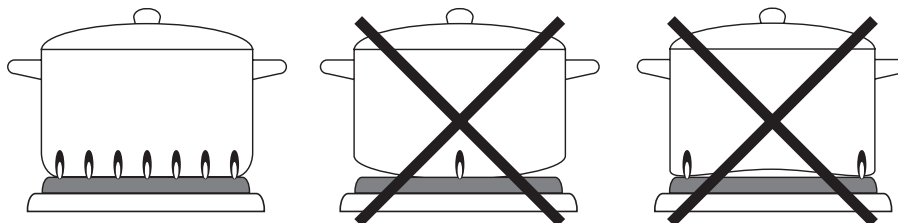

Figuur 2

REINIGING EN ONDERHOUD

- 1. Haal de stekker uit het stopcontact na het gebruik of als u het apparaat wilt reinigen. Laat het apparaat eerst afkoelen.
- 2. Veeg het toestel schoon met een zachte doek of een stuk keukenpapier.

3. Schuur het toestel nooit en gebruik geen staalwol, omdat u anders de oppervlakten ernstig beschadigt.
4. Dompel het toestel niet onder in water of andere vloeistoffen.

GARANTIEBEPALINGEN

De importeur geeft onder de volgende voorwaarden 60 maanden na aankoopdatum garantie op deze apparatuur tegen defecten die zijn ontstaan door fabricage- en/of materiaalfouten.

1. In de genoemde garantieperiode zullen geen kosten worden berekend voor arbeidsloon en materiaal. De onder garantie uitgevoerde reparatie verlengt de garantietermijn niet.
2. Defecte onderdelen of bij remplace (omruiling) de defecte apparaten zelf, worden automatisch eigendom van de importeur.
3. Elke aanspraak op garantie dient vergezeld te gaan van het aankoopbewijs van de firma.
4. Aanspraken op garantie moeten worden gedaan bij de dealer waar het apparaat is gekocht of bij de importeur.
5. De garantie is uitsluitend geldig voor de eerste koper en niet overdraagbaar.
6. De garantie is niet geldig voor schade die is ontstaan door:
 - a. ongevallen, verkeerd gebruik, slijtage en/of verwaarlozing;
 - b. foutieve installatie en/of gebruik op een manier die in strijd is met de geldende wettelijke, technische of veiligheidsnormen;
 - c. aansluiting op een andere netspanning dan die op het typeplaatje staat vermeld;
 - d. een ongeautoriseerde wijziging;
 - e. een reparatie die is uitgevoerd door derden;
 - f. een onzorgvuldige transportwijze zonder geschikte verpakking respectievelijk bescherming.
7. Op deze garantiebepalingen zal geen aanspraak gemaakt kunnen worden bij:
 - a. verliezen die zich tijdens het transport voordoen;
 - b. het verwijderen of wijzigen van het serienummer van het apparaat.
8. Uitgezonderd van garantie zijn snoeren, lampen en glazen onderdelen.
9. De garantie geeft geen enkel recht op vergoeding van eventuele schade, buiten de vervanging respectievelijk reparatie van de defecte onderdelen. De importeur kan nooit aansprakelijk gesteld worden voor eventuele vervolgschade of enigerlei andere consequenties die door of in relatie met de door hem geleverde apparatuur zijn ontstaan.
10. Om aanspraak te maken op garantie kunt u zich wenden tot uw winkelier. Bestron biedt ook de mogelijkheid om het apparaat rechtstreeks ter reparatie aan te bieden aan de Bestron Service Dienst. Stuur echter nooit zomaar iets op. Het pakket kan dan namelijk geweigerd worden en eventuele kosten zijn voor uw rekening. Neem contact op met de Service Dienst en zij zullen u vertellen hoe u het apparaat moet inpakken en verzenden.
11. Het apparaat is niet voor professioneel gebruik geschikt.

SERVICE

Mocht zich onverhoopt een storing voordoen, dan kunt u zich in verbinding stellen met de BESTRON servicedienst: www.bestron.com/service

CE-CONFORMITEITSVERKLARING

Dit product voldoet aan de bepalingen in de volgende Europese richtlijnen op het gebied van veiligheid:

- EMC-richtlijn 2014/30/EU
- Laagspanningsrichtlijn 2014/35/EU
- RoHS – Richtlijn 2011/65/EU



R. Neyman
Quality control

SICHERHEITSBESTIMMUNGEN - Allgemein

- Lesen Sie die Bedienungsanleitung gut durch und bewahren Sie diese sorgfältig auf.
- Verwenden Sie dieses Gerät nur so wie in dieser Bedienungsanleitung beschrieben.
- Dieses Gerät kann von Kinder ab 8 Jahren verwendet werden, und Personen mit Behinderungen körperlichen, sensorischen oder geistigen Fähigkeiten oder einem Mangel an Erfahrung und Wissen, es sei denn, sie wurden von einer für ihre Sicherheit verantwortlichen Person im Gebrauch des Gerätes unterrichtet oder bei dessen Gebrauch beaufsichtigt und die Gefahren beteiligt verstehen.
- Kinder müssen beaufsichtigt werden, damit sie nicht mit dem Gerät spielen.
- Um Brandgefahr zu verhindern, muss das Gerät seine Wärme abgeben können. Sorgen Sie also dafür, dass das Gerät ausreichend frei steht und nicht in Kontakt mit brennbarem Material kommen kann. Das Gerät darf nicht abgedeckt werden. Benutzen Sie das Gerät nicht in der Nähe von entzündlichen Materialien.
- Sorgen Sie dafür, dass das Gerät und das Kabel nicht mit Hitzequellen wie heißen Kochplatten oder offenem Feuer in Berührung kommen.
- Sorgen Sie dafür, dass das Gerät, das Kabel und der Stecker nicht mit Wasser in Berührung kommen.

SICHERHEITSBESTIMMUNGEN - Elektrizität und Wärme



Bestimmte Teile des Geräts können heiß werden.
Um Verbrennungen zu vermeiden, sollten Sie diese nicht berühren.

- Bevor Sie das Gerät verwenden, prüfen Sie, ob die Netzspannung mit der auf dem Typenschild des Geräts angegebenen Stromstärke übereinstimmt.
- Kontrollieren Sie, ob die Steckdose, an die Sie das Gerät anschließen, geerdet ist.
- Sorgen Sie dafür, dass das Gerät, das Kabel und der Stecker nicht mit Wasser in Berührung kommen.
- Ziehen Sie immer den Stecker aus der Steckdose, wenn Sie das Gerät nicht benutzen.
- Ziehen Sie beim Entfernen des Steckers aus der Steckdose am Stecker und nicht am Kabel.
- Überprüfen Sie regelmäßig, ob das Gerätekabel noch intakt ist. Benutzen Sie das Gerät nicht, wenn das Kabel beschädigt ist. Lassen Sie ein beschädigtes Kabel von einem qualifizierten Wartungsdienst ersetzen.
- Bestimmte Teile des Geräts können heiß werden. Um Verbrennungen zu vermeiden, sollten Sie diese nicht berühren.
- Um Brandgefahr zu verhindern, muss das Gerät seine Wärme abgeben können. Sorgen Sie also dafür, dass das Gerät ausreichend frei steht und nicht in Kontakt mit brennbarem Material kommen kann. Das Gerät darf nicht abgedeckt werden.
- Sorgen Sie dafür, dass das Gerät, das Kabel und der Stecker nicht mit

Hitzequellen wie heißen Kochplatten oder offenem Feuer in Berührung kommen.

SICHERHEITSBESTIMMUNGEN - Verwendung

- Benutzen Sie das Gerät nie im Freien.
- Benutzen Sie das Gerät nie in feuchten Räumen.
- Stellen Sie das Gerät auf einen stabilen, ebenen und hitze- und spritzbeständigen Untergrund und an eine Stelle, wo es nicht herunterfallen kann.
- Lassen Sie das Kabel nicht über den Rand der Anrichte, einer Arbeitsplatte oder eines Tisches hängen.
- Sorgen Sie dafür, dass Ihre Hände trocken sind, wenn Sie das Gerät, das Kabel oder den Stecker berühren.
- Nehmen Sie das Gerät nicht auf, wenn es ins Wasser gefallen ist. Ziehen Sie sofort den Stecker aus der Steckdose. Benutzen Sie das Gerät nicht mehr.
- Sorgen Sie bei der Benutzung des Geräts für ausreichende Belüftung.
- Verschieben Sie das Gerät keinesfalls in eingeschaltetem Zustand oder wenn es noch warm ist. Schalten Sie das Gerät zuerst aus und verschieben Sie es erst, wenn es abgekühlt ist.
- Stellen Sie das Gerät nicht in unmittelbarer Nähe von Tapeten und Küchenschränken auf. Der heiße Dampf kann Beschädigungen verursachen.
- Seien Sie vorsichtig, wenn Sie während des Betriebs den Deckel öffnen. Der heiße Dampf kann Brandwunden verursachen.
- Reinigen Sie das Gerät nach der Benutzung gründlich (siehe „Reinigung & Wartung“).
- Tauchen Sie das Gerät, das Kabel und den Stecker nie in Wasser oder andere Flüssigkeiten.
- Verwenden Sie das Gerät nicht mit externen Zeitschaltuhren
- Öl- und Fettzubereitungen können bei Überhitzung brennen. Seien Sie äußerst vorsichtig.
- Bei Gebrauch unter einer Abzugshaube müssen Sie den Minimumabstand halten, der vom Lieferanten der Abzugshaube angegeben wird. Seien Sie hier besonders vorsichtig.
- Bereiten Sie nur Nahrungsmittel zu, die zum kochen und zum Verzehr geeignet sind.
- Vor dem ersten Gebrauch heizen Sie die Kochplatte ohne Topf ca. 10 Min. auf höchster Stufe auf. Dabei verbindet sich die Plattenbeschichtung mit dem Untergrund. Bitte stören Sie sich nicht an der kurzzeitigen Rauchentwicklung.
- Schalten Sie das Gerät aus und lassen Sie es abkühlen. Die Kochplatte kann nun benutzt werden.
- Verwenden Sie grundsätzlich nur Kochtöpfe und Pfannen, die für den Gebrauch auf Elektroherden ausgelegt sind und dem Durchmesser der Kochplatte entsprechen. Bei um ebenen oder zu kleinen Töpfen bzw. Pfannenboden verschwenden Sie Energie.

UMWELT

- Werfen Sie Verpackungsmaterial wie Kunststoff und Kartons in die dafür vorgesehenen Container.
- Geben Sie dieses Produkt am Ende der Nutzungsdauer nicht als normalen Haushaltsabfall ab, sondern bei einem Sammelpunkt für die Wiederverwendung elektrischer und elektronischer Geräte. Achten Sie auf das Symbol auf dem Produkt, der Gebrauchsanweisung oder der Verpackung.
- Die Materialien können wie angegeben wiederverwendet werden. Durch Ihre Hilfe bei der Wiederverwendung, der Verarbeitung der Materialien oder anderen Formen der Benutzung alter Geräte liefern Sie einen wichtigen Beitrag zum Schutz unserer Umwelt.
- Erkundigen Sie sich bei den Stadtverwaltungen nach dem richtigen Sammelpunkt in Ihrer Nähe.

Deutsch

BENUTZUNG - Allgemein

Der Kochplatte ist nur für den Hausgebrauch vorgesehen, nicht für die professionelle Verwendung.

1. Kochplatte
1500W – Ø165mm
2. Kontrollleuchten
3. Stufenlos regelbarer
Thermostat
mit Ein / Ausschalter
4. Antirutschfüße



Abbildung 1

BENUTZUNG - Erste Verwendung

1. Entfernen Sie die Verpackung.
2. Reinigen Sie das Gerät gründlich, um eventuelle Herstellungsreste zu entfernen. Siehe „Reinigung und Wartung“.

BENUTZUNG - Verwendung

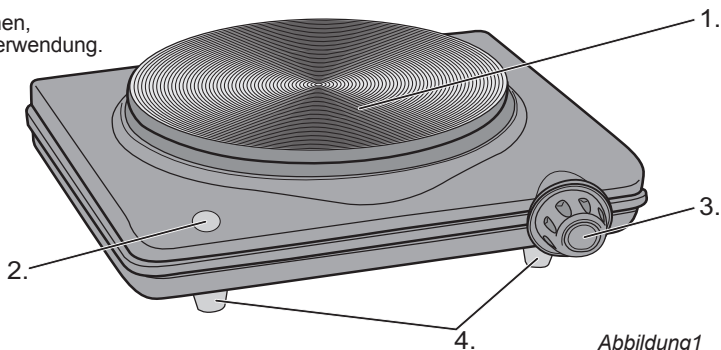
1. Stellen Sie das Gerät auf eine unempfindliche, ebene Unterlage, in der Nähe einer Steckdose.
2. Der Schalter der Kochplatte muss auf der "MIN"-Stellung stehen ehe Sie den Stecker in die Steckdose einstecken (ganz nach Links drehen).
3. Stecken Sie den Stecker in die Steckdose.
4. Schalten Sie die Kochplatte ein, indem Sie den Schalter nach rechts drehen. Sie können die Schalter auch benutzen um die Leistung stufenlos zu regeln.
5. Die Platte heizt aus Konstruktionsgründen nach dem Abschalten nach. Diese Hitze kann zum Warmhalten benutzt werden.

Die Einstellung des Reglers ist abhängig von der Größe der Pfanne/Topf, der Dicke des Pfannen-/Topfbodens, das Brat- oder Gargut und Ihren persönlichen Vorlieben.

Sie können sich an folgende Einstellungen halten: MIN = aus, 1 = ein / köcheln, 3 = braten, 5 = kochen.

⚠ Vergewissern Sie sich, daß der Durchmesser der Pfanne so gut wie möglich mit dem Durchmesser der Kochplatte übereinstimmt, also große Pfannen/Töpfe auf die große Kochplatte und kleine Pfannen/Töpfe auf die kleine Kochplatte. Stellen Sie sich sicher, daß der Boden der Pfanne flach auf der Kochplatte aufliegt. Dies hilft Energie zu sparen.



Abbildung 2

REINIGUNG UND WARTUNG

1. Gerät vom Netz trennen und abkühlen lassen bevor es gereinigt wird.
2. Reinigung des Gerätes nur mit einem feuchten Tuch oder Schwamm.
3. Niemals mit metallischen Gegenständen reinigen oder Schleif- und Scheuermittel verwenden.
4. Gerät nicht ins Wasser oder andere Flüssigkeiten tauchen.

GARANTIEBESTIMMUNGEN

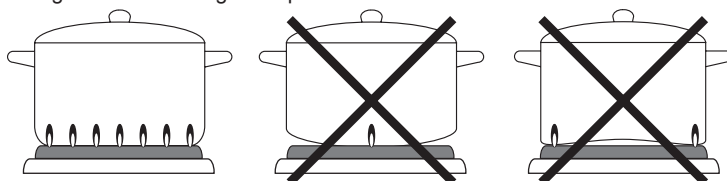
Der Importeur gewährt für dieses Gerät unter den folgenden Bedingungen 60 Monate Garantie ab Kaufdatum auf Schäden, die aufgrund von Herstellungs- und/ oder Materialfehlern entstanden sind.

1. Innerhalb der genannten Garantiefrist werden keine Kosten für Arbeitslohn und Material berechnet. Die Garantiefrist wird durch die unter Garantie ausgeführte Reparatur nicht verlängert.
2. Schadhafte Teile oder, im Falle eines Umtauschs, die schadhafte Geräte selbst werden automatisch Eigentum des Importeurs.
3. Bei jedem Garantieanspruch muss ein Kaufbeleg der Firma vorgelegt werden.
4. Garantieansprüche müssen entweder beim Händler, bei dem das Gerät gekauft wurde, geltend gemacht werden oder beim Importeur.
5. Die Garantie gilt nur für den ersten Käufer und ist nicht übertragbar.
6. Die Garantie gilt nicht für Schäden, die entstanden sind durch:
 - a. Unfälle, verkehrte Benutzung, Abnutzung und/oder Verwahrlosung
 - b. falsche Montage und/oder Benutzung, die gegen die einschlägigen gesetzlichen und technischen Normen oder gegen Sicherheitsnormen verstößt
 - c. Anschluss an eine andere Netzspannung als die auf dem Typenschild angegebene
 - d. eine ungenehmigte Veränderung
 - e. eine Reparatur, die durch Dritte ausgeführt wurde
 - f. nachlässigen Transport ohne geeignete Verpackung bzw. ohne geeigneten Schutz
7. Auf diese Garantiebestimmungen kann kein Anspruch erhoben werden im Falle von:
 - a. Verlusten, die während des Transports auftreten
 - b. Entfernung oder Änderung der Geräteseriennummer
8. Ausgenommen von der Garantie sind Kabel, Lampen und Glasteile.
9. Außer einem Ersatz bzw. einer Reparatur der schadhafte Teile räumt die Garantie kein Recht auf Erstattung eines eventuellen Schadens ein. Der Importeur kann in keinem Fall für eventuelle Folgeschäden oder irgendwelche anderen Folgen haftbar gemacht werden, die durch das von ihm gelieferte oder in Verbindung mit dem von ihm gelieferten Gerät entstanden sind.
10. Um Garantieleistungen in Anspruch zu nehmen, wenden Sie sich direkt an Ihren Händler. Bestron bietet auch die Möglichkeit direkt mit dem Werkskundendienst abzuwickeln. Voraussetzung hierfür ist, dass Sie sich zunächst telefonisch, per Fax oder Mail an den Werkskundendienst wenden. Bitte schicken Sie keine Geräte unaufgefordert. Insbesondere dürfen Pakete niemals unfrei eingesendet werden. Sprechen Sie daher zuerst mit uns. Wir sagen Ihnen wie Sie Ihr Gerät an uns einsenden sollen.
11. Das Gerät eignet sich nicht für die professionelle Verwendung.

KUNDENDIENST

Sollte unerwartet eine Störung auftreten dann können Sie sich mit dem BESTRON-Kundendienst in Verbindung setzen: www.bestron.com/service

CE-KONFORMITÄTSERKLÄRUNG

Dieses Produkt entspricht auf dem Gebiet der Sicherheit den Bestimmungen der folgenden europäischen Richtlinien:

- | | |
|-----------------------------|------------|
| • EMC-Richtlinie | 2014/30/EU |
| • Niederspannungsrichtlinie | 2014/35/EU |
| • RoHS – Richtlinie | 2011/65/EU |



CONSIGNES DE SÉCURITÉ - Généralités

- Lisez soigneusement le mode d'emploi et conservez-le précieusement.
- Utilisez cet appareil uniquement suivant les instructions décrites dans le mode d'emploi.
- Cet appareil peut être utilisé par les enfants à partir de 8ans et les personnes ayant réduit les capacités physiques, sensorielles ou mentales ou manque d'expérience et de connaissances si elles ont été aidées ou instruites concernant l'utilisation de l'appareil en toute sécurité et comprennent les risques qu'il peut entraîner.
- Cet appareil n'est pas un jouet. En présence d'enfants, il est important de s'assurer qu'ils ne jouent pas avec l'appareil.
- Nettoyage et entretien ne doivent pas être effectués par les enfants, sauf s'ils sont âgés de plus de 8 ans et supervisés.
- Gardez l'appareil et le câble hors de portée des enfants de moins de 8 ans.
- Faites effectuer les réparations par un technicien qualifié. Ne tentez jamais de réparer vous-même l'appareil.

CONSIGNES DE SÉCURITÉ - Électricité et chaleur



Certaines parties de l'appareil peuvent s'échauffer fortement. Évitez de les toucher pour ne pas vous brûler.

- Avant d'utiliser cet appareil, assurez-vous que la tension du réseau correspond à la tension du réseau indiquée sur la plaquette type de l'appareil.
- Branchez l'appareil uniquement sur une prise raccordée à la terre.
- Débranchez toujours l'appareil lorsque vous ne l'utilisez pas.
- Lorsque vous débranchez la fiche, saisissez la fiche elle-même ; ne tirez pas sur le cordon.
- Vérifiez régulièrement que le cordon de l'appareil est intact. N'utilisez pas l'appareil si vous constatez que le cordon est endommagé. Faites remplacer le cordon endommagé par un service technique qualifié.
- Si vous utilisez une rallonge, assurez-vous qu'elle est complètement déroulée.
- Utilisez uniquement une rallonge agréée.
- Certaines parties de cet appareil peuvent s'échauffer fortement. Évitez de les toucher pour ne pas vous brûler.
- Pour éviter tout risque d'incendie, l'appareil doit pouvoir évacuer la chaleur produite. Laissez donc suffisamment d'espace autour de l'appareil et évitez tout contact avec des matériaux inflammables. L'appareil ne doit jamais être recouvert.
- N'utilisez pas l'appareil à proximité de matières inflammables.
- Assurez-vous que ni l'appareil, ni le cordon, ni la fiche n'entre en contact avec une source de chaleur telle qu'une plaque électrique chaude ou une flamme.
- Assurez-vous que ni l'appareil, ni le cordon, ni la fiche n'entre en contact avec de l'eau ou tout autre liquide.

CONSIGNES DE SÉCURITÉ - Utilisation

- N'utilisez jamais l'appareil à l'extérieur.
- N'utilisez jamais l'appareil dans une pièce humide.
- Installez l'appareil sur une surface plane et stable, à un endroit où il ne risque pas de tomber.
- Assurez-vous que vos mains sont sèches avant de toucher l'appareil, le cordon ou la fiche.
- Éteignez l'appareil et débranchez la fiche en cas de problème durant l'utilisation, le montage ou le démontage d'une plaque, et dès que vous avez fini de l'utiliser.
- Ne laissez jamais l'appareil sans surveillance pendant qu'il est en marche.
- Ne déplacez jamais l'appareil pendant qu'il est en marche, ni s'il est encore chaud. Éteignez-le d'abord, laissez-le bien refroidir, et déplacez-le ensuite.
- Certaines parties de cet appareil peuvent s'échauffer fortement pendant l'utilisation. Ouvrez et fermez donc toujours l'appareil uniquement à l'aide de la poignée.
- Ne posez jamais un poids sur le couvercle pour maintenir l'appareil fermé.
- Évitez de mouiller les plaques durant l'utilisation, ou juste après, quand elles sont chaudes. La plaque risque de se déformer et de ne plus être utilisable dans l'appareil.
- Si l'appareil est tombé à l'eau, ne le rattrapez pas. Débranchez immédiatement la fiche. Cessez d'utiliser l'appareil.
- Nettoyez soigneusement l'appareil après l'utilisation (voir 'Nettoyage & Entretien').
- Cet appareil ne doit pas être utilisé avec un timer externe ou une télécommande.
- Les préparations à l'huile ou à la graisse peuvent s'enflammer si elles sont surchauffées. Soyez donc extrêmement prudent.
- Lors de l'utilisation en dessous d'une hotte, veuillez à respecter la distance minimale conseillée par le fabricant de celle-ci. Veuillez alors à redoubler de prudence conformément au point précédent.
- Ne faites cuire que des aliments appropriés à la cuisson et propres à la consommation.
- Avant la première utilisation, faites chauffer l'appareil pendant 10 minutes afin de fixer le vernis de protection de la plaque et lui donner une résistance maximum. Éteignez et laissez refroidir. Votre appareil peut à présent être utilisé.
- Utilisez uniquement des casseroles ou poêles avec un double fond conçues pour les plaques électriques. Leur diamètre ne devra pas être inférieur à celui de la plaque afin d'éviter toute perte de chaleur inutile.

ENVIRONNEMENT



- Jetez le matériel d'emballage, tel que le plastique et les boîtes, dans les conteneurs prévus à cet effet.
- Lorsque l'appareil est usé, ne le mettez pas aux ordures ménagères, mais portez-le dans un centre de collecte agréé pour les appareils électriques et électroniques. Attention au symbole figurant sur le produit, le mode d'emploi ou l'emballage.
- Les matériaux peuvent être recyclés selon les indications. Votre collaboration au recyclage des appareils et/ou au retraitement des matériaux, sous quelle forme que ce soit, est une contribution

- précieuse à la sauvegarde de notre environnement.
- Les autorités de votre commune vous renseigneront sur le centre de collecte le plus proche.

FONCTIONNEMENT - Généralités

Le plaque de cuisson est destiné uniquement à un usage domestique, et non à un usage professionnel

1. Plaque 1500W – Ø165mm
2. Lampe d'indication
3. Thermostat réglable avec interrupteur marche / arrêt
4. Pieds antidérapants

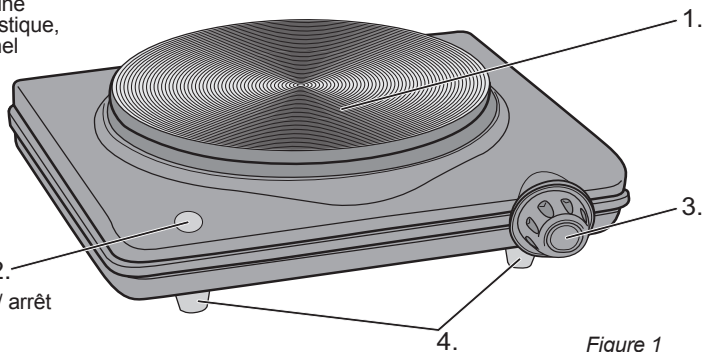

Figure 1

FONCTIONNEMENT - Première utilisation

1. Retirez l'emballage.
2. Nettoyez soigneusement l'appareil , pour enlever les résidus de fabrication. Voir "Nettoyage et entretien".

FONCTIONNEMENT - Utilisation

1. Posez l'appareil sur une surface plane, sèche et résistant à la chaleur, à proximité d'une prise de courant.
2. Le commutateur doit se trouver en position "MIN" avant de brancher l'appareil (tournez le commutateur entièrement à gauche).
3. Branchez l'appareil.
4. Pour faire chauffer la plaque, tournez le bouton du commutateur vers la droite.
5. La plaque continue à chauffer une fois éteinte. Vous pouvez profiter de cette chaleur résiduelle pour réchauffer des aliments.

Le réglage du bouton du thermostat et dépendant de la casserole que vous utilisez, de l'épaisseur du fond de la casserole, de la nourriture que vous voulez préparer et votre préférence personnel.

En general vous pouvez maintenir les réglages suivant: MIN = arrêt, 1 = marche / mijoter, 3 = cuire, 5 = bouillir

- ⚠ Faites attention que le diametre de la casserole utiliser passe bien au diametre de la plaque de cuisson. Soignez aussi que le fond de la casserole utiliser est bien plat. Ceci pour empêchez gaspillage de l'énergie. Aussi peut se produire un défaut à cause de la distribution de chaleur hors proportion. Utilisez donc les petites plaque de cuisson pour des petites casserole et les grandes plaque de cuisson pour des grandes casserole.

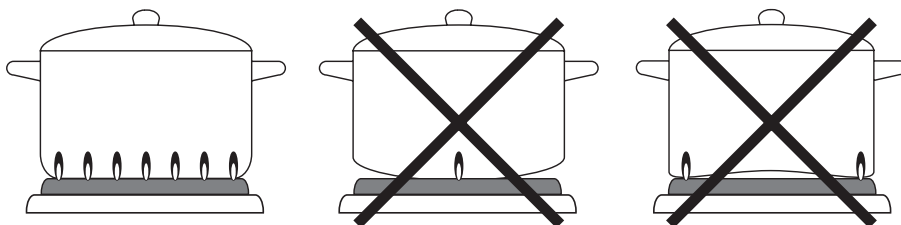

Figure 2

NETTOYAGE ET ENTRETIEN

1. Veuillez retirer la fiche de la prise de courant et attendez que l'appareil refroidisse avant de le nettoyer.
2. Essuyez l'appareil a l'aide de papier absorbant ou d'un chiffon doux.
3. Ne nettoyez jamais votre appareil a l'aide de produits abrasifs car cela abimerait le revêtement.

4. N'immergez pas l'appareil dans l'eau ou dans tout autre liquide.

CONDITIONS DE GARANTIE

À compter de la date d'achat de cet appareil, l'importateur donne, aux conditions suivantes, 60 mois de garantie couvrant tous les défauts consécutifs à des défauts de pièce et main d'œuvre.

1. Pendant la période de garantie aucun frais ne sera facturé pour les pièces et la main d'œuvre. Les réparations effectuées sous garantie ne prolongent pas le délai de garantie.
2. En cas d'échange, les pièces défectueuses ou les appareils défectueux deviennent automatiquement la propriété de l'importateur.
3. Toute demande de garantie doit être assortie de la preuve d'achat de l'entreprise.
4. Toute demande de garantie doit être faite auprès du revendeur où l'appareil a été acheté ou auprès de l'importateur.
5. La garantie est uniquement valable pour le premier acheteur et ne peut être transférée.
6. La garantie ne couvre pas les dommages causés par:
 - a. les accidents, l'utilisation impropre, l'usure et / ou la négligence ;
 - b. l'installation incorrecte et/ou une utilisation contraire aux normes de sécurité, aux normes techniques ou aux dispositions légales en vigueur ;
 - c. le branchement sur un réseau d'une tension autre que celle figurant sur la plaquette type ;
 - d. toute modification non autorisée ;
 - e. toute réparation effectuée par des tiers ;
 - f. le transport sans précautions suffisantes, telles que la protection et l'emballage appropriés.
7. Les présentes conditions de garantie ne peuvent pas être invoquées dans les cas suivants:
 - a. pertes survenues pendant le transport;
 - b. effacement ou modification du numéro de série de l'appareil.
8. Les cordons, ampoules et pièces en verre ne sont pas couverts par la garantie.
9. La garantie ne donne aucun droit d'indemnisation pour des dommages éventuels, autres que le remplacement ou la réparation de pièces défectueuses. L'importateur ne peut être tenu responsable d'aucun dommage indirect, ni d'aucune conséquence quelle qu'elle soit, causé par ou ayant un quelconque rapport avec l'appareil qu'il a fourni.
10. Pour pouvoir faire appel à la garantie, vous pouvez vous adresser à votre revendeur. Bestron offre aussi la possibilité de faire réparer l'appareil directement par le service après-vente de Bestron. Toutefois, n'envoyez jamais rien sans avoir reçu d'instructions au préalable. Le colis pourrait en effet être refusé et les frais éventuels seraient à votre charge. Prenez contact avec le service après-vente qui vous expliquera comment vous devez emballer et expédier l'appareil.
11. L'appareil n'est pas destiné à l'usage professionnel.

MAINTENANCE

Si, par malheur, une panne se produisait, veuillez contacter le service de maintenance de BESTRON:
www.bestron.com/service

DÉCLARATION DE CONFORMITÉ CE

Le présent produit répond aux dispositions des directives européennes suivantes en matière de sécurité.

- | | |
|----------------------------------|------------|
| • Directive EMC | 2014/30/EU |
| • Directive sur la basse tension | 2014/35/EU |
| • RoHS – Directive | 2011/65/EU |



R. Neyman
Contrôle de la qualité

SAFETY INSTRUCTIONS - General

- Please read these instructions carefully and retain them for future reference.
- Use this appliance solely in accordance with these instructions.
- This appliance can be used by children older than 8 years and persons with reduced physical, sensory or mental capabilities or lack of experience and knowledge, but only if they have been given supervision or instruction concerning use of the appliance in a safe way and understand the hazards involved.
- Children should be supervised to ensure that they do not play with the appliance
- Cleaning and maintenance must not be done by children, except if they are older than 8 years and supervised.
- Keep the appliance and the cable out of reach of children under 8 years.
- Have any repairs carried out solely by a qualified electrician. Never try to repair the appliance yourself.

SAFETY INSTRUCTIONS - Electricity and heat



Certain parts of the appliance may get hot.
Do not touch these parts to prevent burning yourself.

- Make sure that the mains voltage is the same as that indicated on the type plate on the appliance before use.
- Make sure the socket into which you plug the appliance is earthed.
- Make sure that the appliance, the power cord and plug do not come into contact with water.
- Always remove the plug from the wall socket when the appliance is not in use.
- Always remove the plug from the wall socket by pulling on the plug, not on the power cord.
- Check the appliance's power cord regularly to make sure it is not damaged. Do not use the appliance if the power cord is damaged. Have a damaged power cord replaced by a qualified service department.
- Certain parts of the appliance can become hot; do not touch them, as you could burn yourself.
- The appliance needs space to allow heat to escape, thereby avoiding the risk of fire. Make sure that the appliance has sufficient space around it, and does not come in contact with flammable materials. The appliance may not be covered.
- Make sure that the appliance, the power cord and the plug do not come in contact with sources of heat, such as a hot hob or naked flame.

SAFETY INSTRUCTIONS - Use

- Never use the appliance outdoors.

- Never use the appliance in humid rooms.
- Place the appliance on a stable, flat, heat-resistant and splash-proof surface where it cannot fall.
- Do not let the power cord hang over the edge of the draining board, worktop or table.
- Make sure that your hands are dry when you touch the appliance, the power cord or the plug.
- Do not touch the appliance if it has fallen into water. Remove the plug from the wall socket immediately. Do not use the appliance any more.
- Make sure that the appliance has sufficient ventilation whilst in use.
- Never move the appliance when it is switched on or is still hot. Switch off the appliance and wait until it has cooled down before moving it.
- Do not place the appliance too close to kitchen cupboards and walls covered in wallpaper. The hot steam may cause damage.
- Be careful when opening the lid during use. The hot steam can cause burns.
- Clean the appliance thoroughly after use (see “Cleaning & maintenance”).
- Never immerse the appliance, the cord or the plug in water or any other fluid.
- This appliance may not be used through an external timer or by means of a remote control.
- Be extremely careful, as oil or fat preparations might catch fire when overheated.
- When using the appliance under an extractor hood, make sure to observe the minimal distance advised by the producer of the extractor hood. It is even wiser to double this distance.
- Only use the appliance for food which is supposed to be cooked.
- The invisible protective coating must be removed before you can use the appliance for the first time. To do this, set the controls to the maximum setting and leave switched on for approximately 10 minutes. Smoke will develop; make sure that the room is ventilated. Switch off the cooking plate and allow to cool down completely. The cooking plate is now ready for use.
- Always use flat-bottomed saucepans which make good contact with the cooking plate. The saucepan bases should ideally be of the same size as the cooking plate.

THE ENVIRONMENT



- Dispose of packaging material, such as plastic and boxes, in the appropriate waste containers.
- When this product reaches the end of its useful life do not dispose of it by putting it in a dustbin; hand it in at a collection point for the reuse of electrical and electronic equipment. Please refer to the symbols on the product, the user's instructions or the packaging.
- The materials can be re-used as indicated. Your help in the re-use, recycling or other means of making use of old electrical equipment will make an important contribution to the protection of the environment.
- Contact your municipality for the address of the appropriate collection point in your neighbourhood.

OPERATION - General

The hotplate is only intended for domestic use, not for professional use.

1. Hotplate
1500W - Ø165mm
2. Pilot light
3. Adjustable thermostat with on / off switch
4. Non-slip feet

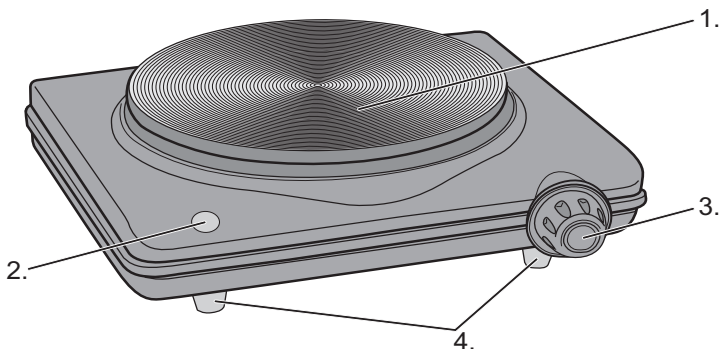

Figure 1

OPERATION - Using for the first time

1. Remove the appliance from the packaging.
2. Clean the appliance thoroughly to remove any manufacturing residues (see "Cleaning and maintenance").

OPERATION - Use

1. Select a suitable position close to an electric socket, on a dry and even surface.
2. Make sure the control is in the "MIN" position before you plug in (turn entirely to the left).
3. Plug in.
4. Turn on the device by turning the control to the right. You can also use the control to adjust the capacity.
5. Due to the cooking plate's construction, residual heat will remain after switching off. This may be used to keep food warm for a short period.

The setting of the thermostat depends on the type of pan, the thickness of the pan, the food and your personal preference.

Broadly, you can keep these settings, MIN = off, 1 = on / simmer, 3 = roast, 5 = Cooking

! Make sure the diameter of the pan is similar to the diameter of the hotplate. Also make sure the bottom of the pan is flat. This is to avoid wasting energy. And to prevent a defect caused by disproportionate distribution of heat. Use the small hotplate for small pots and the large hotplate for large cooking pots.

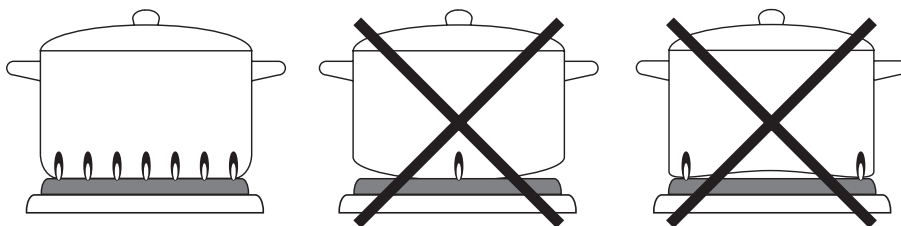

Figure 2

CLEANING AND MAINTENANCE

1. Before cleaning, unplug and wait for the appliance to cool down.
2. Wipe with a damp cloth.
3. Do not clean with any abrasive scouring pad or steel wool as this will damage the finish.
4. Do not immerse into water or any other liquid.

GUARANTEE TERMS

The importer guarantees the appliance against defects caused by manufacturing and/or material faults for 60 months from the date of purchase, subject to the following conditions.

1. No charges will be made for labour costs or materials during the warranty period. Any repairs carried out during the warranty period do not extend the warranty period.
2. The importer automatically becomes the owner of any faulty parts that he replaces or a faulty appliance (in the event of replacement of the appliance).
3. All claims submitted under warranty must be accompanied by the original bill of sale.
4. Claims under warranty must be submitted to the dealer where the appliance was purchased or to the importer.
5. The warranty is issued solely to the first purchaser and cannot be transferred.
6. The warranty does not cover damage caused by:
 - a. Accidents, incorrect use, wear and/or neglect.
 - b. Faulty installation and/or use in a manner contravening the prevailing legal, technical or safety regulations.
 - c. Connection to a mains voltage other than the voltage specified on the type plate.
 - d. Unauthorized modifications.
 - e. Repairs carried out by third parties.
 - f. Careless transport, i.e. without suitable packaging materials or protection.
7. No claims may be made under this warranty for:
 - a. Losses incurred during transport.
 - b. The removal or changing of the appliance's serial number.
8. The guarantee does not cover power cords, lamps or glass parts.
9. No claims can be submitted under this warranty for damage other than the repair or replacement of faulty parts. The importer can never be held responsible for any consequential loss or damage or any other consequences, resulting either directly or indirectly from the appliance supplied by the importer.
10. In case of claims under guarantee you can contact your dealer where the appliance is purchased. Bestron offers you also the possibility to send the appliance directly to our Service Department. Do not send your appliance without consulting us. The package may be refused and any any costs will be for your account. Please contact the Service Department and they will tell you how to pack and send the appliance.
11. This appliance is not suitable for professional use.

SERVICE

If a fault should occur please contact the BESTRON service department www.bestron.com/service

CE DECLARATION OF CONFORMITY

This product conforms to the essential requirements of the following EU safety directives:

- EMC Directive 2014/30/EU
- Low Voltage Directive 2014/35/EU
- RoHS – Directive 2011/65/EU



R. Neyman
Quality control

English

NORME DI SICUREZZA - Caratteristiche generali

- Leggere attentamente le istruzioni d'uso e conservarle con cura.
- Utilizzare questo apparecchio unicamente secondo le modalità descritte nelle presenti istruzioni.
- Questo apparecchio può essere utilizzato da bambini di età da 8 anni e di sopra e persone con ridotte capacità fisiche, sensoriali o mentali o mancanza di esperienza e conoscenza se esse sono state date supervisione o istruzioni riguardanti l'uso dell'apparecchio in modo sicuro e capire i rischi coinvolti.
- I bambini vanno sorvegliati per accertarsi che non si mettano a giocare con l'apparecchio.
- Pulizia e manutenzione non deve essere fatto da bambini, tranne se sono più vecchi di 8 anni e sorvegliati.
- Tenere l'apparecchio e il cavo fuori dalla portata dei bambini sotto 8 anni.
- Far eseguire le riparazioni da un tecnico qualificato. Non cercare di riparare da soli l'apparecchio.

NORME DI SICUREZZA - Elettricità e calore



Alcune parti dell'apparecchio possono diventare calde.
Per evitare di bruciarsi non toccarle.

- Prima di utilizzare l'apparecchio, verificare che la tensione di rete corrisponda alla tensione di esercizio indicata sulla targhetta di identificazione dell'apparecchio.
- Verificare che la presa di corrente alla quale viene collegato l'apparecchio sia provvista di messa a terra.
- Assicurarsi che l'apparecchio, il cavo e la spina non entrino a contatto con l'acqua.
- Estrarre sempre la spina dalla presa di corrente quando l'apparecchio non è in uso.
- Quando si estrae la spina dalla presa elettrica, assicurarsi di esercitare la trazione sempre sulla spina stessa e non sul cavo.
- Verificare regolarmente l'integrità del cavo dell'apparecchio. Non utilizzare l'apparecchio qualora il cavo risultasse danneggiato. Per sostituire il cavo danneggiato, rivolgersi a un servizio di assistenza qualificato.
- Alcune parti dell'apparecchio possono surriscaldarsi. Non toccare le parti calde per evitare qualsiasi pericolo di ustione.
- L'apparecchio deve essere in grado di dissipare il proprio calore onde evitare eventuali rischi di incendio. Assicurarsi pertanto che l'apparecchio sia sufficientemente libero da ostacoli e che non possa venire in contatto con materiali incendiabili. L'apparecchio non deve essere coperto.
- Assicurarsi che l'apparecchio, il cavo e la spina non entrino in contatto con fonti di calore, quali per es. piani di cottura caldi o fiamme libere.

NORME DI SICUREZZA - Utilizzo

- Non utilizzare mai l'apparecchio in ambienti esterni.
- Non utilizzare l'apparecchio in ambienti umidi.
- Posizionare l'apparecchio su una superficie stabile, piana e resistente al calore e agli schizzi e in un punto da cui esso non possa cadere.
- Assicurarsi che il cavo non penda dal bordo del piano di lavoro, di mensole o di tavoli.
- Assicurarsi di avere le mani asciutte prima di toccare l'apparecchio, il cavo o la spina.
- Non tentare di recuperare l'apparecchio qualora esso sia caduto in acqua. In tal caso, estrarre subito la spina dalla presa, e non utilizzare più l'apparecchio.
- Predisporre una ventilazione adeguata durante l'uso dell'apparecchio.
- Evitare di trasportare l'apparecchio quando è acceso o ancora caldo. Spegnerlo l'apparecchio e trasportarlo soltanto quando esso risulta completamente raffreddato.
- L'apparecchio non può essere azionato tramite un temporizzatore esterno, o un sistema indipendente con telecomando.
- Li olii o i prodotti contenenti grassi possono prendere fuoco se surriscaldati. In questi casi, è pertanto necessario usare la massima cautela.
- Qualora si utilizzi il prodotto in un luogo provvisto di cappa aspirante, è necessario assicurarsi che sia rispettata la distanza minima tra l'apparecchio e la cappa aspirante raccomandata dal produttore della cappa. Agire con la massima cautela in relazione al punto precedente.
- Utilizzare il prodotto unicamente per la preparazione di alimenti cucinabili e commestibili.
- Preliminarmente al primo utilizzo del prodotto, riscaldare la piastra di cottura per ca. 10 minuti alla massima potenza (senza utilizzare alcun recipiente). In tal modo, si permetterà allo strato protettivo di fissarsi con il fondo su cui è steso. Questa operazione potrebbe originare una breve emissione di fumo. Spegnerlo quindi il fornello e attendere che sia completamente raffreddato. L'apparecchio è adesso pronto per l'uso.
- Utilizzare unicamente pentole e recipienti adatti all'uso con fornelli elettrici. Il diametro del recipiente deve essere uguale a quello della piastra di cottura. Qualora si utilizzino recipienti con base irregolare o dalle dimensioni troppo piccole, si otterrà un inutile dispendio di energia.

TUTELA DELL'AMBIENTE



- Gettare il materiale di imballaggio, come plastica e cartone, negli appositi contenitori.
- Una volta raggiunta la durata massima del prodotto, non smaltirlo alla stregua dei rifiuti generali, ma portarlo presso un punto di raccolta per il riciclo di apparecchiature elettriche ed elettroniche. Prestare attenzione al simbolo sul prodotto, alle istruzioni per l'uso o all'imballaggio.
- I materiali possono essere riutilizzati come indicato. Grazie al riciclaggio, la trasformazione di materiali o altri metodi di utilizzo di vecchie apparecchiature contribuiscono in modo essenziale alla salvaguardia dell'ambiente.
- Rivolgersi al proprio comune per informazioni sul punto di raccolta più vicino.

FUNZIONAMENTO - Caratteristiche generali

Il fornello elettrico piastra esclusivamente per uso domestico, non per uso professionale.

1. Fornello 1500W - Ø165mm
2. Indicatori
3. Termostato regolabile con interruttore on / off
4. Piedini antiscivolo



Figura 1

FUNZIONAMENTO - Primo utilizzo

1. Togliere l'imballaggio.
2. Pulire a fondo l'apparecchio per eliminare gli eventuali residui di produzione presenti. Vedere il capitolo "Pulizia e manutenzione".

FUNZIONAMENTO - Utilizzo

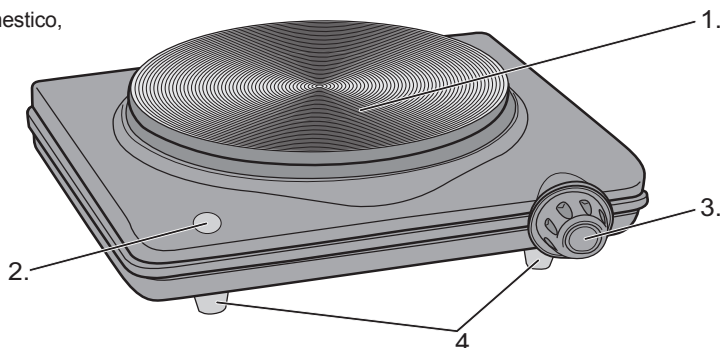
1. Collocare l'apparecchio su di un piano stabile e asciutto, nelle vicinanze di una presa di corrente.
2. Prima di inserire la spina nella presa di corrente, assicurarsi che il termostato di regolazione si trovi sulla posizione di "MIN" (ruotato completamente verso sinistra).
3. Inserire la spina nella presa di rete.
4. Per mettere in funzione il fornello elettrico, ruotare verso destra il termostato di regolazione. Il termostato a manopola permette altresì di regolare la potenza in modo continuo.
5. Qualora sia stato quasi raggiunto il punto di cottura, è possibile porre il termostato del fornello su una posizione più bassa per realizzare un risparmio di energia.

La regolazione del termostato dipende dalla pentola, lo spessore della pentola, preparare il cibo e la vostra preferenza personale.

In linea di massima, è possibile mantenere queste impostazioni, MIN = off, 1 = on / cuocere a fuoco lento, 3 = arrosto, 5 = Cucina

⚠ Assicurarsi che il diametro della pentola il più possibile al diametro del piano cottura. Assicurarsi inoltre che il fondo della padella solito piatto. Questo è per evitare di sprecare energia. Inoltre, vi è un difetto causato dalla distribuzione sproporzionata di calore. Quindi, usare il piccola stufa per pentole piccole e grandi pentole per la cottura di grandi dimensioni.



Figura 2

PULIZIA E MANUTENZIONE

1. Dopo l'utilizzo del prodotto o quando si intende procedere alla sua pulizia, estrarre sempre la spina dalla presa di corrente. Lasciare raffreddare l'apparecchio prima di compiere qualsiasi operazione.
2. Pulire l'apparecchio servendosi di un panno morbido o di un pezzo di carta da cucina.

3. Non utilizzare spugne abrasive o metalliche per pulire l'apparecchio, in quanto esse danneggiano gravemente le superfici dell'apparecchio.
4. Non immergere l'apparecchio in acqua o in altri liquidi.

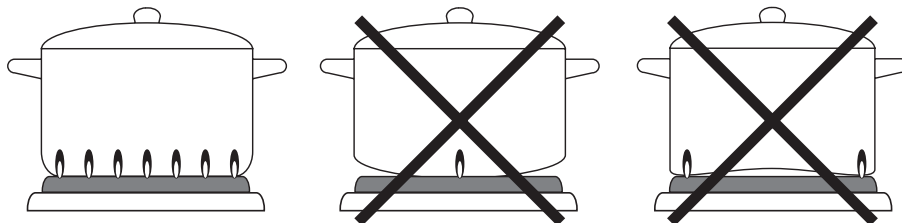
CONDIZIONI DI GARANZIA

Di seguito sono riportate le condizioni alle quali l'importatore fornisce la garanzia per il presente apparecchio per un periodo di 60 mesi a decorrere dalla data d'acquisto, a copertura dei difetti di materiale e/o di fabbricazione.

1. Durante la validità di tale periodo di garanzia non verrà addebitato alcun costo di manodopera o di materiale. Le riparazioni effettuate nel corso di validità della garanzia non prolungano la durata della stessa.
2. Le parti difettose o, in caso di sostituzione (cambio), l'apparecchio difettoso stesso divengono automaticamente proprietà dell'importatore.
3. Qualsiasi ricorso alla garanzia dovrà essere accompagnato dalla prova d'acquisto dell'azienda rivenditrice.
4. I ricorsi alla garanzia devono essere eseguiti presso il rivenditore ove l'apparecchio è stato acquistato o presso l'importatore.
5. La garanzia è valida esclusivamente per il primo acquirente e non è trasferibile.
6. La garanzia non si applica ai danni derivanti da:
 - a. incidenti, uso improprio, usura e/o negligenza;
 - b. erronea installazione e/o utilizzo in contrasto con le disposizioni normative, tecniche o di sicurezza vigenti;
 - c. collegamento del prodotto a una tensione di rete diversa da quella indicata nella targhetta di identificazione;
 - d. modifiche non autorizzate;
 - e. riparazioni eseguite da terzi;
 - f. trasporto eseguito in modo improprio privo dell'imballaggio o delle protezioni idonee.
7. Le presenti condizioni di garanzia non si applicano inoltre in caso di:
 - a. perdite che si verificano durante il trasporto;
 - b. rimozione o modifica del numero di serie dell'apparecchio.
8. Sono esclusi dalla garanzia i cavi, le spie luminose, le lampade e i componenti in vetro.
9. La garanzia non riconosce alcun diritto al risarcimento di eventuali danni al di là della mera sostituzione o riparazione delle parti difettose. In nessun caso l'importatore potrà essere ritenuto responsabile per eventuali danni consequenziali o per conseguenze di altro tipo verificatesi a causa delle apparecchiature da questi fornite o a esse correlate.
10. Per reclamare la garanzia, potete rivolgervi al vostro negoziante. Bestron offre anche la possibilità di far riparare l'apparecchio direttamente dal Centro assistenza Bestron. Tuttavia, non spedite mai l'apparecchio senza aver fatto le dovute considerazioni. Il pacco può infatti essere respinto e le eventuali spese sono a vostro carico. Contattate il Centro assistenza e vi diranno come imballare e spedire l'apparecchio.
11. L'apparecchio non è concepito per l'uso professionale.

SERVIZIO

Qualora dovesse verificarsi un guasto è possibile mettersi in contatto con il servizio clienti BESTRON: www.bestron.com/service

DICHIARAZIONE DI CONFORMITÀ CE

Questo prodotto soddisfa i requisiti e le seguenti norme europee nel campo della sicurezza:

- Direttiva EMC 2014/30/EU
- Direttiva sulla bassa tensione 2014/35/EU
- RoHS – Direttiva 2011/65/EU



R. Neyman
Controllo qualità

NORMAS DE SEGURIDAD - Generalidades

- Lea las instrucciones de uso con detenimiento y guárdelas cuidadosamente.
- Utilice este aparato únicamente en la forma que se describe en las instrucciones.
- Este aparato puede ser utilizado por niños de 8 años y arriba y personas con reducción de capacidades físicas, sensoriales o mentales o falta de experiencia y conocimiento si han tenido supervisión o instrucciones relativas al uso del aparato de forma segura y entender los riesgos que conllevan.
- Es preciso vigilar que los niños no jueguen con el aparato.
- Limpieza y mantenimiento no deben ser hechos por los niños, excepto si son mayores de 8 años y supervisados.
- Mantener el aparato y el cable fuera del alcance de los niños menores de 8 años.
- Haga reparar el aparato únicamente por personal cualificado. No intente nunca repararlo usted mismo.

NORMAS DE SEGURIDAD - Electricidad y fuentes de calor



Algunas partes del aparato pueden calentarse.
No las toque, para evitar quemaduras.

- Antes de utilizar el aparato, verifique que el voltaje de la red corresponda al voltaje indicado en la placa del aparato.
- Verifique que la toma de alimentación a la que va a conectar el aparato tenga conexión a tierra.
- Asegúrese de que ni el aparato, ni el cable, ni el enchufe están en contacto con el agua.
- Desconecte siempre el aparato de la toma de corriente cuando no vaya a utilizarlo.
- Al retirar el enchufe de la toma de corriente, asegúrese de tirar del enchufe y no del cable.
- Verifique regularmente que el cable del aparato esté en buenas condiciones. No utilice el aparato si observa que el cable está dañado. Haga sustituir el cable deteriorado por personal de servicio cualificado.
- Algunas partes del aparato pueden calentarse. No las toque para evitar quemaduras.
- Es indispensable que el aparato pueda liberar el calor que produce para evitar riesgos de incendio. Asegúrese de que el aparato esté completamente libre y que no haga contacto con materiales inflamables. No cubra nunca el aparato.
- Procure que ni el aparato, ni el cable, ni el enchufe estén en contacto con fuentes de calor, por ejemplo, con una placa caliente de la cocina o una llama.

NORMAS DE SEGURIDAD - Uso

- No use nunca este aparato fuera del hogar.

- No utilice nunca el aparato en lugares húmedos.
- Colóquelo sobre una superficie plana, estable, resistente al calor y protegida contra las salpicaduras, en un lugar donde no pueda caerse.
- No deje que el cable quede colgando por el borde del fregadero, la encimera, o una mesa.
- Asegúrese de que tiene las manos secas cuando toque el aparato, el cable o el enchufe.
- No recoja el aparato si ha caído al agua. Retire inmediatamente el enchufe de la toma de corriente. No vuelva a utilizar el aparato.
- Procure que haya suficiente ventilación mientras está usando el aparato.
- No desplace nunca el aparato mientras esté caliente o encendido. Debe apagarlo primero y sólo podrá desplazarlo cuando se haya enfriado.
- Al llenar el depósito para el agua, tenga en cuenta la indicación de los niveles mínimo y máximo de llenado. Estos están indicados con 'MIN' y 'MAX' en la parte externa del depósito para el agua.
- No coloque el aparato cerca al papel de empapelar o los cajones de la cocina. El calor del vapor puede ocasionar daños.
- Tenga cuidado al abrir la tapa mientras está usando el aparato. El calor del vapor puede ocasionar quemaduras.
- Limpie muy bien el aparato después de usarlo (véase el capítulo 'Limpieza y mantenimiento').
- No sumerja nunca el aparato, el enchufe, ni el cable en agua o en otro líquido.
- El aparato no se puede poner en funcionamiento mediante un cronómetro externo ni con otro sistema separado con control remoto.
- El aceite o las grasas pueden hacer combustión si alcanzan altas temperaturas. Por lo tanto, actúe con cuidado.
- Si usa la placa debajo de una campana extractora, asegúrese de mantener la distancia mínima recomendada por el fabricante de la campana. Tenga el doble de cuidado con lo indicado en el punto anterior.
- Cocine únicamente alimentos aptos para cocción y consumo.
- Antes de utilizar la placa por primera vez, déjela calentar aprox. 10 minutos en el calor máximo (sin cazuela). Con ello, la capa protectora se une a la superficie. Este proceso origina la producción de humo por un tiempo corto. Apague la placa de cocción y espere a que se enfríe. Ahora ya puede hacer uso del aparato.
- Use únicamente ollas y cazuelas aptas para cocción electrónica. El diámetro de la olla debe ser igual al diámetro de la placa. Si la base de la olla no es plana, o el diámetro es menor, desperdiciará energía.

MEDIO AMBIENTE



- Tire el material de embalaje, como plástico y cajas, en los contenedores destinados para ello.
- No tire este producto al final de su vida útil con los residuos domésticos normales, en su lugar llévelo a un centro de recolección para reutilización de aparatos eléctricos y electrónicos. Tenga en cuenta el símbolo que aparece en el aparato, el manual de instrucciones o el embalaje.
- Los materiales pueden reutilizarse como se ha indicado. Su ayuda para reutilización, procesamiento de materiales u otras formas de utilización de aparatos viejos es una contribución importante a la conservación de nuestro medio ambiente.
- Infórmese con las autoridades sobre los puntos de recolección en su localidad.

FUNCIONAMIENTO - Generalidades

El plaza eléctrica sólo se diseñó para el uso doméstico, no para uso profesional.

- 1. Cocina
1500W - Ø165mm
- 2. Indicadores
- 3. Termostato regulable con interruptor on / off
- 4. Patas antideslizantes



Figura 1

FUNCIONAMIENTO - Uso por primera vez

- 1. Quite el embalaje.
- 2. Limpie muy bien el aparato para eliminar cualquier resto de fabricación. Véase 'Limpieza y mantenimiento'.

FUNCIONAMIENTO - Uso

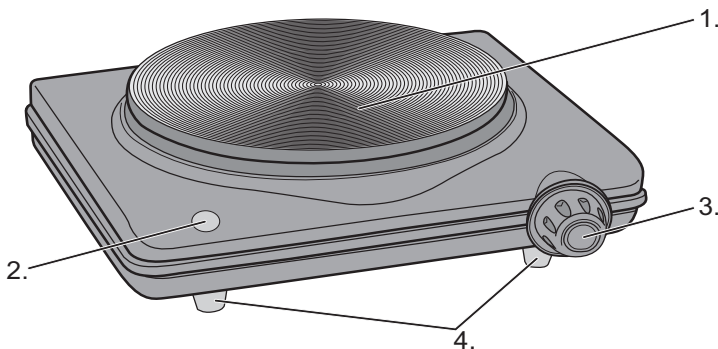
- 1. Coloque el aparato sobre una superficie seca y estable, cerca a una toma de alimentación eléctrica.
- 2. Asegúrese de que la perilla se encuentra en la posición "MIN" antes de introducir el enchufe en la toma de alimentación eléctrica (gire la perilla completamente hacia la izquierda).
- 3. Introduzca el enchufe en la toma de alimentación.
- 4. Para poner en funcionamiento la placa, gire la perilla hacia la derecha. Este botón se usa, además, para regular la potencia sin escalonamiento.
- 5. Cuando casi haya alcanzado el tiempo de cocción, puede reducir el calor de la placa para ahorrar energía.

El ajuste del termostato depende de la sartén, el grosor de la sartén, preparar la comida y sus preferencias personales.

En términos generales, puede mantener estos valores, MIN = apagado, 1 = encendido / hervir, 3 = asar, 5 = cocina

⚠ Asegúrese de que el diámetro de la sartén como sea posible con el diámetro de la encimera. También asegúrese de que el fondo de la sartén plana de costumbre. Esto es para evitar el desperdicio de energía. Por otra parte, existe un defecto causado por la distribución desproporcionada del calor. Así que utilice la pequeña cocina para ollas grandes y pequeñas para cocinar grandes ollas.



Figura 2

LIMPIEZA Y MANTENIMIENTO

- 1. Retire el enchufe de la toma de alimentación después de usar el producto o si desea limpiarlo. Deje que el aparato se enfríe primero.
- 2. Limpie el aparato con un paño suave o un trozo de papel de cocina.

3. No restriegue el aparato ni use nunca esponjas de acero; de esta manera evita daños a la superficie.
4. No sumerja el aparato en agua ni en ningún otro líquido.

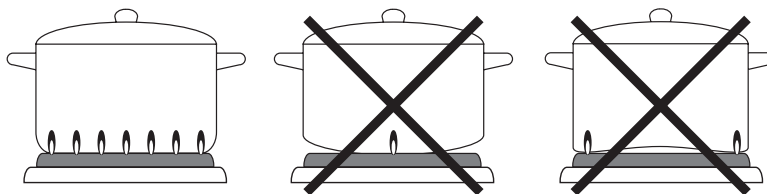
DISPOSICIONES DE GARANTÍA

Bajo las siguientes condiciones, y durante un período de 60 meses contado a partir de la fecha de compra, el importador otorgará garantía de este aparato por defectos ocasionados por deficiencias en la fabricación o en los materiales.

1. Durante el período de garantía mencionado no se cobrarán los costes de la mano de obra ni el material. Una reparación que tenga lugar durante el período de garantía no prolonga dicho período.
2. En caso de reemplazo, las piezas defectuosas o los aparatos defectuosos mismos pasarán automáticamente a propiedad del importador.
3. Toda reclamación por garantía deberá ir acompañada de la factura de compra de la empresa.
4. Toda reclamación por garantía deberá hacerse al distribuidor donde ha sido comprado el aparato o al importador.
5. La garantía es válida únicamente para el comprador y no es susceptible de transferencia.
6. La garantía no cubre los daños ocasionados por:
 - a. accidentes, mala utilización, desgaste y/o descuido;
 - b. mala instalación y/o uso en contradicción con las normas técnicas o de seguridad legales vigentes;
 - c. conexión a una red eléctrica cuyo voltaje no corresponde al voltaje indicado en la placa;
 - d. una modificación no autorizada;
 - e. una reparación ejecutada por terceros;
 - f. negligencia en el transporte del aparato sin el embalaje o protección adecuados.
7. No podrá apelarse a estas disposiciones de garantía en los siguientes casos:
 - a. pérdida ocurrida durante el transporte;
 - b. remoción o modificación del número de serie del aparato.
8. La garantía no cubre los cables, las bombillas, ni las partes de cristal.
9. La garantía no concede derecho a reclamar indemnización alguna por daños, diferente a la sustitución o reparación, respectivamente, de las partes defectuosas. El importador no podrá ser responsabilizado por daños consecuenciales o por cualquier otra clase de efectos causados por el aparato suministrado por él o que guarden relación con el mismo.
10. Para hacer valer la garantía. Puede acudir a la tienda donde compró el producto. Bestron también ofrece la posibilidad de entregar el aparato directamente al servicio técnico Bestron para su reparación. Pero no podrá enviarlo de cualquier manera. El paquete podría ser rechazado y los costes asociados correrían de su cuenta. Póngase en contacto con el servicio técnico, donde le indicarán cómo debe embalar y enviar el aparato.
11. Este aparato no es apto para uso profesional.

SERVICIO

Si se presenta un fallo inesperado, puede ponerse en contacto con el departamento de servicios de BESTRON: www.bestron.com/service

CERTIFICACIÓN DE CONFORMIDAD (CE)

Este producto satisface las disposiciones de las siguientes directivas de la Unión Europea en el marco de la seguridad:

- | | |
|--|------------|
| • Directiva de compatibilidad electromagnética | 2014/30/EU |
| • Directiva de bajo voltaje | 2014/35/EU |
| • RoHS – Directiva | 2011/65/EU |



R. Neyman
Control de calidad







Bestron Customer
Service WhatsApp
bestron.com/whatsapp