

➤ Anleitung

Thule Glide 2
101019XX



INHALT

1	EINFÜHRUNG		4	NUTZUNG UND EIGENSCHAFTEN	
1.1	Verwendungszweck des Handbuchs	04	4.1	Betätigen der Feststellbremse	12
1.2	Verwendungszweck des Transporters	04	4.2	Platzierung des Kindes und Einstellen des Sicherheitsgurts	13
1.3	Spezifikationen	04	4.3	Einstellen des Vorderrads	14
1.4	Stauraum	04	4.4	Einstellen des Schiebebügels	14
2	SICHERHEIT		4.5	Einstellen des Liegesitzes	15
2.1	Symbole und Anweisungen	05	4.6	Verwendung des Fangbands	16
2.2	Allgemeine Sicherheitshinweise	05	4.7	Verwendung des Verdecks	16
3	ERSTE SCHRITTE		5	ZUSÄTZLICHE INFORMATIONEN	
3.1	Lieferumfang	07	5.1	Zubehör	18
3.2	Aufbau des Carriers	08	5.2	Gebrauch und Pflege	18
3.3	Zusammenklappen des Carriers	09	5.3	Lagerung	19
3.4	Montage der Räder	10	5.4	Verschleiß	19
3.5	Demontage der Räder	10			
3.6	Montage des Vorderrads	11			

1 EINFÜHRUNG

Vielen Dank, dass Sie sich für einen Thule Glide 2 entschieden haben. Ihr neuer Carrier bietet ein hohes Maß an Qualität, Sicherheitstechnik und Komfort.

BITTE BEACHTEN SIE:

Thule behält sich alle Rechte an dieser Bedienungsanleitung vor. Text, Details und Illustrationen aus dieser Bedienungsanleitung dürfen weder vervielfältigt oder verbreitet noch unberechtigt für kommerzielle Zwecke genutzt oder Dritten zugänglich gemacht werden. Die Anleitung zur Verwendung dieses Carriers kann unter www.thule.com heruntergeladen werden. Sie wurde mit größter Sorgfalt erstellt. Sollten Sie dennoch auf Fehler stoßen, wären wir Ihnen sehr verbunden, wenn Sie uns darauf hinweisen würden.

1.1 VERWENDUNGSZWECK DES HANDBUCHS

Für wen ist dieses Handbuch gedacht?







Dieses Handbuch ist für den Käufer und Benutzer des Carriers gedacht, der auch für den Erhalt des einwandfreien Zustands verantwortlich ist und Wartungsarbeiten sowie Reparaturen vorschriftsmäßig vornimmt.

1.2 VERWENDUNGSZWECK DES CARRIERS

Bestimmungsgemäße Verwendung

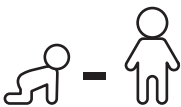
Der Carrier ist für den Einsatz innerhalb der geltenden Leistungsbereiche bestimmt, das heißt für den Transport von Kindern im Hellen auf Bürgersteigen und auf möglichst ebenen Wegen. Gepäck kann ebenfalls in den für diesen Zweck bestimmten Gepäcktaschen transportiert werden, wenn die Kinder im Carrier dadurch nicht gefährdet werden.

1.3 SPEZIFIKATIONEN

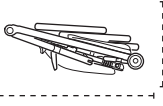
Thule Glide 2	
	
	6 m - 4 y
	22 kg 49 lbs
	34 kg 75 lbs
	111 cm 43.7 inch
	93.5 x 58 x 33 cm 36.8 x 22.8 x 9 inch

Wenn der Kindertransporter bei schlechten Sichtverhältnissen, in der Dämmerung oder bei Dunkelheit verwendet wird, ist die Verwendung eines zugelassenen Lichtsets dringend empfohlen. Im Rahmen der empfohlenen Verwendung sollten Sie den Hinweisen in dieser Bedienungsanleitung folgen und die vorgeschriebenen Wartungsarbeiten durchführen.

Bestimmungswidrige Verwendung

Jegliche Nutzung, die nicht wie oben beschrieben erfolgt, wird nicht empfohlen. Zu bestimmungswidriger Verwendung zählt vor allem die Beförderung von Menschen zusammen mit Tieren, der Einsatz dieses Carriers in unwegsamem Gelände, der Einsatz für kommerzielle Zwecke, Überlastung, überhöhte Geschwindigkeit und unsachgemäße Beseitigung von Mängeln sowie technische Modifikationen am Carrier. Der Hersteller haftet nicht für Schadenersatzansprüche aufgrund von unsachgemäßer Benutzung - diese erfolgt auf eigene Gefahr.

1.4 STAURAUM

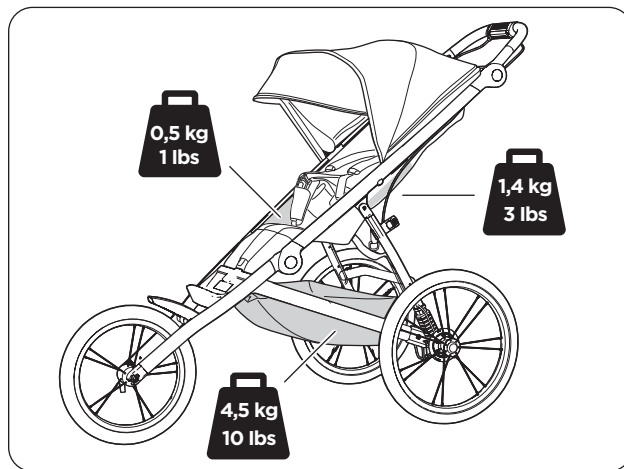

WARNUNG

Die maximale Belastbarkeit der Ablage beträgt 4,5 kg.

Die maximale Belastbarkeit der hinteren Netztasche beträgt 1,4 kg.

Die maximale Belastbarkeit der seitlichen Netztasche beträgt 0,5 kg.

2 SICHERHEIT

Die sichere Verwendung dieses Kindertransporters ist entscheidend dafür, wie viel Freude Sie daran haben. Aus diesem Grund ist es äußerst wichtig, dass Sie sich mit den Sicherheitshinweisen in diesem Handbuch vertraut machen und diese stets befolgen, wenn Sie den Kindertransporter verwenden.

2.1 SYMBOLE UND ANWEISUNGEN

Diese Bedienungsanleitung verwendet durchgehend Warnungen und Hinweise, um Sicherheit und Informationen zur optimalen Nutzung hervorzuheben.



WARNUNG

Warnungen enthalten Anweisungen, die für die sichere Verwendung und den Betrieb dieses Thule Kindertransporters maßgeblich sind. Die Nichtbeachtung dieser Anweisungen kann zu Unfällen und dadurch möglicherweise zu schweren Verletzungen für Sie und/oder Ihre(n) Passagier(e) bis hin zum Tod führen.

HINWEIS

Hinweise enthalten zusätzliche Anweisungen, die die Verwendung des Produkts erleichtern können.

2.2 ALLGEMEINE SICHERHEITSHINWEISE

- Wichtig: Bewahren Sie diese Anleitung zum späteren Nachschlagen auf.
- Die Sicherheit Ihres Kindes kann beeinträchtigt werden, wenn Sie diese Anleitungen nicht befolgen.
- Lassen Sie das Kind nie unbeaufsichtigt.
- Aktivieren Sie stets die Feststellbremse, wenn Sie den Carrier parken.
- Transportieren Sie keine zusätzlichen Kinder oder Taschen mit diesem Kindertransporter.
- Dieser Kindertransporter wird instabil, wenn die vom Hersteller empfohlene Zuladung überschritten wird.
- Nicht für Kinder verwenden, die das zulässige Höchstgewicht überschreiten.
- Der Benutzer dieses Kindertransporters muss sich über die Gefahren im Klaren sein, die von kaltem Wind und Erschöpfung durch Hitze ausgehen, entweder für weniger aktive Kinder, die längere Zeit in kälteren Temperaturen sitzen, oder durch längeres Sitzen bei warmen Temperaturen ohne ausreichende Belüftung oder Flüssigkeitsaufnahme.

- Achten Sie darauf, dass weder der Körper des Kindes noch Kleidung, Schnürsenkel oder Spielzeug mit beweglichen Teilen in Kontakt kommen.
- Achten Sie beim Zusammenklappen und Aufbauen dieses Kindertransporters darauf, sich nicht die Finger einzuklemmen. Um Verletzungen zu vermeiden, achten Sie darauf, dass sich Kinder nicht in der Nähe beweglicher Teile befinden.
- Installieren Sie keinen Autositz oder eine andere Sitzvorrichtung, die nicht von Thule für die Verwendung mit diesem Kindertransporter freigegeben wurde.
- Verwenden Sie nur von Thule freigegebene Gepäcktransportprodukte, da der Kindertransporter instabil werden könnte, falls andere Packtaschen oder Gepäckträger benutzt werden.
- Verwenden Sie keine Zubehörprodukte, die nicht von Thule freigegeben wurden.
- Verwenden Sie keine ätzenden Reinigungsmittel, sondern reinigen Sie den Kindertransporter nur mit milder Seife und Wasser.
- Nehmen Sie keine Veränderungen an diesem Kindertransporter vor.
- Verwenden Sie diesen Kindertransporter nicht in der Nähe von offenem Feuer oder Flammen.
- Benutzen Sie einen Thule Kindertransporter erst, nachdem Sie diese Anleitung gelesen und verstanden haben.
- Der Transporter darf nur für die Anzahl von Kindern benutzt werden, für die er maximal ausgelegt ist.
- Die Sicherheit kann gefährdet sein, wenn Sie Zubehör oder Ersatzteile verwenden, die nicht von Thule freigegeben wurden.
- Dieses Fahrzeug ist kein Ersatz für ein Kinderbett oder eine Liege. Wenn Ihr Kind schlafen soll, legen Sie es in einen geeigneten Kinderwagen oder in ein Kinderbett.



WARNUNG

- Lassen Sie Ihr Kind nicht mit diesem Artikel spielen.
- Beugen Sie Verletzungen von Kindern durch versehentliches Herausfallen oder -rutschen vor. Legen Sie stets den Sicherheitsgurt an.
- Dieses Produkt ist nicht zum Inlineskaten geeignet.
- Dieses Produkt ist nur zum Laufen geeignet, wenn das Vorderrad im Jogging-Modus arretiert oder ein zugelassenes Thule Jogging-Set verbaut ist.
- Jede zusätzliche Last am Schiebebügel wirkt sich auf die Stabilität des Kindertransporters aus.

3 ERSTE SCHRITTE

3.1 LIEFERUMFANG

Achten Sie darauf, dass die folgenden Gegenstände mit Ihrem Carrier mitgeliefert wurden:

- A Carrier
- B 2 Hinterräder
- C 1 Vorderrad

HINWEIS

Lagern Sie den Carrier und seine Komponenten an einem sicheren, trockenen Ort, damit sie in bestmöglichem Zustand bleiben.

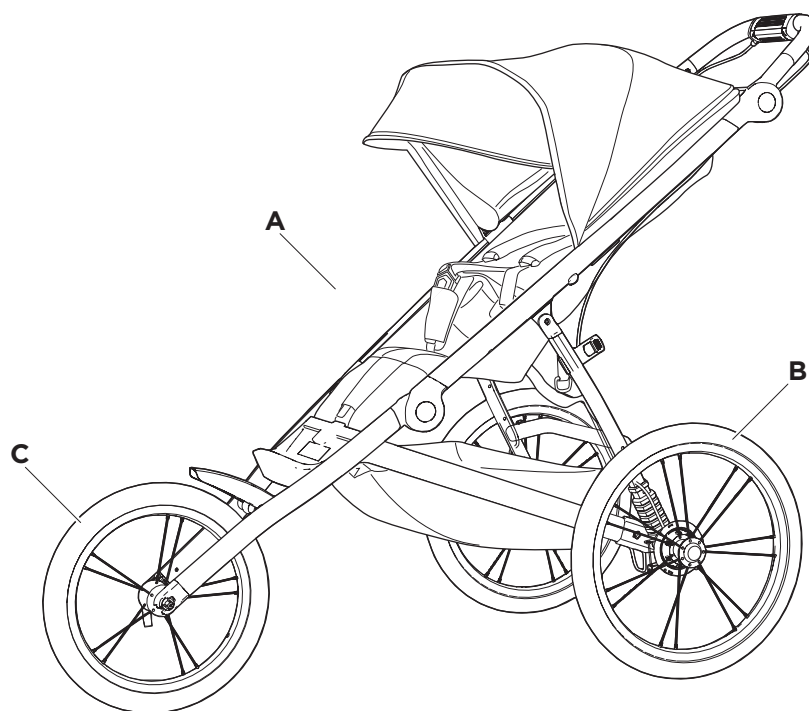

3.2 AUFBAU DES CARRIERS

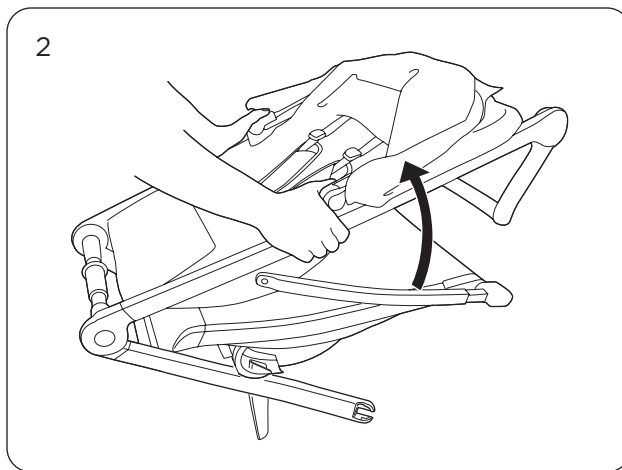
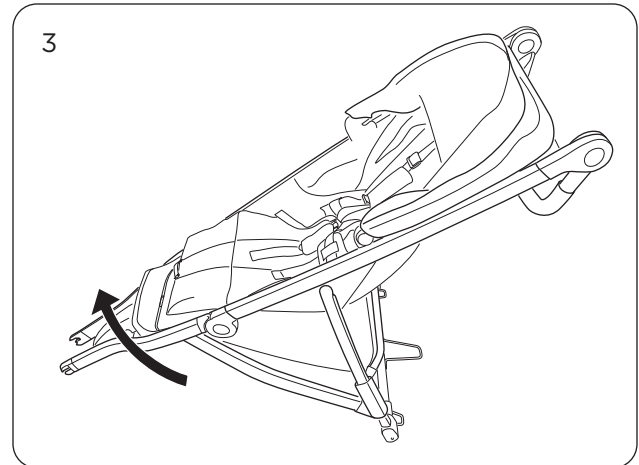
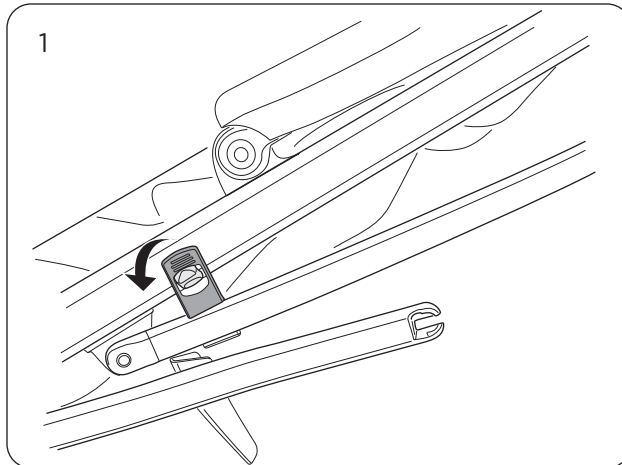

- A. Lösen Sie den Sicherungsgurt (siehe Bild 1).
- B. Ziehen Sie den oberen Rahmen des Carriers nach oben (siehe Bild 2).
- C. Drücken Sie das Vorderrad des Carriers nach oben, bis es einrastet (siehe Bild 3).



WARNUNG

Stellen Sie vor der Verwendung sicher, dass alle Verriegelungen eingerastet sind.

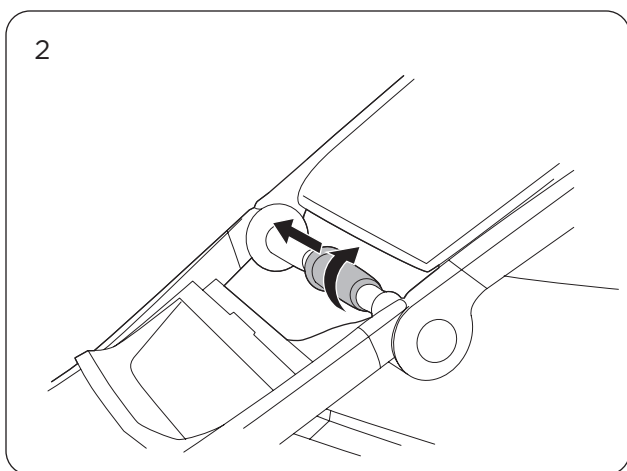
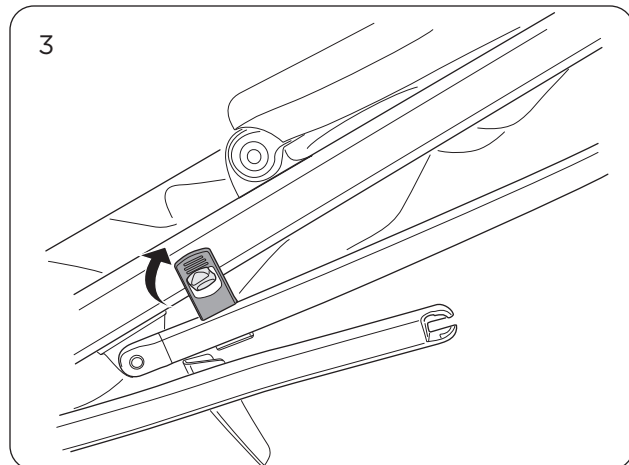
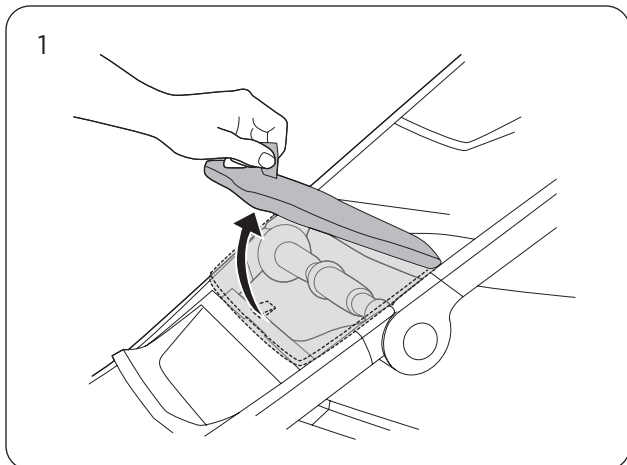

3.3 ZUSAMMENKLAPPEN DES CARRIERS

- A. Öffnen Sie die vordere Abdeckung (siehe Bild 1).
- B. Schieben und drehen Sie den Klappbügel, bis der Rahmen zusammenklappt (siehe Bild 2).
- C. Ist das Vorderrad abgenommen, klappen Sie das Schutzblech zusammen, indem Sie es nach rechts schieben und nach unten drücken.
- D. Befestigen Sie den Sicherungsgurt (siehe Bild 3).



WARNUNG

Achten Sie beim Zusammenklappen und Aufbauen dieses Kindertransporters darauf, dass Sie sich nicht die Finger einklemmen. Tragen Sie dafür Sorge, dass sich keine Kinder in der Nähe beweglicher Teile aufhalten, da Verletzungsgefahr besteht. Achten Sie darauf, dass sich Ihr Kind nicht in der Nähe befindet, wenn Sie dieses Produkt zusammenklappen und aufbauen, um Verletzungen zu vermeiden.

3.4 MONTAGE DER LAUFRÄDER

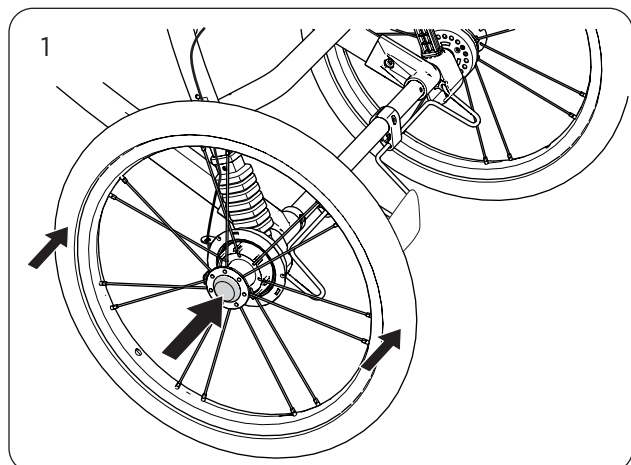

- A. Zur Montage des Laufrads halten Sie den Entriegelungsknopf gedrückt (siehe Bild 1).
- B. Führen Sie die Radachse in die Achsaufnahme am Carrier.
- C. Lassen Sie den Entriegelungsknopf los.
- D. Drücken Sie das Rad vollständig in die Achsaufnahme am Carrier hinein.
- E. Stellen Sie sicher, dass das Laufrad fest in der Verankerung sitzt, indem Sie kräftig daran ziehen.
- F. Wiederholen Sie diesen Vorgang am anderen Rad.
- G. Überprüfen Sie mit einem Reifendruck-Messgerät den Luftdruck in jedem Reifen. Der empfohlene Mindest-Reifendruck beträgt 1,4 bar, der maximale Reifendruck 1,7 bar. Wenn der Luftdruck in einem der Reifen zu niedrig ist, pumpen Sie diesen mit einer Fahrradluftpumpe auf.

3.5 DEMONTAGE DER RÄDER

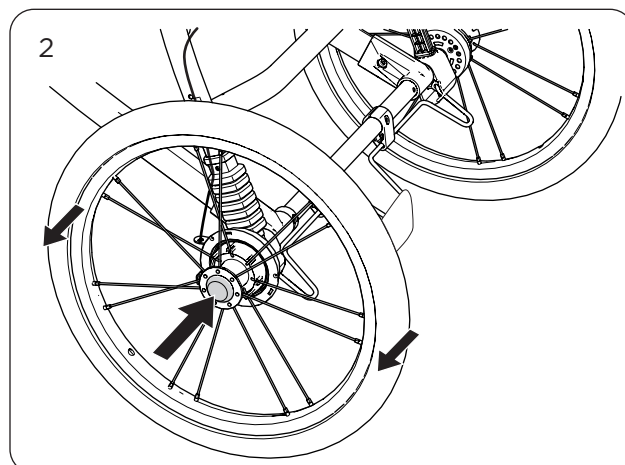

- A. Zur Demontage des Laufrads halten Sie den Entriegelungsknopf gedrückt (siehe Bild 2).
- B. Ziehen Sie das Rad von der Achse des Carriers.
- C. Wiederholen Sie diesen Vorgang am anderen Rad.



WARNUNG

Stellen Sie vor jeder Fahrt sicher, dass beide Räder sicher in der Achse des Carriers eingerastet sind.

3.6 MONTAGE DES VORDERRADS

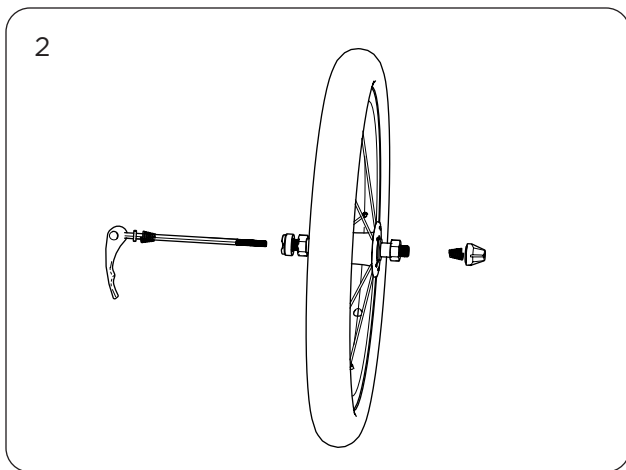
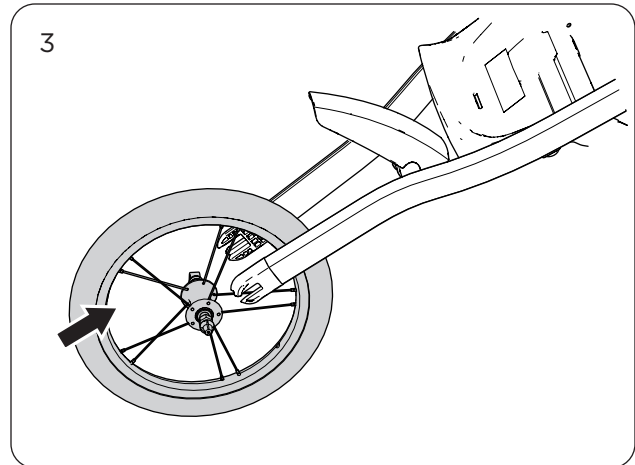
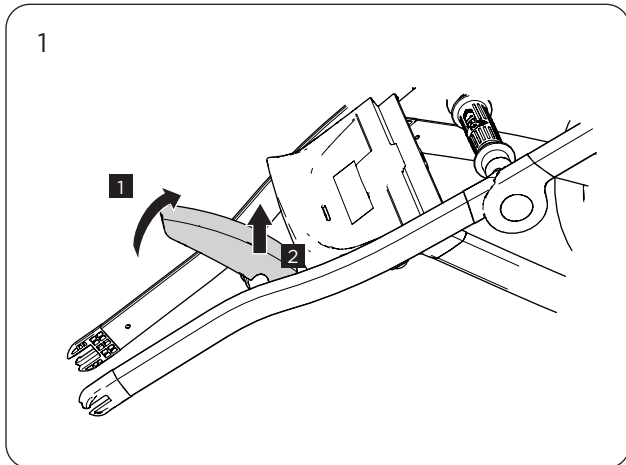

- A. Klappen Sie das Schutzblech auseinander, indem Sie es hochziehen und zur Seite schieben, bis es einrastet (siehe Bild 1).
- B. Bauen Sie den Schnellspanner in das Vorderrad ein, wie auf Bild 2 gezeigt.
 - i. Lösen und nehmen Sie den Schnellspannknopf ab.
 - ii. Nehmen Sie eine Feder ab.
 - iii. Setzen Sie den Schnellspanner in das Jogging-Rad ein.
 - iv. Setzen Sie die Feder wieder auf den Schnellspanner auf; das schmale Ende zeigt dabei nach innen in Richtung des Vorderrads.
 - v. Setzen Sie den Schnellspannknopf wieder auf und ziehen Sie ihn fest.
- C. Bauen Sie das Vorderrad in die Achsaufnahmen ein (siehe Bild 3).
 - i. Ziehen Sie den Schnellspannknopf handfest an.



WARNUNG

Vergewissern Sie sich stets, dass der Schnellspanner korrekt montiert ist. Ein falsch angezogener Schnellspanner kann dazu führen, dass sich das Vorderrad löst.

4

NUTZUNG UND EIGENSCHAFTEN

4.1 BETÄTIGEN DER FESTSTELLBREMSE

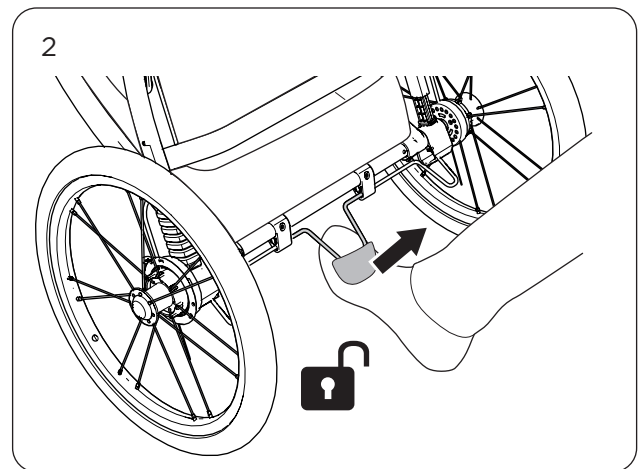
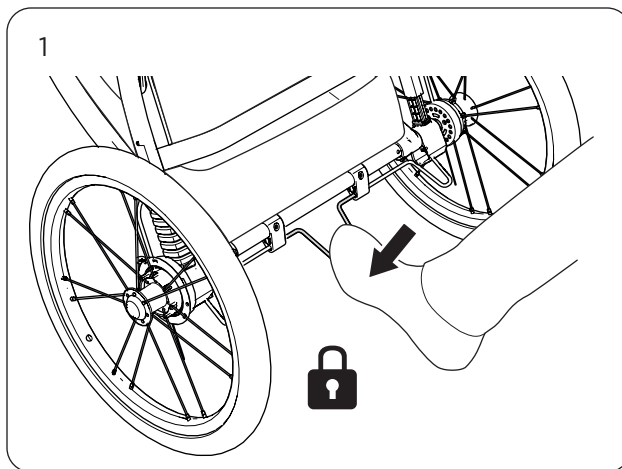

- A. Treten Sie das rote Fußpedal, um die Feststellbremse zu aktivieren (siehe Bild 1).
- B. Vergewissern Sie sich nach dem Aktivieren der Bremse stets, dass die Feststellbremse ordnungsgemäß funktioniert – der Transporter darf weder vorwärts noch rückwärts rollen.
- C. Ziehen Sie das rote Fußpedal nach oben, um die Feststellbremse zu lösen (siehe Bild 2).



WARNUNG

Lassen Sie Ihr Kind nie unbeaufsichtigt im Thule Kindertransporter zurück. Die Feststellbremse muss immer angezogen sein, während Kinder ein- und aussteigen.

HINWEIS

An der Feststellbremse sind keine Einstellungen erforderlich.

4.2 PLATZIERUNG DES KINDES UND EINSTELLEN DES SICHERHEITSGURTS

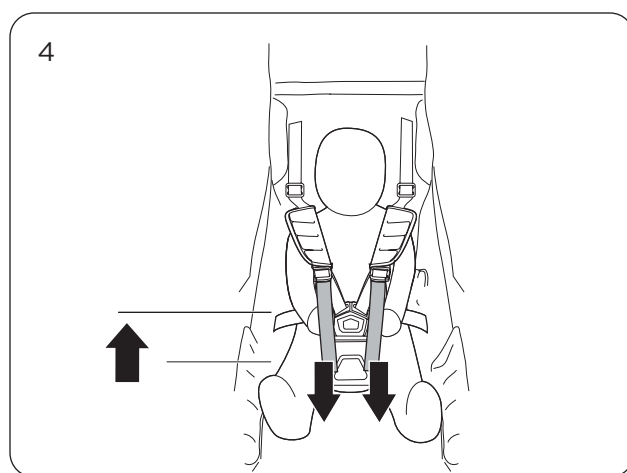
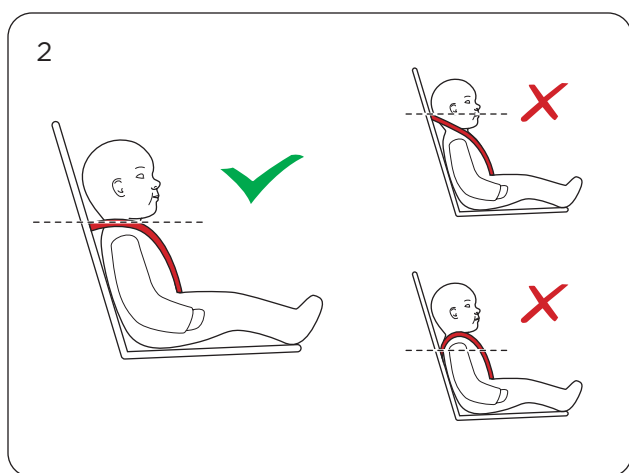
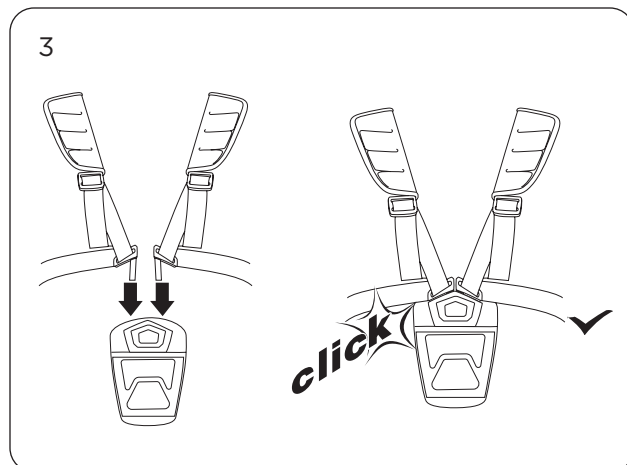
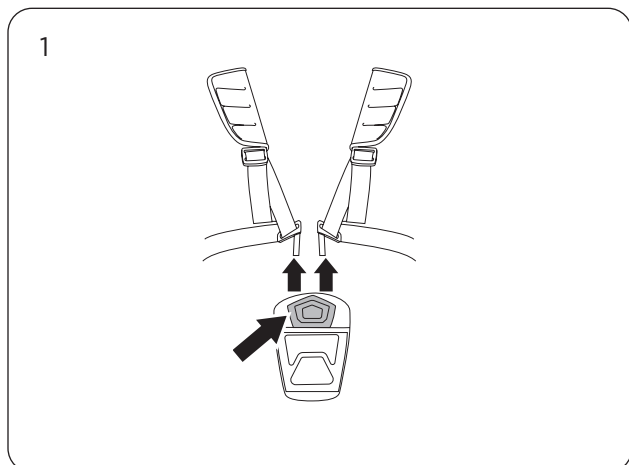

- A. Betätigen Sie die Feststellbremse.
- B. Lockern Sie alle Gurteinstellvorrichtungen.
- C. Öffnen Sie die Schnalle des Schrittgurts, der mit dem Schultergurt verbunden ist, indem Sie die roten Entriegelungstasten drücken und die Schnalle seitlich zusammendrücken (siehe Bild 1).
- D. Setzen Sie das Kind in den Sitz.
- E. Schieben Sie die höhenverstellbaren Schultergurte an den vertikalen Gurten hinten im Sitz auf die gleiche Höhe wie die Schultern des Kindes bzw. der Kinder (siehe Bild 2).
- F. Nehmen Sie den Schrittgurt und führen Sie die beiden Schnallen des Schultergurts in die Schnalle des Schrittgurts ein.
- G. Überprüfen Sie den festen Sitz der beiden Schultergurte, indem Sie die Enden der Schultergurte nach unten ziehen. Vergewissern Sie sich, dass das Gurtsystem im Beckenbereich und an den Schultern des Kindes fest anliegt. Achten Sie darauf, dass sich die Schulterpolster auf den Schultern und neben dem Hals des Kindes befinden (siehe Bild 4).



WARNUNG

Der Sitz ist nicht für Kinder unter 6 Monaten geeignet. Für jüngere Kinder ist ein entsprechendes Thule Babyzubehör zu verwenden.

Verwenden Sie stets das Rückhaltesystem.

Prüfen Sie vor Gebrauch, ob die Befestigungen des Kinderwagens, der Sitzeinheit oder des Autositzes richtig eingerastet sind.

4.3 AUSRICHTEN DES VORDERRADS

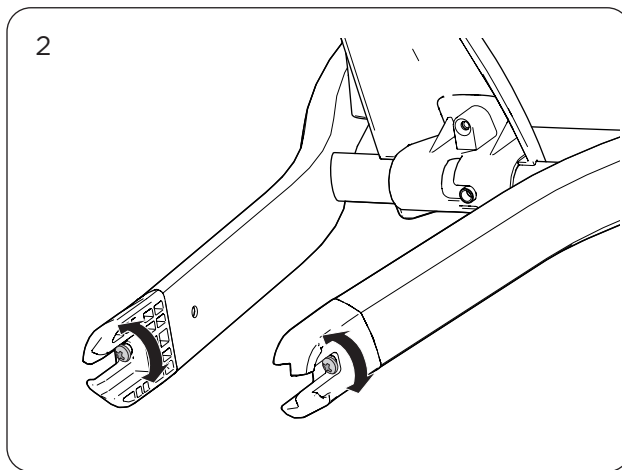
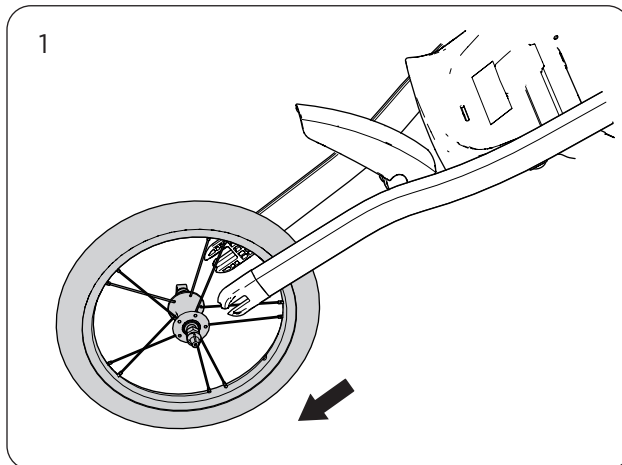

- A. Nehmen Sie das Vorderrad aus der Achsaufnahme (siehe Bild 1).
- B. Lösen Sie die Einstellschraube, damit das Rad zu der Seite zeigt, auf die es eingestellt wird (siehe Bild 2).

4.4 EINSTELLEN DES SCHIEBEBÜGELS

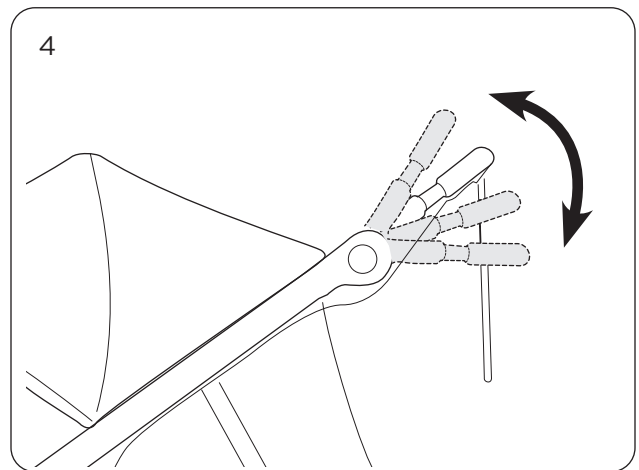
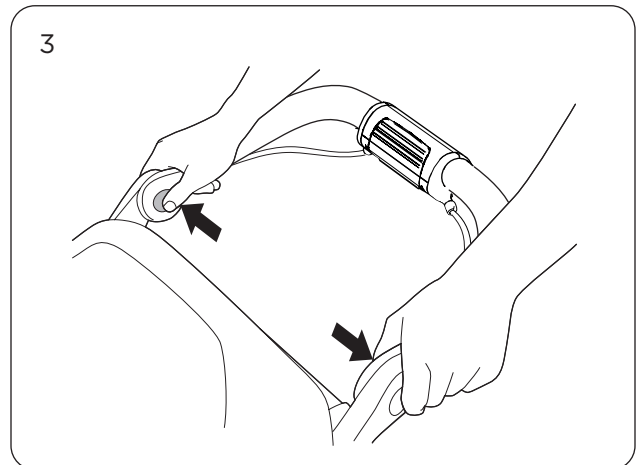

- A. Drücken Sie die Entriegelungstasten (siehe Bild 3).
- B. Bewegen Sie den Schiebebügel in eine für Sie bequeme Stellung (siehe Bild 4).

4.5 EINSTELLEN DES LIEGESITZES

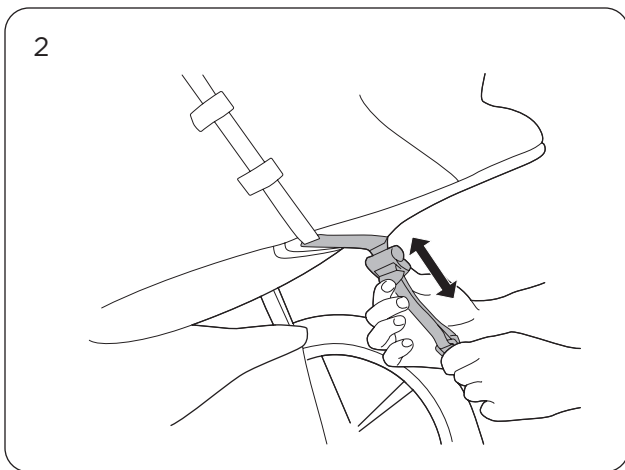
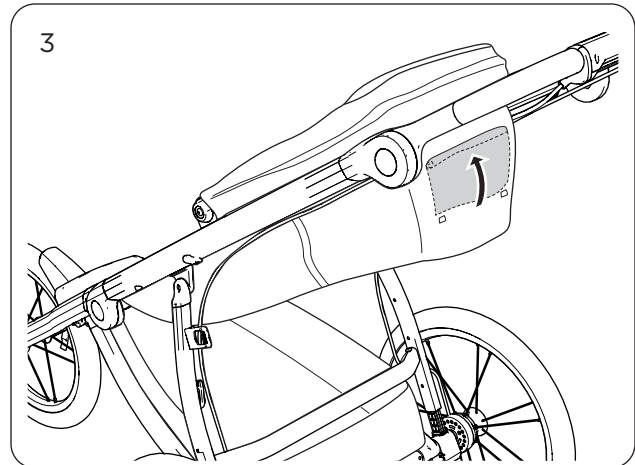
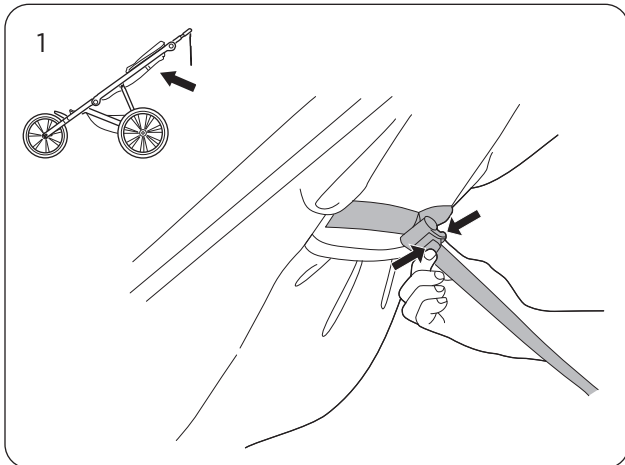

- A. Betätigen Sie die Feststellbremse.
- B. Drücken Sie die Einstellklemme (siehe Bild 1).
- C. Schieben Sie die Einstellklemme an der Rückseite des Sitzes entlang des Gurts entweder nach oben oder unten, um die Sitzneigung einzustellen (siehe Bild 2).
- D. Öffnen der Belüftung: Öffnen Sie die Belüftung an der Rückseite bei geneigter Sitzposition und rollen Sie sie in die obere Tasche zusammen (siehe Bild 3).

4.6 VERWENDUNG DES FANGBANDS

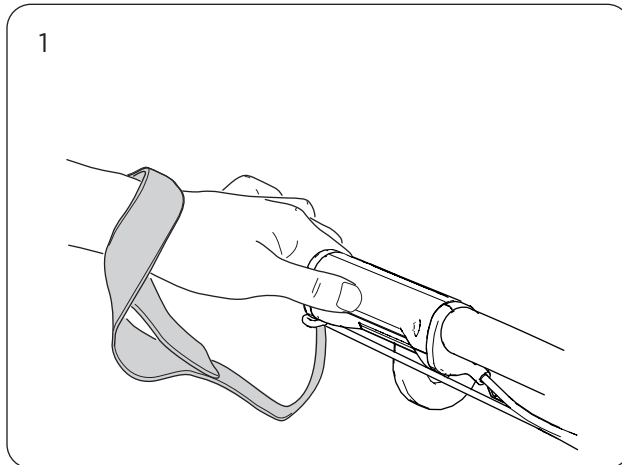

- A. Legen Sie das freie Ende des Fangbands um Ihr Handgelenk, um zu verhindern, dass sich der Kindertransporter ungewollt von Ihnen löst (siehe Bild 1).

4.7 VERWENDUNG DES VERDECKS

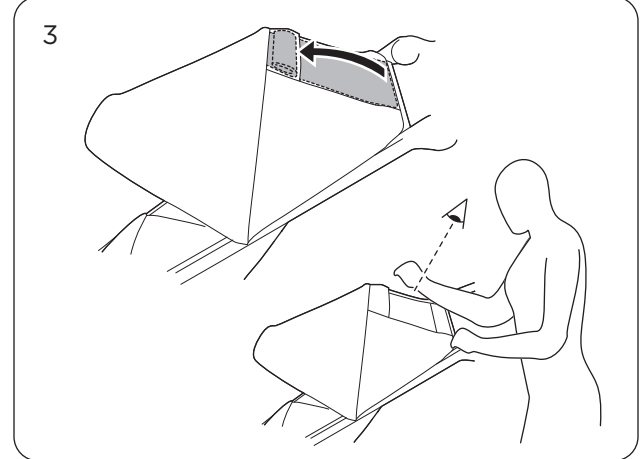
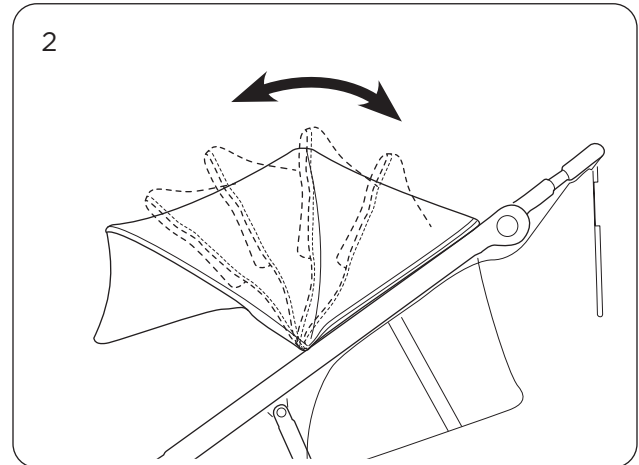

- A. Um den Innenbereich der Fahrgastzelle zu verdunkeln, ziehen Sie das Verdeck nach unten (siehe Bild 2).
- B. Um das obere Fenster zu öffnen, lösen Sie den Klettverschluss und rollen Sie die Verdunkelung in die obere Tasche zusammen (siehe Bild 3).

5 ZUSÄTZLICHE INFOR- MATIONEN

5.1 ZUBEHÖR

Es gibt zahlreiche Zubehör, das mit Ihrem Thule Kindertransporter kompatibel ist:

- Thule Organizer Sport
- Thule Bottle Cage
- Thule Urban Glide Bumper Bar
- Thule Urban Glide Rain Cover
- Thule Urban Glide Mesh Cover
- Thule Footmuff Sport
- Thule Urban Glide Snack Tray

Setzen Sie sich mit Ihrem Händler vor Ort in Verbindung oder besuchen Sie unsere Website www.thule.com, wenn Sie weitere Informationen benötigen.

5.2 VERWENDUNG UND PFLEGE

Überprüfen Sie Ihren Thule Kindertransporter und Zubehör regelmäßig auf Schäden und Abnutzungserscheinungen.

Metallkomponenten

Prüfen Sie alle Metallbauteile auf eventuelle Beulen oder Risse. Benutzen Sie den Carrier nicht, wenn Metallbauteile gerissen oder beschädigt sind.

Befestigungen

Überprüfen Sie den Kindertransporter regelmäßig darauf, ob Befestigungen oder Verschlüsse verbogen, defekt, fehlend oder locker sind. Ziehen Sie lose Verschlüsse fest und ersetzen Sie beschädigte oder fehlende Teile.

Stoff

Untersuchen Sie den Stoff regelmäßig auf Risse, abgenutzte Stellen oder andere Anzeichen von Beschädigungen.

Räder

Reinigen Sie die Radachsen und schmieren Sie alle freiliegenden beweglichen Teile mit Fett oder Öl. Kontrollieren Sie stets die Räder und führen Sie mindestens einmal im Jahr Wartungsarbeiten durch. Es wird dringend empfohlen, Ihren Kindertransporter einmal jährlich von einem autorisierten Fachbetrieb warten zu lassen, um ihn im bestmöglichen Zustand zu erhalten. Reinigen Sie den Kindertransporter regelmäßig mit warmem Wasser und einer milden Seifenlauge. Verwenden Sie niemals aggressive Reinigungs- oder Lösungsmittel.



WARNUNG

Die ordnungsgemäße Wartung und Pflege dieses Thule Kindertransporters haben Auswirkungen auf die Leistung und Sicherheit des Fahrzeugs.

5.3 LAGERUNG

Lagern Sie Ihren Kindertransporter und Zubehör an einem trockenen Ort ohne direkte Sonneneinstrahlung. Lagern Sie Ihren Kindertransporter nach Möglichkeit hängend. Vergewissern Sie sich vor der Lagerung Ihres Kindertransporters, dass er trocken ist, um die Ausbreitung von Schimmel und Bakterien zu vermeiden.

5.4 VERSCHLEISS

Dieser Kindertransporter ist sehr langlebig und ermöglicht es Ihnen, Ihre Kinder über längere Zeit zu transportieren. Der Verschleiß hängt von verschiedenen Faktoren ab.

Nutzung und Laufleistung

Je öfter der Thule Kindertransporter verwendet wird und je größere Strecken er zurücklegt, umso größer ist auch seine Abnutzung.

Wartung und Pflege

Pflegen und reinigen Sie den Thule Kindertransporter regelmäßig, um ihn lange Zeit in einem guten Zustand zu erhalten.

Lagerung

Eine ordnungsgemäße Lagerung des Thule Kindertransporters verringert den Verschleiß, besonders den des Stoffs.

Nutzungsart

Schnelle Kurvenfahrten sowie starkes Beschleunigen und Bremsen führen zu einem vorzeitigen Verschleiß der Komponenten, insbesondere von Bremsen und Reifen.

Wetter

Verschiedene Wetterbedingungen beeinflussen einzelne Komponenten auf unterschiedliche Weise. Direktes Sonnenlicht führt zu vorzeitiger Abnutzung des Stoffs und der Gummiräder. Salz in der Luft oder auf der Straße wirkt sich auf die Felgen und den Stoff auf der Unterseite aus. Schmutz und Schlamm können in bewegliche Teile eindringen und auch zum Verschleiß beitragen. Der vorzeitige Verschleiß eines Bauteils ist nicht unbedingt ein Anzeichen für ein defektes Produkt. Die Art und Weise, wie der Kindertransporter verwendet und gepflegt wird, hat einen großen Einfluss darauf, wie schnell sich Abnutzungserscheinungen bemerkbar machen.



Thule Sweden AB, Borggatan 5
335 73 Hillerstorp, SWEDEN

» PART OF THULE GROUP



info@thule.com

© Thule Group 2019. All rights reserved.



www.thule.com