

**iQ500**  
**ED845FWB1E**  
**80 cm Induktions-Kochstelle,**  
**Glaskeramik**



Induktionskochstelle mit innovativen Features für mehr Flexibilität beim Kochen.

- ✓ Kürzere Ankochzeiten mit bis zu 50% mehr Leistung dank powerBoost-Funktion.
- ✓ powerMove für komfortables Kochen durch voreingestellte Kochstufen.
- ✓ Die moderne Kombi-Induktions-Kochstelle - für mehr Möglichkeiten beim Kochen

### Ausstattung

#### Technische Daten

Gerätetyp : Kochstelle Glaskeramik  
 Bauform : Eingebaut  
 Energiequelle : Elektro  
 Anzahl der Kochzonen, die gleichzeitig benutzt werden können : 5  
 Bedienelemente : Slider Timer  
 Nischenmaße (mm) : 55 x 780-780 x 500-500  
 Gerätebreite (mm) : 795  
 Abmessungen des Gerätes (mm) : 55 x 795 x 517  
 Nettogewicht (kg) : 16,0  
 Bruttogewicht (kg) : 18,0  
 Restwärmeanzeige : Getrennt  
 Lage der Steuerung : Vorne  
 Hauptoberflächenmaterial : Glaskeramik  
 Oberflächenfarbe : Edelstahl, schwarz  
 Rahmenfarbe : Edelstahl  
 Approbationszertifikate : AENOR, CE  
 Länge Anschlusskabel (cm) : 110  
 EAN-Nummer : 4242003715956  
 Elektroanschlußwert (W) : 7400  
 Spannung (V) : 220-240  
 Frequenz (Hz) : 50; 60



### Sonderzubehör

- HZ390090 Wok-Set 3-teilig Ø 36cm
- HZ390042 4-er Set best aus 3 Töpfe + 1 Pfanne

**iQ500**  
**ED845FWB1E**  
**80 cm Induktions-Kochstelle,**  
**Glaskeramik**

**Ausstattung****Profi-Ausstattung**

- Kombi-Zone
- 5 Induktions-Kochzonen

**Design:**

- Rahmen in Edelstahl
- Flachrahmen-Design
- touchSlider-Bedienung (mono)
- Glaskeramik dekorlos

**Komfort**

- powerMove
- quickStart
- reStart
- Topferkennung  
powerManagement Funktion  
Automatische Sicherheitsabschaltung  
Kindersicherung
- Timer  
countDown-Funktion
- Hauptschalter
- 17 Leistungs-Stufen

**Schnelligkeit:**

- powerBoost-Funktion für alle Induktions-Kochzonen möglich

**Umwelt und Sicherheit:**

- Energieverbrauchsanzeige
- 2-stufige Restwärmeanzeige je Kochzone
- Restwärmeanzeige je Kochzone

**Leistung und Größe:**

- Kochzonen: 1 x Ø 180 mm, 1.8 kW (max. Powerstufe 3.1 kW)  
Induktion; 1 x Ø 145 mm, 1.4 kW (max. Powerstufe 3.1 kW)  
Induktion; 1 x Ø 240 mm, 2.2 kW (max. Powerstufe 3.7 kW)  
Induktion; 1 x Ø 210 mm, 2.2 kW (max. Powerstufe 3.7 kW)  
Induktion; 1 x Ø 210 mm, 2.2 kW (max. Powerstufe 3.7 kW)  
Induktion
- Anschlusswert: 7,4 kW

**Maße:**

- Einbaumaße: 780 mm x 500 mm

**Technische Informationen**

- Anschlusskabel (1,1 m)
- Anschlusskabel beigelegt in Verpackung
- Min. Arbeitsplattenstärke: 30 mm

**iQ500**  
**ED845FWB1E**  
**80 cm Induktions-Kochstelle,**  
**Glaskeramik**

Maßzeichnungen

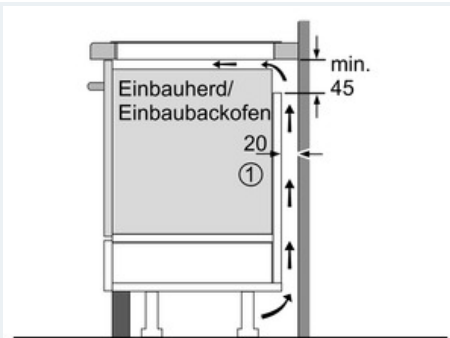

① Lüftungsspalt muß vorgesehen werden.

Maße in mm

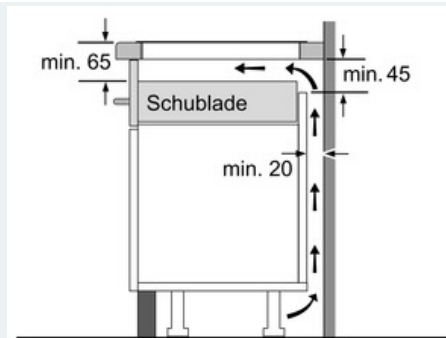

Maße in mm



\* Mindestabstand vom Muldenausschnitt bis zur Wand  
 \*\* Eintauchtiefe  
 \*\*\* Mit untergebautelem Backofen min. 30, ggf. mehr; siehe Maßanforderungen des Backofens

Maße in mm

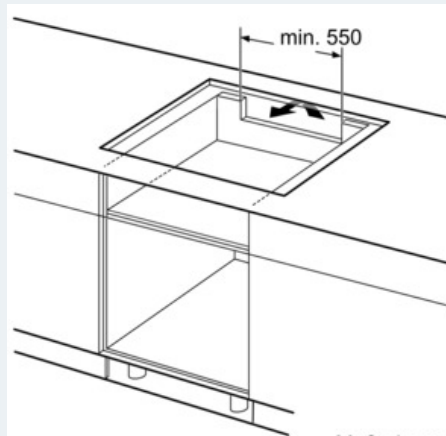

Maße in mm

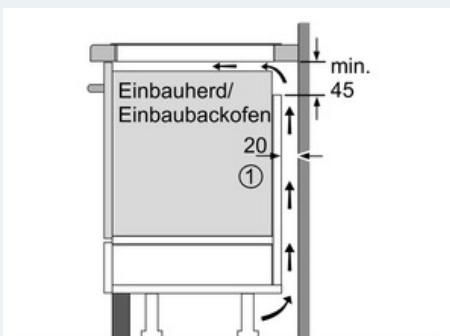

① Lüftungsspalt muß vorgesehen werden.

Maße in mm



\* Mindestabstand vom Muldenausschnitt bis zur Wand  
 \*\* Eintauchtiefe  
 \*\*\* Mit untergebautelem Backofen min. 30, ggf. mehr; siehe Maßanforderungen des Backofens

Maße in mm