

SOEHNLE

FIT CONNECT 100

BEDIENUNGSANLEITUNG

USER MANUAL

MODE D'EMPLOI

ISTRUZIONI PER L'USO

INSTRUCCIONES DE MANEJO



DE

EN

FR

IT

ES



 Bluetooth®

- Nederlands** Meer informatie en talen vindt u op manual.soehnle.com/68100
- Poertuguês** Pode encontrar mais informações e idiomas em manual.soehnle.com/68100
- Dansk** Yderligere informationen og sprog finder du på manual.soehnle.com/68100
- Svenska** Ytterligare informationer och språk hittar Du under manual.soehnle.com/68100
- Český** Další informace a jazyky naleznete v manual.soehnle.com/68100
- Slowensky** Ďalšie informácie a jazykové verzie nájdete na manual.soehnle.com/68100
- Polsku** Więcej informacji i wersji językowych można znaleźć na stronie internetowej manual.soehnle.com/68100
- Русский** Дальнейшую информацию и языки вы найдёте в интернете по адресу manual.soehnle.com/68100
- Türkçe** Daha fazla bilgi ve dil seçeneği manual.soehnle.com/68100 adresinde sunulmaktadır



Lietuvos Daugiau informacijos ir duomenų kitomis kalbomis galite rasti adresu manual.soehnle.com/68100

български Повече информация и други езици ще намерите на manual.soehnle.com/68100

اللغة العربية تجدون المزيد من المعلومات واللغات على الرابط manual.soehnle.com/68100



3.1

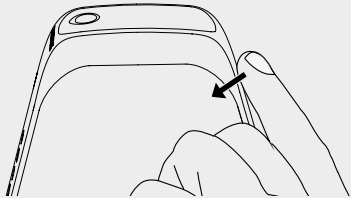

3.2

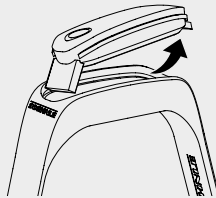

3.3

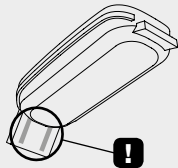

4.1 11:25 Nov 02

4.3 60

4.5 2:40

4.7 14:30

4.9

4.2 1215

4.4 0.95

4.6 60%
 50%

4.8 0
 0

4.10 5:20 PM
 12:15 AM

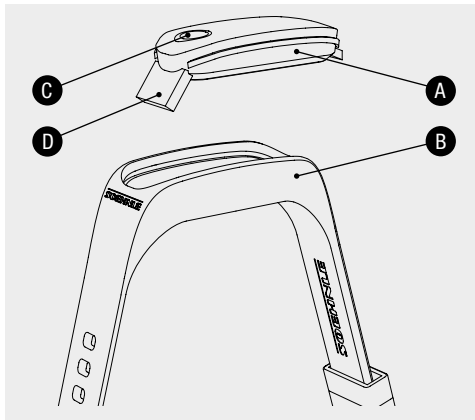

DE Gerätebeschreibung

- (A) Anzeigemodul (C) Sensor-Taste
(B) Armband (D) USB-Stecker

EN Device description

- (A) Display module (C) Sensor button
(B) Wrist strap (D) USB connector

FR Description de l'appareil

- (A) Module d'affichage (B) Bracelet
(C) Bouton de capteur (D) Fiche USB

IT Descrizione dell'apparecchio

- (A) Modulo di visualizzazione (C) Tasto sensore
(B) Bracciale (D) Spina USB

ES Descripción del aparato

- (A) Módulo de visualización (C) Botón del sensor
(B) Pulsera (D) Conector USB

DE

Produktbeschreibung

Ihr persönlicher Soehnle Fitness-Tracker Fit Connect 100 erfasst Ihre täglichen Aktivitäten wie Anzahl der Schritte, zurückgelegte Distanz, Aktivitätsdauer, Kalorienverbrauch und die Erreichung Ihres täglichen Bewegungsziels, um Sie in Sachen Fitness und Gesundheit zu unterstützen. Mit dem Schlafmodus wird die Schlafdauer, so wie die Schlafphasen erfasst. Über **Bluetooth®** werden die Daten an Ihre Soehnle Connect-App übertragen und können dort ausgewertet werden.

EN

Product description

Your personal Soehnle Fit Connect 100 fitness tracker records your daily activities, such as number of steps, distance covered, activity period, calorie consumption and achievement of your daily movement target to help you in matters of fitness and health. Sleep mode is used to record sleep duration as well as sleep phases. Using **Bluetooth®**, the data is transferred to your Soehnle Connect app where it can be analysed.

FR

Description du produit

Votre Fitness Tracker Soehnle Fit Connect 100 personnel enregistre vos activités quotidiennes telles que nombre de pas, distance parcourue, durée d'une activité, dépense calorique et l'accomplissement de votre objectif de mouvement quotidien, pour vous assister en termes de forme physique et santé. Le mode sommeil enregistre la durée ainsi que les phases de votre sommeil. Les données sont transmises via **Bluetooth®** à votre application Soehnle Connect qui peut les analyser.

IT

Descrizione del prodotto

Il vostro Soehnle fitness tracker Fit Connect 100 personale rileva le vostre attività giornaliere, come il numero di passi, la distanza percorsa, la durata dell'attività, il consumo di calorie e il conseguimento del vostro obiettivo motorio quotidiano, per fornirvi il suo supporto in materia di forma fisica e salute. In modalità sleep vengono rilevate la durata del sonno e le fasi del sonno. Attraverso **Bluetooth®** i dati vengono trasmessi alla vostra App Soehnle Connect dove vengono analizzati.

ES

Descripción del producto

Su Soehnle Fitness Tracker Fit Connect 100 personal registra sus actividades diarias como el número de pasos, distancia recorrida, duración de la actividad, consumo de calorías y si se alcanza el objetivo de movimiento diario para darle un apoyo en los temas de salud y fitness. Con el modo sueño, se registrará la duración del sueño y las fases de sueño. Los datos se transmiten por **Bluetooth®** a su aplicación Soehnle Connect y allí pueden evaluarse.

1. Lieferumfang
2. Hinweise
3. Erste Inbetriebnahme
4. Gerät und Bedienung
5. Reinigung und Pflege
6. Verbraucher-Service
7. Weitere Informationen
8. Technische Daten
9. Rechtliche Hinweise

1. Lieferumfang

1x Soehnle Fit Connect 100 (Fitness-Tracker mit herausnehmbarem Anzeigemodul)

1x Bedienungsanleitung

2. Hinweise

Lesen Sie die Gebrauchsanweisung und die folgenden Hinweise sorgfältig durch, bevor Sie das Gerät benutzen und bewahren Sie diese Gebrauchsanweisung auf.

WARNUNG! Gefahr des Verschluckens durch Kleinkinder! Kinder dürfen nicht mit dem Gerät spielen. Halten Sie es von Kindern fern.

WARNUNG! Gefahr von Brand/Exposition oder Verätzungen! Der Artikel enthält einen Lithium-Polymer-Akku. Dieser darf nicht ausgebaut, auseinandergenommen, in Feuer geworfen oder kurzgeschlossen werden.

ACHTUNG! Mögliche Sachschäden! Das Gerät ist spritzwassergeschützt, jedoch nicht wasserdicht. Halten Sie das Gerät nicht unter Wasser.

ACHTUNG! Mögliche Sachschäden! Lassen Sie das Gerät nicht fallen und schützen Sie es vor Stößen. Setzen Sie das Gerät keinen extremen Temperaturen oder starken Temperaturschwankungen aus. Schützen Sie das Gerät auch vor direkter Sonneneinstrahlung und Staub. Verwenden Sie zum Reinigen keine scharfen Chemikalien, aggressive oder scheuernde Reinigungsmittel. Schützen Sie das Display vor harten und kratzenden Gegenständen.

HINWEIS! Bestimmungsmäßiger Gebrauch: Das Produkt ist für den privaten, nicht-gewerblichen Haushaltsgebrauch vorgesehen. Es ist kein medizinisches Gerät.

HINWEIS! Sollten Sie das Gerät über einen längeren Zeitraum nicht verwenden, laden Sie den Akku dennoch alle 3-6 Monate einmal komplett auf, um die Funktionsfähigkeit des Akkus zu gewährleisten.



Batterie-Entsorgung EG-Richtlinie 2008/12/EC

Batterien und Akkus gehören nicht in den Hausmüll. Sie müssen Ihre alten Batterien oder Akkus bei den öffentlichen Sammelstellen in Ihrer Gemeinde oder überall dort abgeben, wo Batterien der betreffenden Art verkauft werden.



Entsorgung von elektrischen und elektronischen Geräten EG-Richtlinie 2002/96/EC

Dieses Produkt ist nicht als normaler Haushaltsabfall zu behandeln, sondern an einer Annahmestelle für das Recycling von elektrischen und elektronischen Geräten abzugeben. Weitere Informationen erhalten Sie über Ihre Gemeinde, die kommunalen Entsorgungsbetriebe oder das Geschäft, in dem Sie das Produkt gekauft haben.



Hiermit erklärt Soehnle, dass sich dieses Gerät in Übereinstimmung mit den grundlegenden Anforderungen und den übrigen einschlägigen Bestimmungen der Richtlinien 2014/53/EU befindet. Die EU-Konformitätserklärung finden Sie unter www.soehnle.com.

3. Erste Inbetriebnahme

Akku laden

Laden Sie den Fitness-Tracker vor der ersten Inbetriebnahme vollständig auf. Lösen Sie dazu das Anzeigemodul (**A**) aus dem Armband (**B**) heraus, indem Sie das Armband auf der rechten Seite nach innen eindrücken (**3.1**), bis das Anzeigemodul sich löst. Ziehen Sie das Anzeigemodul aus dem Armband heraus (**3.2**). Stecken Sie den USB-Stecker des Anzeigemoduls (**D**) in einen gängigen, aktiven USB-Anschluss. Beachten Sie, dass die Kontakte des Moduls (**3.3**) die Kontakte des USB-Anschlusses berühren, ansonsten lädt das Gerät nicht auf.

Im Display (**4.1**) wird der Ladezustand des Akkus angezeigt ( = vollständig geladen /  = Akku erschöpft).

Soehnle Connect-App

Für volle Funktionalität, installieren Sie die kostenlose Soehnle Connect-App auf Ihrem Smartphone oder Tablet. Scannen Sie den QR-Code um zur App zu gelangen. Alternativ finden Sie die App für Ihr Android™-Gerät auf Google Play oder für Ihr Apple®-Gerät im App Store.



Android™ 4.4.4 und höher, iOS® 9.0 und höher, **Bluetooth®** 4.0 und höher



Aktivieren Sie **Bluetooth®** auf Ihrem Smartphone oder Tablet und starten Sie die Soehnle Connect-App. Wenn Sie die App zum ersten Mal starten, werden Sie automatisch durch den Prozess der Verbindung eines Soehnle-Endgerätes geführt. Achten Sie darauf, dass das Display des Fitness-Trackers eingeschaltet ist.

Wenn Sie die Soehnle Connect-App bereits benutzt haben, gehen Sie zum Verbinden in der Soehnle Connect-App in das „Hauptmenü“ und tippen Sie auf „meine Geräte“ und dann auf „Gerät hinzufügen“.

Kompatibilität

Die Soehnle Connect-App ist kompatibel mit Google Fit® und Apple Health®.

4. Gerät und Bedienung

Abb.	Modus
4.1	Uhrzeit, Datum, Batteriestatus
4.2	Schrittzähler*
4.3	Kalorienverbrauch*
4.4	zurückgelegte Strecke*
4.5	Aktivitätsdauer in Std. und Min.*
4.6	gesetztes Tagesziel* in % (Darstellungsvarianten)
4.7	Wecker
4.8	Entgangene Anrufe und Nachrichten
4.9	Schlafmodus: Bewegungsaktivität während des Schlafes, Schlafdauer, Schlafphasen
4.10	Bewegungserinnerung

* Tagbezogenen Daten werden jeweils um 24 Uhr automatisch auf Null zurückgesetzt

Mit dem Fitness-Tracker können verschiedene Daten erfasst und angezeigt werden. Durch Berühren der Sensor-Taste startet die Displayanzeige im Uhrzeitmodus (4.1). Durch erneutes Berühren der Sensor-Taste können die verschiedenen Funktionen (4.2 - 4.9) durchgeschaltet werden. Über die Soehnle Connect-App können Sie weitere Funktionen nutzen und Ihre erfassten Daten zusammenführen und verwalten.

Hinweis: Weitere Informationen zu Ihrem Soehnle Fitness-Tracker Fit Connect 100 finden Sie unter manual.soehnle.com/68100

Einrichtung Ihres Fitness-Trackers

Richten Sie Ihren Fitness-Tracker bequem über die Benutzeroberfläche der Soehnle Connect-App ein. Uhrzeit und Datum stellen sich nach dem Verbinden automatisch gemäß der Systemzeit des Smartphones oder Tablets ein. Außerdem stellen Sie hier z.B. Tagesziele, Wecker oder Bewegungserinnerungen ein und Sie können über die Geräteeinstellungen in der App definieren, welche Werte und Funktionen Ihr Gerät anzeigen soll.

Aktivieren des Schlafmodus

Wechseln Sie zunächst durch Berühren der Sensor-Taste in die Anzeige des Schlafmodus (4.9). Halten Sie nun die Sensor-Taste für ca. 5 Sekunden. Der Schlafmodus wird aktiviert.

Deaktivieren des Schlafmodus

Berühren Sie die Sensor-Taste um das Display zu aktivieren. Berühren Sie erneut die Sensor-Taste und halten Sie diese für ca. 5 Sekunden. Der Schlafmodus wird nun deaktiviert.

Datenübertragung an das Smartphone / Tablet

Starten Sie die Soehnle Connect-App. Ziehen Sie im Hauptbildschirm (Dashboard) der App nach unten. Die gespeicherten Daten von Ihrem Tracker werden dann automatisch via *Bluetooth*[®] an die App übertragen. Achten Sie darauf, dass *Bluetooth*[®] auf Ihrem Endgerät aktiviert ist.

5. Reinigung und Pflege

Fitness-Tracker reinigen

Reinigen Sie das Display mit einem weichen, feuchten Tuch. Lassen Sie das Gerät an der Luft vollständig trocknen, bevor Sie es wieder anlegen oder aufbewahren. Ein unsachgemäßer Umgang mit dem Gerät kann zu Beschädigungen führen. Verwenden Sie keine aggressiven Reinigungsmittel, Bürsten mit harten Borsten, oder scharfe Gegenstände. Diese können die Oberflächen beschädigen. Tauchen Sie das Display nicht in Wasser oder andere Flüssigkeiten.

6. Verbraucher-Service

Für Fragen und Anregungen steht Ihnen unser Verbraucher-Service gerne zur Verfügung:

Hotline: 00 800 538 38 383 (gebührenfrei)
Mo – Fr, 8 – 18 Uhr

Internet: soehnle.de

7. Weitere Informationen

Für weitere Informationen besuchen Sie unsere Internetseite www.soehnle.de.

8. Technische Daten

Artikelnummer:	68100
<i>Bluetooth</i> [®] Version:	4.0
USB Anschluss:	2.0 Typ-A
Frequenzband:	2,4 GHz
Max. Sendeleistung:	1 mW
Batterietyp:	Lithium-Polymer
Displaytyp:	OLED
DisplaymaÙe:	40,5 x 11,5 mm
Schutzklasse:	IPx4
Datenspeicher:	ca. 14 Tage
Akkulaufzeit (Standby):	ca. 14 Tage

9. Rechtliche Hinweise

Apple, iOS, Apple Health and the Apple logo are trademarks of Apple Inc., registered in the U.S. and other countries. App Store is a service mark of Apple Inc., registered in the U.S. and other countries.

Android, Google Fit, Google Play and the Google Play logo are trademarks of Google Inc.

The *Bluetooth*[®] word mark and logos are registered trademarks owned by Bluetooth SIG, Inc.

Table of contents

EN

1. Scope of delivery
2. Notes
3. Initial operation
4. Device and how to use it
5. Cleaning and care
6. Consumer service
7. Further information
8. Technical data
9. Legal information

1. Scope of delivery

1x Soehnle Fit Connect 100 (fitness tracker with removable display module)

1x operating manual

2. Notes

Read through the instructions for use and the following notes carefully before using the device and keep these instructions for use.

WARNING! Risk of swallowing by small children! Children may not play with the device. Keep it away from children.

WARNING! Risk of fire/explosion or chemical burns! The product contains a rechargeable lithium polymer battery. This may not be removed, taken apart, thrown into fire or short-circuited.

ATTENTION! Possible material damage! The device is splash proof but not waterproof. Do not hold the device under water.

ATTENTION! Possible material damage! Do not drop the device and protect it against impacts. Do not expose the device to extreme temperatures or high temperature fluctuations. Also protect the device against direct sunshine and dust. Do not use any strong chemicals, aggressive or abrasive detergents for cleaning purposes. Protect the display from hard and scratching objects.

NOTE! Intended use: the product is designed for personal, non-commercial household use. It is not a medical device.

NOTE! If you do not use the device for an extended period, charge the battery completely once every 3-6 months nevertheless in order to ensure the functionality of the rechargeable battery.



Battery disposal, EC Directive 2008/12/EC

Standard and rechargeable batteries must not be disposed of with household waste.

You must take your old standard and rechargeable batteries to the public collection points in your local authority or wherever batteries of the relevant type are sold.



Waste disposal of electric and electronic equipment, EC Directive 2002/96/EC

This product is not to be treated as normal household waste, but must be taken to a collection point for the recycling of electric and electronic equipment. You can get further information from your local authority, the local waste disposal companies or the shop where you bought the product.





Soehnle hereby declares that this device complies with the basic requirements and the other relevant provisions of Directive 2014/53/EU. You can find the EU Declaration of Conformity at www.soehnle.com.

3. Initial operation

Charging the battery

Charge the fitness tracker completely before using it for the first time. To do so, undo the display module (**A**) from the wrist strap (**B**) by pushing the wrist strap inwards on the right hand side (**3.1**) until the display module is released. Pull the display module out of the wrist strap (**3.2**). Plug the USB connector for the display module (**D**) into a standard, active USB port. Make sure that the contacts on the module (**3.3**) are touching the contacts on the USB port, otherwise the device will not charge.

The battery's charging status is shown on the display (**4.1**) ( = completely charged /  = battery empty).

Soehnle Connect app

For full functionality, install the free Soehnle Connect app on your smartphone or tablet. Scan the QR code to take you to the app. Alternatively you will find the app for your Android™ device on Google Play or for your Apple® device in the App Store.



Android™ 4.4.4 and higher, iOS® 9.0 and higher, Bluetooth® 4.0 and higher



Activate *Bluetooth*® on your smartphone or tablet and start the Soehnle Connect app. When you start the app for the first time, you will be automatically guided through the process for connecting a Soehnle appliance. Make sure that the fitness tracker's display is switched on.

If you have already used the Soehnle Connect app, to connect go to the "Main menu" in the Soehnle Connect app and press "my devices" and then "Add device".

Compatibility

The Soehnle Connect app is compatible with Google Fit® and Apple Health®.

4. Device and how to use it

Fig.	Mode
4.1	Time, date, battery status
4.2	Step counter*
4.3	Calorie consumption*
4.4	Distance covered*
4.5	Activity period in hours and mins.*
4.6	Daily target* set in % (display variants)
4.7	Alarm clock
4.8	Missed calls and messages
4.9	Sleep mode: movement activity whilst sleeping, sleep duration, sleep phases
4.10	Movement reminder

* Day-related data is automatically reset to zero at midnight each day

Various data can be recorded and displayed with the fitness tracker. Touching the sensor button starts the display in time mode (4.1). By touching the sensor button again, the different functions can be scrolled through (4.2 – 4.9). Via the Soehnle Connect app you can use additional functions and collate and manage your recorded data.

Note: You can find further information about the Soehnle Fit Connect 100 fitness tracker under manual.soehnle.com/68100

Setting your fitness tracker

Set your fitness tracker conveniently using the Soehnle Connect app's user interface. Time and date are set automatically after connecting according to the system time on the smartphone or tablet. You also set e.g. daily targets, alarm clock or movement reminders here and you can use the device settings in the app to define which values and functions your device displays.

Activating sleep mode ☀️ → 🌙

First switch to displaying sleep mode (4.9) by touching the sensor button. Now hold the sensor button down for approx. 5 seconds. Sleep mode is activated.

Deactivating sleep mode 🌙 → ☀️

Touch the sensor button to activate the display. Touch the sensor button again and hold this down for approx. 5 seconds. Sleep mode is now deactivated.

Data transmission to smartphone / tablet

Start the Soehnle Connect app. Drag the app down in the main screen (dashboard). The data saved from your tracker will then be automatically transferred to the app via *Bluetooth®*. Make sure that *Bluetooth®* is activated on your appliance.

5. Cleaning and care

Cleaning the fitness tracker

Clean the display with a soft, damp cloth. Leave the device to air dry completely before putting it on or putting it away again. Handling the device incorrectly can lead to damage. Do not use any aggressive detergents, brushes with hard bristles, or sharp objects. These can damage the surfaces. Do not immerse the display in water or other liquids.

6. Consumer service

Our consumer service is at your disposal for questions and suggestions:

Hotline: 00 800 538 38 383 (free of charge)
Mon – Fri, 8:00 – 18:00

Internet: soehnle.com

7. Further information

For further information visit our website www.soehnle.de.

8. Technical data

Product number:	68100
<i>Bluetooth</i> [®] Version:	4.0
USB port:	2.0 type A
Frequency band:	2.4 GHz
Max. Transmission power:	1 mW
Battery type:	Lithium polymer
Display type:	OLED
Display dimensions:	40.5 x 11.5 mm
Protection category:	IPx4
Data memory:	approx. 14 days
Battery life (standby):	approx. 14 days

9. Legal information

Apple, iOS, Apple Health and the Apple logo are trademarks of Apple Inc., registered in the U.S. and other countries. App Store is a service mark of Apple Inc., registered in the U.S. and other countries.

Android, Google Fit, Google Play and the Google Play logo are trademarks of Google Inc.

The *Bluetooth*[®] word mark and logos are registered trademarks owned by Bluetooth SIG, Inc.

Table des matières

FR

1. Équipement livré
2. Remarques
3. Première mise en service
4. Appareil et utilisation
5. Nettoyage et entretien
6. Service consommateurs
7. Autres informations
8. Données techniques
9. Mentions légales

1. Équipement livré

1x Soehnle Fit Connect 100 (Fitness Tracker avec module d'affichage amovible)

1x mode d'emploi

2. Remarques

Avant d'utiliser l'appareil, lisez attentivement la notice d'utilisation et les remarques ci-après et conservez le présent mode d'emploi pour le consulter ultérieurement.

AVERTISSEMENT ! Risque d'ingestion par des petits enfants ! Les enfants ne doivent pas jouer avec l'appareil. Conservez-le hors de portée des enfants.

AVERTISSEMENT ! Risque d'incendie/explosion ou de brûlures par acide ! L'article contient une pile au lithium-polymère. Ne pas la démonter, ni la désassembler, ni la jeter dans le feu ou la court-circuiter.

ATTENTION ! Risque de dommages matériels ! L'appareil est protégé contre les projections d'eau mais n'est cependant pas étanche. Ne pas maintenir l'appareil sous l'eau.

ATTENTION ! Risque de dommages matériels ! Ne laissez pas tomber l'appareil et protégez-le contre les coups. N'exposez pas l'appareil à des températures extrêmes ou à des fortes variations de température. Protégez l'appareil également contre le rayonnement solaire direct et la poussière. Pour le nettoyer, n'employez pas de produits chimiques vis, ni de nettoyeurs agressifs ou abrasifs. Protégez l'écran contre les objets durs et corrosifs.

REMARQUE ! Utilisation conforme : Le produit est prévu pour un usage domestique privé et non commercial. Il ne s'agit pas d'un appareil médical.

REMARQUE ! Si vous n'utilisez pas l'appareil pendant une période de temps prolongée, chargez quand même la pile une fois complètement tous les 3 à 6 mois afin d'assurer la fonctionnalité de celle-ci.



Élimination des piles, directive CE 2008/12/CE

Les batteries et piles ne doivent pas être jetées aux ordures ménagères. Vous devez rapporter vos piles ou batteries usagées aux points de collecte publics de votre commune ou à n'importe quel point de vente de piles similaires.



Élimination des produits électriques et électroniques, directive CE 2002/96/CE

Ce produit ne doit pas être assimilé à un déchet ménager normal, mais doit être apporté à un point de collecte spécialisé dans le recyclage des appareils électriques et électroniques usagés. Pour plus d'informations, contactez votre commune, la déchetterie communale ou le magasin où vous avez acheté le produit.





Par la présente, Soehnle déclare que cet appareil est conforme aux exigences fondamentales et aux dispositions respectives de la directive 2014/53/CE. Vous trouverez la déclaration de conformité CE sur le site www.soehnle.com.

3. Première mise en service

Charger la pile

Avant la première mise en service, charger complètement le Fitness Tracker. Pour ce, détachez le module d'affiche (A) du bracelet (B) en enfonçant le côté droit du bracelet vers l'intérieur (3.1) jusqu'à ce que le module d'affichage se détache. Retirez le module d'affichage hors du bracelet (3.2). Enfichez la fiche USB du module d'affichage (D) dans un port USB usuel actif. Veillez à ce que les contacts du module (3.3) touchent les contacts du port USB, sans quoi l'appareil ne charge pas.

L'écran (4.1) affiche l'état de chargement de la pile ( = complètement chargée /  = batterie épuisée).

Application Soehnle Connect

Pour obtenir une pleine fonctionnalité, installez l'application Soehnle Connect gratuite sur votre smartphone ou votre tablette. Scannez le code QR pour parvenir à l'application. En alternative, vous trouverez l'application pour votre appareil Android™ sur Google Play ou dans App Store pour votre appareil Apple®.



Android™ 4.4.4 et supérieur, **iOS®** 9.0 et supérieur, **Bluetooth®** 4.0 et supérieur



Activez la fonction **Bluetooth®** sur votre smartphone ou votre tablette et démarrez l'application Soehnle Connect. Lorsque vous démarrez l'application pour la première fois, vous serez guidé automatiquement au travers de la procédure de connexion avec un terminal Soehnle. Veillez à activer l'écran du Fitness Tracker.

Si vous avez déjà utilisé l'application Soehnle Connect, pour établir la connexion, allez dans le menu principal de l'application Soehnle Connect et appuyez sur « Mes appareils » puis sur « Ajouter un appareil ».

Compatibilité

L'application Soehnle Connect est compatible avec Google Fit® et Apple Health®.

4. Appareil et utilisation

FR

Fig..	Mode
4.1	Heure, date, état de la pile
4.2	Compteur de pas*
4.3	Dépense calorique*
4.4	Distance parcourue*
4.5	Durée de l'activité en h. et min.*
4.6	Objectif journalier fixé* en % (différentes représentations)
4.7	Réveil
4.8	Appels manqués et messages
4.9	Mode sommeil : Activité de mouvement pendant le sommeil, durée de sommeil, phases de sommeil
4.10	Rappel de mouvement

* Les données d'une journée sont automatiquement remises à zéro à minuit.

Avec le Fitness Tracker, il est possible d'enregistrer et d'afficher différentes données. En appuyant sur le bouton du capteur, l'affichage d'écran se met en mode heure (4.1). En appuyant à nouveau sur le bouton du capteur, il est possible de naviguer entre les différentes fonctions (4.2 - 4.9). Par le biais de l'application Soehnle Connect, vous pouvez utiliser d'autres fonctions et regrouper et gérer vos données enregistrées.

Remarque : Vous trouverez d'autres informations concernant votre Fitness Tracker Soehnle Fit Connect 100 sous manual.soehnle.com/68100

Préparation de votre Fitness Tracker

Préparez votre Fitness Tracker aisément sur l'interface utilisateur de l'application Soehnle Connect. Après la connexion, vous réglez automatiquement l'heure et la date selon l'heure système de votre smartphone ou de votre tablette. En outre, réglez ici par exemple les objectifs journaliers, le réveil ou les rappels de mouvement ; par le biais des réglages de l'appareil, vous pouvez définir dans l'application quelles valeurs et fonctions votre appareil doit-il afficher.

Activer le mode sommeil ☀️ → 🌙

En appuyant sur le bouton du capteur, passez tout d'abord à l'affichage du mode sommeil (4.9). Maintenez à présent le bouton du capteur enfoncé pendant env. 5 secondes. Le mode sommeil est activé.

Désactiver le mode sommeil 🌙 → ☀️

Appuyez sur le bouton du capteur pour activer l'écran. Appuyez à nouveau sur le bouton du capteur et le maintenir enfoncé pendant environ 5 secondes. Le mode sommeil est à présent désactivé.

Transmission de données au smartphone/à la tablette

Démarrez l'application Soehnle Connect. Tirez vers le bas dans l'écran principal (dashboard) de l'application. Les données enregistrées par votre Fitness Tracker sont alors transmises automatiquement à l'application via *Bluetooth*[®]. Veillez à ce que la fonction *Bluetooth*[®] soit activée sur votre terminal.

5. Nettoyage et entretien

Nettoyer le Fitness Tracker

FR

Nettoyez l'écran avec un chiffon doux humide. Laissez sécher complètement l'appareil à l'air avant de l'enfiler à nouveau ou de le ranger. Une mauvaise manipulation de l'appareil risque de l'endommager. N'employez pas de nettoyeurs agressifs, ni de brosses à poils durs, ni d'objets pointus. Ils pourraient endommager les surfaces. Ne plongez pas l'écran dans l'eau ni d'autres liquides.

6. Service consommateurs

Pour toutes questions et suggestions éventuelles, notre service consommateurs se tient volontiers à disposition :

Hot-line: 00 800 538 38 383 (appel gratuit)
Lu – Ve, 8h – 18h

Internet: soehnle.com

7. Autres informations

Pour de plus amples informations, consultez notre site Internet www.soehnle.de.

8. Données techniques

Référence d'article :	68100
Version <i>Bluetooth</i> [®] :	4.0
Port USB :	2.0 type A
Bande de fréquence :	2,4 GHz
Puissance d'émission max. :	1 mW
Type de pile :	Lithium-polymère
Type d'écran :	OLED
Dimensions d'écran :	40,5 x 11,5 mm
Indice de protection :	IPx4
Stockage de données :	env. 14 jours
Autonomie de pile (veille) :	env. 14 jours

9. Mentions légales

Apple, iOS, Apple Health et le logo Apple sont des marques commerciales d'Apple Inc. déposées aux États-Unis et dans d'autres pays. App Store est une marque de service d'Apple Inc. déposée aux États-Unis et dans d'autres pays.

Android, Google Fit, Google Play et le logo Google Play sont des marques commerciales de Google Inc.

Le nom et les logos *Bluetooth*[®] sont des marques commerciales déposées et détenues par Bluetooth SIG, Inc.

Indice

1. Dotazione della fornitura
2. Indicazioni
3. Prima messa in esercizio
4. Apparecchio e utilizzo
5. Pulizia e manutenzione
6. Servizio di assistenza ai consumatori
7. Ulteriori informazioni
8. Dati tecnici
9. Note legali

1. Dotazione della fornitura

- 1x Soehnle Fit Connect 100 (fitness tracker con modulo di visualizzazione rimovibile)
- 1x manuale di istruzioni per l'uso

2. Indicazioni

Prima di utilizzare l'apparecchio leggere con attenzione tutte le istruzioni per l'uso e le seguenti indicazioni e conservarle accuratamente.

Avvertimento! Pericolo di ingestione da parte di bambini piccoli! I bambini non devono giocare con l'apparecchio! Tenere l'apparecchio lontano dalla portata dei bambini.

AVVERTIMENTO! Pericolo di incendio / esplosione o ustioni! L'articolo contiene una batteria ai polimeri di litio. La suddetta batteria non deve essere rimossa, smontata, gettata nel fuoco o mandata in cortocircuito.

ATTENZIONE! Pericolo di danni materiali! L'apparecchio è protetto contro gli spruzzi d'acqua, ma non è impermeabile. Non immergere l'apparecchio nell'acqua.

ATTENZIONE! Pericolo di danni materiali! Non fare cadere l'apparecchio e proteggerlo dagli urti. Non esporre l'apparecchio a temperature estreme, né a forti oscillazioni termiche. Proteggere l'apparecchio dai raggi solari diretti e dalla polvere. Non pulire l'apparecchio con sostanze chimiche acide o detergenti aggressivi o abrasivi. Proteggere il display dagli oggetti duri e graffianti.

INDICAZIONE! Impiego conforme alle disposizioni: il prodotto è destinato all'uso domestico privato e non all'uso commerciale/professionale. Non è un apparecchio medico.

INDICAZIONE! Se l'apparecchio non viene utilizzato per un periodo prolungato, ricaricare completamente la batteria ogni 3-6 mesi per garantirne il funzionamento.



Smaltimento della batteria ai sensi della direttiva CE 2008/12/CE

Le batterie e gli accumulatori non devono essere gettati assieme ai rifiuti domestici.

È obbligatorio consegnare le batterie e gli accumulatori usati nei centri di raccolta pubblici del proprio comune oppure nei negozi in cui vengono venute batterie dello stesso tipo.



Smaltimento di apparecchiature elettriche ed elettroniche secondo la direttiva CE 2002/96/CE



Questo prodotto non deve essere smaltito come un normale rifiuto domestico, ma deve essere consegnato in un centro di raccolta per il riciclaggio degli apparecchi elettrici ed elettronici. Per ulteriori informazioni rivolgersi al proprio comune, alle aziende comunali di smaltimento rifiuti o al negozio in cui è stato acquistato il prodotto.



Con la presente Soehnle dichiara la conformità del presente apparecchio ai requisiti fondamentali e alle altre disposizioni pertinenti della direttiva 2014/53/UE. La dichiarazione di conformità UE è riportata nel sito www.soehnle.com.

3. Prima messa in esercizio

Caricamento della batteria

Caricare completamente il fitness tracker prima di utilizzarlo per la prima volta. A questo fine staccare e rimuovere il modulo di visualizzazione (**A**) dal braccialetto (**B**) premendo il lato destro del braccialetto verso l'interno (**3.1**) finché si stacca il modulo. Estrarre il modulo di visualizzazione dal braccialetto (**3.2**). Inserire il connettore USB del modulo di visualizzazione (**D**) in un comune attacco USB attivo. Assicurarsi che i contatti del modulo (**3.3**) tocchino i contatti dell'attacco USB; in caso contrario l'apparecchio non si carica. Lo stato di carica dell'accumulatore ( = completamente carico /  = batteria scarica) viene visualizzato sul display (**4.1**).

App Soehnle Connect

Per un funzionamento ottimale installare la App Soehnle Connect gratuita sul proprio smartphone o tablet. Scansionare il codice QR per aprire la App. In alternativa la App per l'apparecchio Android™ è disponibile su Google Play e la App per l'apparecchio Apple® nell'App Store.



Android™ 4.4.4 e superiori, **iOS®** 9.0 e superiori, **Bluetooth®** 4.0 e superiori



Attivare **Bluetooth®** sul proprio smartphone o tablet e avviare la App Soehnle Connect. Se si avvia la App per la prima volta si viene automaticamente guidati nel processo di collegamento di un apparecchio terminale Soehnle. Assicurarsi che il display del fitness tracker sia acceso.

Se la App Soehnle Connect è già stata utilizzata precedentemente, per collegarsi andare nel "Menu principale" e toccare "I miei dispositivi" e quindi "Aggiungi dispositivo".

Compatibilità

La App Soehnle Connect è compatibile con Google Fit® e Apple Health®.

4. Apparecchio e utilizzo

Fig..	Modalità
4.1	Orario, data, stato della batteria
4.2	Contapassi*
4.3	Consumo di calorie:*
4.4	Distanza percorsa*
4.5	Durata dell'attività in ore e min.*
4.6	Obiettivo giornaliero stabilito* in % (varianti di rappresentazione)
4.7	Sveglia
4.8	Chiamate perse e messaggi
4.9	Modalità sleep: attività motoria durante il sonno, durata del sonno, fasi del sonno
4.10	Promemoria attività fisica

* I dati giornalieri vengono azzerati automaticamente alle ore 24 di ogni giorno.

Il fitness tracker consente di rilevare e visualizzare diversi dati. Toccando il tasto sensore si attiva la visualizzazione in modalità orario (4.1). Toccando nuovamente il tasto sensore è possibile attivare le diverse funzioni (4.2 - 4.9). La App Soehnle Connect consente di utilizzare altre funzioni e di riunire e organizzare i dati rilevati.

Nota: ulteriori informazioni sul Soehnle fitness tracker Fit Connect 100 sono disponibili all'indirizzo manual.soehnle.com/68100

Configurazione del fitness tracker

Il fitness tracker può essere comodamente configurato attraverso la superficie utente della App Soehnle Connect. Dopo il collegamento l'orario e la data si regolano automaticamente in base all'ora di sistema dello smartphone o del tablet. Inoltre è possibile impostare ad es. gli obiettivi giornalieri, la sveglia o i promemoria per l'attività fisica e tramite le impostazioni dell'apparecchio è possibile definire nella App quali valori e quali funzioni deve visualizzare l'apparecchio.

Attivazione della modalità sleep ----->

Innanzitutto passare alla visualizzazione della modalità sleep (4.9) toccando il tasto sensore. Tenere premuto il tasto sensore per ca. 5 secondi. La modalità sleep viene attivata.

Disattivazione della modalità sleep ----->

Toccare il tasto sensore per attivare il display. Toccare nuovamente il tasto sensore e tenerlo premuto per ca. 5 secondi. La modalità sleep viene disattivata.

Trasferimento dei dati allo smartphone / tablet

Avviare la App Soehnle Connect. Spostare verso il basso la schermata principale (dashboard) della App. I dati salvati dal tracker vengono trasferiti automaticamente alla App tramite *Bluetooth*[®]. Assicurarsi che sul proprio apparecchio terminale sia attivato *Bluetooth*[®].

5. Pulizia e manutenzione

Pulizia del fitness tracker

Pulire il display con un panno morbido e umido. Lasciare asciugare completamente all'aria l'apparecchio prima di indossarlo nuovamente o di depositarlo.

L'uso improprio dell'apparecchio può causare danni. Non utilizzare detergenti aggressivi, spazzole con setole dure oppure oggetti affilati. Possono danneggiare le superfici. Non immergere il display nell'acqua o in altri liquidi.

6. Servizio di assistenza ai consumatori

Per domande e suggerimenti è a vostra disposizione il nostro servizio di assistenza ai consumatori:

Hotline: 00 800 538 38 383 (numero verde)
Lun – Ven, 8 – 18

Internet: soehnle.com

7. Ulteriori informazioni

Per maggiori informazioni visitare il sito Internet
www.soehnle.de.

8. Dati tecnici

Numero di articolo:	68100
Versione <i>Bluetooth</i> [®] :	4.0
Collegamento USB:	2.0 tipo A
Banda di frequenza:	2,4 GHz
Max. potenza di trasmissione:	1 mW
Tipo di batteria:	polimeri di litio
Tipo di display:	OLED
Dimensioni del display:	40,5 x 11,5 mm
Classe di protezione:	IPx4
Memoria dati:	ca. 14 giorni
Durata batteria (standby):	ca. 14 giorni

9. Avvisi legali

Apple, iOS, Apple Health e il logo Apple sono marchi commerciali di Apple Inc., registrati negli Stati Uniti e in altri paesi. App Store è un marchio di servizi di Apple Inc., registrato negli Stati Uniti e in altri paesi.

Android, Google Fit, Google Play e il logo Google Play sono marchi commerciali di Google Inc.

La dicitura e i loghi *Bluetooth*[®] sono marchi commerciali registrati di proprietà di Bluetooth SIG, Inc.

Índice de contenido

1. Contenido de la entrega
2. Indicaciones
3. Primera puesta en marcha
4. Aparato y manejo
5. Limpieza y mantenimiento
6. Servicio de atención al cliente
7. Información adicional
8. Datos técnicos
9. Avisos legales

ES

1. Contenido de la entrega

- 1x Soehnle Fit Connect 100 (rastreador de fitness con módulo de visualización extraíble)
- 1x instrucciones de uso

2. Indicaciones

Lea atentamente el modo de empleo y las siguientes indicaciones antes de utilizar el aparato y conserve el modo de empleo.

¡ADVERTENCIA! Peligro de ingestión por parte de niños pequeños. Los niños no pueden jugar con este aparato. Mantener fuera del alcance de los niños.

¡ADVERTENCIA! Peligro de incendio/explosión o quemaduras. El artículo contiene una batería de polímero de litio. Esta no debe desarmarse, desmontarse, arrojarse al fuego ni cortocircuitarse.

¡CUIDADO! Posibles daños materiales. El aparato está protegido contra las salpicaduras de agua, pero no es impermeable. No sumerja el aparato en el agua.

¡CUIDADO! Posibles daños materiales. No deje caer el aparato y protéjalo de los golpes. No someta el aparato a temperaturas extremas ni a fuertes cambios de temperatura. Proteja el aparato de la luz solar directa y el polvo. No utilice para la limpieza ningún producto químico fuerte, agresivo ni ningún limpiador abrasivo. Proteja la pantalla de objetos duros y que pueden provocar rayaduras.

¡NOTA! Uso previsto: El producto está previsto para el uso doméstico privado, no comercial. No es ningún aparato médico.

¡NOTA! Si el aparato no se utiliza durante un periodo largo, recargue completamente la batería cada 3-6 meses para garantizar la funcionalidad de esta.



Eliminación de baterías Directiva de la UE 2008/12/EC

Las pilas y baterías no forman parte de la basura doméstica. Debe depositar las pilas usadas en los centros de recogida públicos, en su municipio o en cualquier sitio donde se vendan pilas del tipo respectivo.



Eliminación de aparatos eléctricos y electrónicos Directiva de la UE 2002/96/CE

Este producto no puede ser tratado como basura doméstica normal, sino que hay que entregarlo en un depósito de recogida donde

se reciclen aparatos eléctricos y electrónicos. Puede obtener más información en su municipio, en las empresas encargadas de las basuras municipales o en la tienda donde compró el producto.





Soehnle declara que este aparato es conforme con los requisitos fundamentales y con las demás disposiciones correspondientes de la directiva 2014/53/UE. Puede consultar la declaración de conformidad de la UE en www.soehnle.com.

3. Primera puesta en marcha

Cargar la batería

Cargue el rastreador de fitness completamente antes de la primera puesta en marcha. Para ello, suelte el módulo de visualización **(A)** de la pulsera **(B)** hacia fuera, apretando hacia dentro la parte derecha de la pulsera **(3.1)** hasta que el módulo de visualización se suelte. Extraiga el módulo de visualización de la pulsera **(3.2)**. Enchufe el conector USB del módulo de visualización **(D)** en una conexión USB común y activa. Asegúrese de que los contactos del módulo **(3.3)** entren en contacto con los contactos de la conexión USB, ya que, de lo contrario, no se cargará el aparato.

En la pantalla **(4.1)** se mostrará el estado de carga de la batería ( = completamente cargada /  = batería descargada).

Aplicación Soehnle Connect

Para obtener toda la funcionalidad, instale la aplicación Soehnle Connect de forma gratuita en su teléfono inteligente o tableta. Escanee el código QR para acceder a la aplicación. De forma alternativa, encontrará la aplicación para su dispositivo Android™ en Google Play o para su dispositivo Apple®, en la App Store.



Android™ 4.4.4 y superior, iOS® 9.0
y superior, Bluetooth® 4.0 y superior



Active el *Bluetooth*® en su teléfono inteligente o tableta e inicie la aplicación Soehnle Connect. Si inicia la aplicación por primera vez, se le guiará a través del proceso de conexión de un terminal Soehnle. Asegúrese de que la pantalla del rastreador de fitness esté encendida.

Si ya ha usado la aplicación Soehnle Connect, en la aplicación Soehnle Connect vaya al menú principal para conectarse y pulse «Mis dispositivos» y, a continuación, «Añadir dispositivo».

Compatibilidad

La aplicación Soehnle Connect es compatible con Google Fit® y Apple Health®.

4. Aparato y manejo

Imagen	Modo
4.1	Hora, fecha, estado de la batería
4.2	Contador de pasos*
4.3	Consumo de calorías*
4.4	Distancia recorrida*
4.5	Duración de la actividad en h y min*
4.6	Objetivo diario fijado* en % (variantes de representación)
4.7	Despertador
4.8	Llamadas perdidas y mensajes omitidos
4.9	Modo sueño: actividad de movimiento durante el sueño, duración del sueño, fases de sueño
4.10	Recordatorio de movimiento

* Los datos del día vuelven a cero a las 24 horas de forma automática

Con el rastreador de fitness pueden registrarse y mostrarse varios datos. Al tocar el botón del sensor, la visualización de la pantalla se inicia en modo reloj (4.1). Al volver a tocar el botón del sensor, pueden interconectarse las distintas funciones (4.2 - 4.9). Mediante la aplicación Soehnle Connect puede utilizar otras funciones, así como reunir y administrar sus datos registrados.

Nota: Encontrará información adicional sobre su Soehnle Fitness-Tracker Fit Connect 100 en manual.soehnle.com/68100

Configuración de su registrador de fitness

Configure su registrador de fitness cómodamente a través de la interfaz de usuario de la aplicación Soehnle Connect. La hora y la fecha se ajustan automáticamente tras la conexión de acuerdo con la hora del sistema del teléfono inteligente o la tableta. Además, aquí puede ajustar, p. ej., los objetivos diarios, el despertador o los recordatorios de movimiento y definir, mediante los ajustes del aparato en la aplicación, qué valores y funciones debería mostrar.

Activar el modo sueño ☀️ -----> 🌙

Primero cambie tocando el botón del sensor a la visualización del modo sueño (4.9). Mantenga ahora el botón del sensor pulsado durante unos 5 segundos. El modo sueño se activará.

Desactivar el modo sueño 🌙 -----> ☀️

Toque el botón del sensor para activar la pantalla. Vuelva a tocar el botón del sensor y manténgalo pulsado durante unos 5 segundos. Ahora el modo sueño se desactivará.

Transmisión de datos al teléfono inteligente / tableta

Inicie la aplicación Soehnle Connect. Arrastre la aplicación en la pantalla principal (panel de información) hacia abajo. A continuación, los datos guardados de su rastreador se transmitirán automáticamente por *Bluetooth®* a la aplicación. Asegúrese de que el *Bluetooth®* de su terminal esté activado.

5. Limpieza y mantenimiento

Limpieza del rastreador de fitness

Limpie la pantalla con un paño suave y húmedo. Deje secar el aparato al aire completamente antes de volver a utilizarlo o guardarlo. Un uso inadecuado del aparato puede causar daños. No utilice ningún limpiador agresivo, cepillo con cerdas duras ni objetos afilados. Estos podrían dañar las superficies. No sumerja la pantalla en agua o en ningún otro líquido.

ES

6. Servicio de atención al cliente

Para preguntas y sugerencias, nuestro servicio de atención al consumidor queda a su entera disposición:

Línea directa: 00 800 538 38 383 (llamada gratuita)
De lunes a viernes de 8 a 18 horas

Internet: soehnle.com

7. Información adicional

Para obtener información adicional, visite nuestro sitio web www.soehnle.de.

8. Datos técnicos

Número de artículo:	68100
<i>Bluetooth</i> [®] versión:	4.0
Conexión USB:	2.0 tipo A
Banda de frecuencia:	2,4 GHz
Potencia de emisión máx.:	1 mW
Tipo de pila:	polímero de litio
Tipo de pantalla:	OLED
Dimensiones de pantalla:	40,5 x 11,5 mm
Clase de protección:	IPx4
Almacenamiento de datos:	aprox. 14 días
Duración de batería (en espera):	aprox. 14 días

9. Avisos legales

Apple, iOS, Apple Health y el logotipo de Apple son marcas comerciales de Apple Inc. registradas en EE. UU. y en otros países. App Store es una marca de servicio de Apple Inc. registrada en EE. UU. y en otros países.

Android, Google Fit, Google Play y el logotipo de Google Play son marcas comerciales de Google Inc.

La marca denominativa y los logotipos de *Bluetooth*[®] son marcas comerciales registradas propiedad de Bluetooth SIG, Inc.

8. Datos técnicos

Número de artículo:	68100
<i>Bluetooth</i> [®] versión:	4.0
Conexión USB:	2.0 tipo A
Banda de frecuencia:	2,4 GHz
Potencia de emisión máx.:	1 mW
Tipo de pila:	polímero de litio
Tipo de pantalla:	OLED
Dimensiones de pantalla:	40,5 x 11,5 mm
Clase de protección:	IPx4
Almacenamiento de datos:	aprox. 14 días
Duración de batería (en espera):	aprox. 14 días

9. Avisos legales

Apple, iOS, Apple Health y el logotipo de Apple son marcas comerciales de Apple Inc. registradas en EE. UU. y en otros países. App Store es una marca de servicio de Apple Inc. registrada en EE. UU. y en otros países.

Android, Google Fit, Google Play y el logotipo de Google Play son marcas comerciales de Google Inc.

La marca denominativa y los logotipos de *Bluetooth*[®] son marcas comerciales registradas propiedad de Bluetooth SIG, Inc.

SOEHNLE



CONNECT

measure, collect, analyse, advise

Quality & Design by
LEIFHEIT AG
Leifheitstraße 1
56377 Nassau/Germany

www.soehnle.com

015080/A 05/2017